

Operator's manual Manual de instrucciones
Instruções para o uso Οδηγίες χρήσεως

PP490

Please read the operator's manual carefully and make sure you understand the instructions before using the machine.

Lea detenidamente el manual de instrucciones y asegúrese de entender su contenido antes de utilizar la máquina.

Leia as instruções para o uso com toda a atenção e compreenda o seu conteúdo antes de fazer uso da máquina.

Διαβάστε προσεκτικά τις Οδηγίες χρήσεως και κατανοήστε το περιεχόμενο πριν χρησιμοποιήσετε το μηχάνημα.



GB ES PT GR

TO PURCHASE THIS PRODUCT PLEASE CONTACT US



**Equipment Financing and
Extended Warranties Available**



**Discount-Equipment.com is your online resource for
commercial and industrial quality parts and equipment sales.**

561-964-4949

visit us on line @ www.discount-equipment.com

Select an option below to find your Equipment

Search by Manufacturer

Search by Product Type

Request a Quote

We sell worldwide for the brands: Genie, Terex, JLG, MultiQuip, Mikasa, Essick, Whiteman, Mayco, Toro Stone, Diamond Products, Generac Magnum, Airman, Haulotte, Barreto, Power Blanket, Nifty Lift, Atlas Copco, Chicago Pneumatic, Allmand, Miller Curber, Skyjack, Lull, Skytrak, Tsurumi, Husquvarna Target, Stow, Wacker, Sakai, Mi-T-M, Sullair, Basic, Dynapac, MBW, Weber, Bartell, Bennar Newman, Haulotte, Ditch Runner, Menegotti, Morrison, Contec, Buddy, Crown, Edco, Wyco, Bomag, Laymor, EZ Trench, Bil-Jax, F.S. Curtis, Gehl Pavers, Heli, Honda, ICS/PowerGrit, IHI, Partner, Imer, Clipper, MMD, Koshin, Rice, CH&E, General Equipment, Amida, Coleman, NAC, Gradall, Square Shooter, Kent, Stanley, Tamco, Toku, Hatz, Kohler, Robin, Wisconsin, Northrock, Oztec, Toker TK, Rol-Air, APT, Wylie, Ingersoll Rand / Doosan, Innovatech, Con X, Ammann, Mecalac, Makinex, Smith Surface Prep, Small Line, Wanco, Yanmar

KEY TO SYMBOLS

Symbols on the machine

WARNING! The machine can be a dangerous tool if used incorrectly or carelessly, which can cause serious or fatal injury to the operator or others.



Please read the operator's manual carefully and make sure you understand the instructions before using the machine.



Always wear:

- Approved protective helmet
- Approved hearing protection
- Protective goggles or a visor



Inspection and/or maintenance should be carried out with the motor switched off and the plug disconnected.



This product is in accordance with applicable EC directives.



WARNING! Live parts.



Environmental marking. Symbols on the product or its packaging indicate that this product cannot be handled as domestic waste. It must instead be submitted to an appropriate recycling station for the recovery of electrical and electronic equipment.



By ensuring that this product is taken care of correctly, you can help to counteract the potential negative impact on the environment and people that can otherwise result through the incorrect waste management of this product.

For more detailed information about recycling this product, contact your municipality, your domestic waste service or the shop from where you purchased the product.

Other symbols/decals on the machine refer to special certification requirements for certain markets.

Explanation of warning levels

The warnings are graded in three levels.

WARNING!



WARNING! Used if there is a risk of serious injury or death for the operator or damage to the surroundings if the instructions in the manual are not followed.

CAUTION!



CAUTION! Used if there is a risk of injury to the operator or damage to the surroundings if the instructions in the manual are not followed.

NOTICE!

NOTICE! Used if there is a risk of damage to materials or the machine if the instructions in the manual are not followed.

CONTENTS

Contents

KEY TO SYMBOLS

Symbols on the machine	2
Explanation of warning levels	2

CONTENTS

Contents	3
----------------	---

PRESENTATION

Dear Customer,	4
Design and features	4
PP490	4

WHAT IS WHAT?

What is what on the power pack?	5
---------------------------------------	---

MACHINE'S SAFETY EQUIPMENT

General	6
---------------	---

ASSEMBLING AND ADJUSTMENTS

Install the power unit	7
Connecting the units	7
Connect the cooling water	7
Connect a power source	8
Battery	8
Pair the remote control with the power unit	9

OPERATING

General safety precautions	10
Protective equipment	11
Power pack safety precautions	11
Work safety	12

MENU SYSTEM

Remote control	13
Remote control menu system	13
Menu overview	13
Menu system explanation	14
Basic working techniques	15
Transport and storage	15

STARTING AND STOPPING

Before starting	16
Starting	16
Stopping	16

MAINTENANCE

General	17
Daily maintenance	17
Service	17
Trouble shooting	18

TECHNICAL DATA

PP490	21
EC Declaration of Conformity	22

PRESENTATION

Dear Customer,

Thank you for choosing a Husqvarna product!

It is our wish that you will be satisfied with your product and that it will be your companion for a long time. A purchase of one of our products gives you access to professional help with repairs and services. If the retailer who sells your machine is not one of our authorised dealers, ask him for the address of your nearest service workshop.

This operator's manual is a valuable document. Make sure it is always at hand at the work place. By following its content (using, service, maintenance etc.) the life span and the second-hand value of the machine can be extended. If you will sell this machine, make sure that the buyer will get the operator's manual.

More than 300 years of innovation

Husqvarna AB is a Swedish company based on a tradition that dates back to 1689, when the Swedish King Charles XI ordered the construction of a factory for production of muskets. At that time, the foundation was already laid for the engineering skills behind the development of some of the world's leading products in areas such as hunting weapons, bicycles, motorcycles, domestic appliances, sewing machines and outdoor products.

Husqvarna is the global leader in outdoor power products for forestry, park maintenance and lawn and garden care, as well as cutting equipment and diamond tools for the construction and stone industries.

Owner responsibility

It is the owner's/employer's responsibility that the operator has sufficient knowledge about how to use the machine safely. Supervisors and operators must have read and understood the Operator's Manual. They must be aware of:

- The machine's safety instructions.
- The machine's range of applications and limitations.
- How the machine is to be used and maintained.

National legislation could regulate the use of this machine. Find out what legislation is applicable in the place where you work before you start using the machine.

The manufacturer's reservation

Subsequent to publishing this manual Husqvarna may issue additional information for safe operation of this product. It is the owner's obligation to keep up with the safest methods of operation.

Husqvarna AB has a policy of continuous product development and therefore reserves the right to modify the design and appearance of products without prior notice.

Design and features

This is a product included in a range of high frequency powered equipment for cutting, drilling and wall sawing. They are designed to cut hard materials like masonry and reinforced concrete and should not be used for any purpose not described in this manual.

Values such as high performance, reliability, innovative technology, advanced technical solutions and environmental considerations distinguish Husqvarna's products. Safe operation of this product requires the operator to read this manual carefully. Ask your dealer or Husqvarna should you need more information.

Some of the unique features of your product are described below.

PP490

The power unit is especially designed to drive designated Husqvarna tools with a high frequency motor.

- The unit has two power outlets and can be used with both wallsaws and handheld PRIME™ products.
- A wireless remote control is used to control the connected units.
- The remote control gives the operator freedom of movement and an uninterrupted view of the work. It is easy to control, even when wearing gloves. Setting changes and operation are performed using just a few buttons. The remote control has a 3.5 inch digital color display.
- The design is lightweight, compact and ergonomic which makes the unit easy to transport.
- The unit is water cooled and equipped with an electric water valve which is controlled from the remote control.
- Use 32 A for a 400 V system for full power.

WHAT IS WHAT?

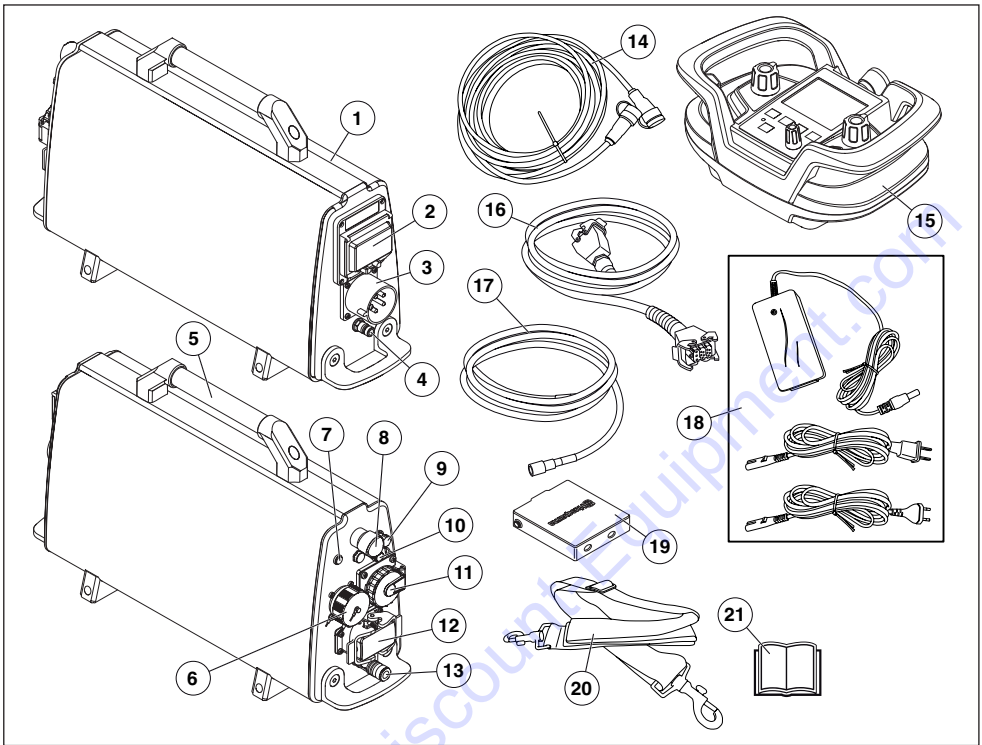

What is what on the power pack?

- | | |
|---|----------------------------|
| 1 Power pack | 12 WS connector (wall saw) |
| 2 Residual-current device | 13 Water connector, out |
| 3 Electrical socket | 14 CAN cable |
| 4 Water connector, in | 15 Remote control |
| 5 Handle | 16 Power cable |
| 6 PRIME™ connector | 17 Water hose |
| 7 Power indicator | 18 Battery charger |
| 8 Emergency stop | 19 Battery (2) |
| 9 CAN port | 20 Adjustable carry strap |
| 10 Automatic fuse, 16A (Only on 5-pin machines) | 21 Operator's manual |
| 11 Single phase socket - Only 5-pin machines | |

MACHINE'S SAFETY EQUIPMENT

General



WARNING! Never use a machine that has faulty safety equipment! If your machine fails any checks contact Discount-equipment to get it repaired.

This section describes the machine's safety equipment, its purpose, and how checks and maintenance should be carried out to ensure that it operates correctly.

This machine is used in combination with other products. Please read the manual provided with the products carefully and make sure you understand the instructions before using the machine.

Check safety equipment daily.

Also check the safety equipment on the power tool that is to be connected to the power unit, see the operator's manual for the respective power tool to check the safety equipment.

Emergency stop and stop button

The emergency stops on the unit and on the remote control slow the connected tool and disconnect it from the power supply.

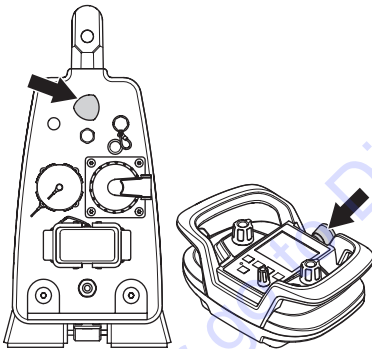

Testing the emergency stop

- Check that the emergency stop button is not pressed by turning it clockwise.
- Start the **connected** tool.
- Press the **emergency stop** and check that the connected tool stops. Make sure that the power indicator on the power pack goes out a few seconds after the connected tool has stopped.
- When using the wall saw, the stop button should be controlled in the same way.

Residual-current device (RCD)

The power pack is fitted with a residual-current device. A residual-current device is fitted to protect operators in case an electrical fault should occur.

Check the residual-current device

- Connect the power unit to a grounded 3-phase outlet.
- Open the cover on the residual-current device to access the switch (1) and test button (2).

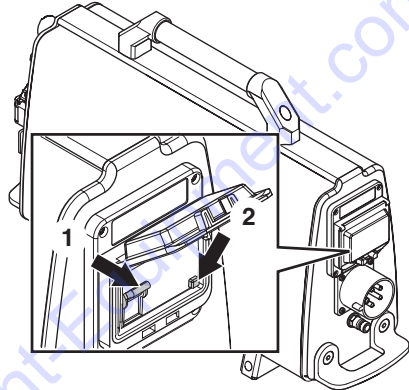

- Set the control in the residual-current device in position 1.
- Press the test button. The residual-current device must trigger to disconnect the unit from the power supply.
- Reset the residual-current device by first setting the switch to 0 and then to 1.
- Refit and tighten the cover.

The residual-current device must be tested every two weeks with the test button.

ASSEMBLING AND ADJUSTMENTS

Install the power unit



WARNING! Place the power unit on the workplace, making sure that it is standing on a stable surface and that it is protected from water spray.

Connect the power unit to a grounded 3-phase outlet.

Always connect the machine through an ground fault circuit interrupter with personal protection, i.e. an ground fault circuit interrupter that trips at an ground fault of 30 mA.

Connecting the units

Connect the power tool to the designated power take-off, note that there are two different power take-offs. The upper power take-off is used for the PRIME™ family products. The bottom power take-off is used for wall saws (WS). For more information, see the "Technical data" section.

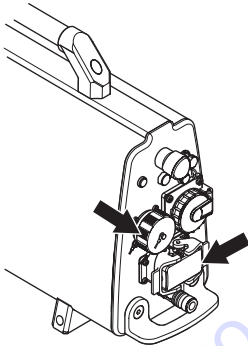

Connect the cooling water

NOTICE! The cooling water will not turn off during a power failure.

- Connect the water hose to the incoming water connector. Remember to use clean cooling water to avoid dirt clogging up the water system.

The power pack is equipped with an electric water valve, which is closed when the power pack is activated. When the power pack is without electricity, the valve is open to be able to drain water coolant if there is a risk of freezing.

For more information, see the "Technical data" section.

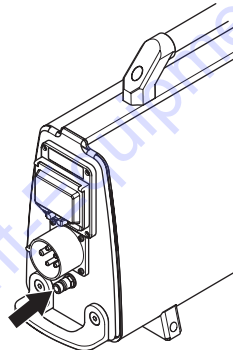

The other water connection should be connected to the power tool, the power tool has various regulating taps for regulating the flow of cooling water to the tool. See the operator's manual for the respective power tools.

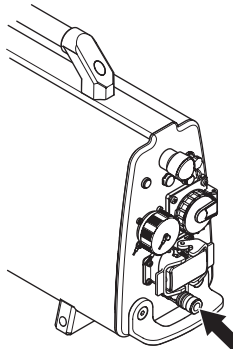

ASSEMBLING AND ADJUSTMENTS

Connect a power source

- Connect the incoming power cable (380-400 V, 32 A European connector). Power packs equipped with a single phase socket (230 V) must also have a neutral wire in order for the socket to work. The power pack functions even if there is no neutral wire present.

To be able to use full power output, the power unit must be connected to a 32 A fuse. With a 16 A or 25 A fuse the power output is lower so as not to overload the fuse. This is selected in the menu under drive selection.

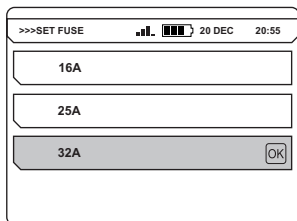

At lower voltage there is a linear reduction in available output down to 80%.

For more information, see the "Technical data" section.

- During operation, fit together the covers for the cable and the power unit to avoid dirt entering the covers which could damage the connector.

A petrol or diesel driven generator can be used as a power source if sufficiently powerful. See typical generator operation cases in Technical Data. The generator must be grounded to safeguard the function of the power unit.

NOTICE! A generator which on some occasion generates an input voltage outside the voltage range specified in the technical data can damage the power unit.

Battery

The remote control battery is a Li-ion type. Operating time is about 8-10 hours per charge. Extreme cold impairs the battery's capacity and operating time. Operating time is also affected by the extent to which the display has been active.

Use only original batteries for this product. Contact Discount-equipment for more information.

An exhausted battery must not be disposed of as household garbage! Leave it at your nearest service agent or collection point.

Insert / remove battery

- Insert / remove the battery.

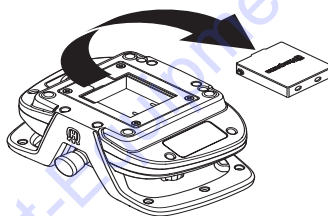

Charge the battery.

Before using the remote control for the first time the battery has to be charged.

To charge with the battery charger



Charging time for a flat battery is approx. 2-3 hours. The diode is orange when charging starts and becomes green when the battery is fully charged. When the battery is fully charged the charger supplies the battery with maintenance current until the battery is removed from the charger.

Keep the battery charger dry and protected against temperature fluctuations.

To charge with the CAN cable

The charging efficiency with the CAN cable is less than with the battery charger and it therefore takes a bit longer to charge the battery.

If the battery is removed while the remote control is connected to the CAN cable, the battery symbol in the remote control will be stricken through to indicate that there is not battery available.

ASSEMBLING AND ADJUSTMENTS

Pair the remote control with the power unit

For radio communication between the remote control and the power unit to work, the relevant remote control must be paired with the relevant power unit.

This is a safety measure to guarantee that the power unit can only be controlled by one remote control. Radio communication does not work until this measure has been carried out.

If the accompanying remote control is exchanged or if it is necessary to swap remote controls between two units, the remote control must be rematched with the unit.

- Connect the remote control using the supplied CAN-cable. Tighten the cable connector screws by hand.

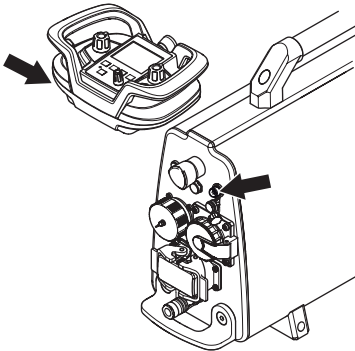

- Allow the remote control to fully charge and await the home screen. Press the "OK" button to access the menu.

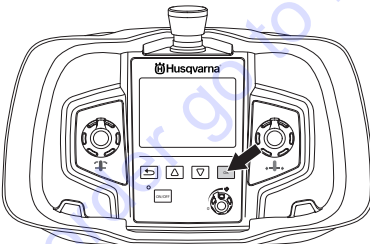

- Go to "SETTINGS". Browse with the arrow keys and confirm with "OK".

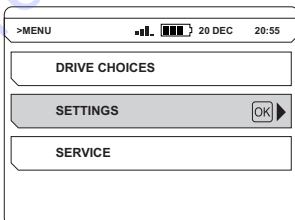

- Go to "PAIR RADIO". Browse with the arrow keys and confirm with "OK".

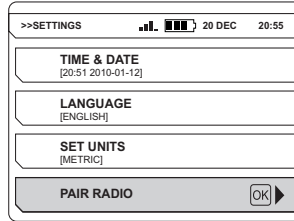

A message is displayed on the screen to indicate if the pairing was successful or not.

Other software settings

A number of further settings should be made before the power unit is commissioned. See instructions in the "Menu system" section for additional information.

- Set time and date. (SETTINGS>TIME & DATE)
- Select the required display language. (SETTINGS>LANGUAGE)
- Select the required units. (SETTINGS>SET UNITS)

OPERATING

General safety precautions



WARNING! Read all safety warnings and all instructions. Failure to follow the warnings and instructions may result in electric shock, fire and/or serious injury.

IMPORTANT! Save all warnings and instructions for future reference. The term "power tool" in the warnings refers to your mains-operated (corded) power tool or battery-operated (cordless) power tool.

Work area safety

- **Keep work area clean and well lit.** Cluttered or dark areas invite accidents.
- **Do not operate power tools in explosive atmospheres, such as in the presence of flammable liquids, gases or dust.** Power tools create sparks which may ignite the dust or fumes.
- **Keep children and bystanders away while operating a power tool.** Distractions can cause you to lose control.

Electrical safety

- **Power tool plugs must match the outlet. Never modify the plug in any way.** Unmodified plugs and matching outlets will reduce the risk of electric shock.
- **Avoid body contact with earthed or grounded surfaces, such as pipes, radiators, ranges and refrigerators.** There is an increased risk of electric shock if your body is earthed or grounded.
- **Do not expose power tools to rain or wet conditions.** Water entering a power tool will increase the risk of electric shock.
- **Do not misuse the cable. Do not use the cable to carry or pull the power tool, or to disconnect the power tool from the power take-off. Keep the cable away from heat, oil, sharp edges and moving parts.** Damaged or tangled cables increase the risk of electric shock and must therefore be replaced at a service workshop.
- **When operating a power tool outdoors, use an extension cord suitable for outdoor use.** Use of a cord suitable for outdoor use reduces the risk of electric shock.

Personal safety

- **Stay alert, watch what you are doing and use common sense when operating a power tool. Do not use a power tool while you are tired or under the influence of drugs, alcohol or medication.** A moment of inattention while operating power tools may result in serious personal injury.
- **Use personal protective equipment. Always wear eye protection.** Protective equipment such as dust mask, non-skid safety shoes, hard hat, or hearing protection used for appropriate conditions will reduce personal injuries.
- **Remove any adjusting key or wrench before turning the power tool on.** A wrench or a key left attached to a rotating part of the power tool may result in personal injury.

- **Do not overreach. Keep proper footing and balance at all times.** This enables better control of the power tool in unexpected situations.
- **Dress properly. Do not wear loose clothing or jewellery. Keep your hair, clothing and gloves away from moving parts.** Loose clothes, jewellery or long hair can be caught in moving parts.
- **If devices are provided for the connection of dust extraction and collection facilities, ensure these are connected and properly used.** Use of dust collection can reduce dust-related hazards.

Power tool use and care

- **Do not force the power tool. Use the correct power tool for your application.** The correct power tool will do the job better and safer at the rate for which it was designed.
- **Do not use the power tool if the designated on/off function for each power tool does not turn it on and off.** Any power tool that cannot be controlled correctly is dangerous and must be repaired.
- **Disconnect the plug from the power source and/or the battery pack from the power tool before making any adjustments, changing accessories, or storing power tools.** Such preventive safety measures reduce the risk of starting the power tool accidentally.
- **Store idle power tools out of the reach of children and do not allow persons unfamiliar with the power tool or these instructions to operate the power tool.** Power tools are dangerous in the hands of untrained users.
- **Maintain power tools. Check for misalignment or binding of moving parts, breakage of parts and any other condition that may affect the power tool's operation. If damaged, have the power tool repaired before use.** Many accidents are caused by poorly maintained power tools.
- **Keep cutting tools sharp and clean.** Properly maintained cutting tools with sharp cutting edges are less likely to bind and are easier to control.
- **Use the power tool, accessories and tool bits etc. in accordance with these instructions, taking into account the working conditions and the work to be performed.** Use of the power tool for operations different from those intended could result in a hazardous situation.

Service

- **Have your power tool serviced by a qualified repair person using only identical replacement parts.** This will ensure that the safety of the power tool is maintained.

Always use common sense

It is not possible to cover every conceivable situation you can face. Always exercise care and use your common sense. If you get into a situation where you feel unsafe, stop and seek expert advice. Contact Discount-equipment. Do not attempt any task that you feel unsure of!

OPERATING

Protective equipment

General

Do not use the machine unless you are able to call for help in the event of an accident.

Personal protective equipment

You must use approved personal protective equipment whenever you use the machine. Personal protective equipment cannot eliminate the risk of injury but it will reduce the degree of injury if an accident does happen. Ask your dealer for help in choosing the right equipment.



WARNING! The use of products such as cutters, grinders, drills, that sand or form material can generate dust and vapours which may contain hazardous chemicals. Check the nature of the material you intend to process and use an appropriate breathing mask.



WARNING! Long-term exposure to noise can result in permanent hearing impairment. So always use approved hearing protection. Listen out for warning signals or shouts when you are wearing hearing protection. Always remove your hearing protection as soon as the engine stops.



WARNING! There is always a risk of crush injuries when working with products containing moving parts. Wear protective gloves to avoid body injuries.

Always wear:

- Protective helmet
- Hearing protection
- Protective goggles or a visor
- Breathing mask
- Heavy-duty, firm grip gloves.
- Tight-fitting, heavy-duty and comfortable clothing that permits full freedom of movement.
- Boots with steel toe-caps and non-slip sole.

Be careful as clothing, long hair, and jewellery can get caught in moving parts.

Other protective equipment



WARNING! Sparks may appear and start a fire when you work with the machine. Always keep fire fighting equipment handy.

- Fire fighting equipment
- Always have a first aid kit nearby.

Power pack safety precautions



WARNING! Read all safety warnings and all instructions. Failure to follow the warnings and instructions may result in electric shock, fire and/or serious injury.

This section describes basic safety directions for using the machine. This information is never a substitute for professional skills and experience.

- Please read the operator's manual carefully and make sure you understand the instructions before using the machine.
- Keep in mind that the operator is responsible for accidents or hazards occurring to other people or their property.
- All operators shall be trained in the use of the machine. The owner is responsible for ensuring that the operators receive training.
- The machine must be kept clean. Signs and stickers must be fully legible.



WARNING! The machine can be a dangerous tool if used incorrectly or carelessly, which can cause serious or fatal injury to the operator or others.

Never allow children or other persons not trained in the use of the machine to use or service it. Never allow anyone else to use the machine without first ensuring that they have read and understood the contents of the operator's manual.

Never use the machine if you are fatigued, while under the influence of alcohol or drugs, medication or anything that could affect your vision, alertness, coordination or judgement.



WARNING! Unauthorized modifications and/or accessories may lead to serious injury or death to the user or others.

Do not modify this product or use it if it appears to have been modified by others.

Never use a machine that is faulty. Carry out the safety checks, maintenance and service instructions described in this manual. Some maintenance and service measures must be carried out by trained and qualified specialists. See instructions under the Maintenance heading.

Always use genuine accessories.

OPERATING

Work safety

Work area safety

- Always check and mark out where gas pipes are routed. Cutting close to gas pipes always entails danger. Make sure that sparks are not caused when cutting in view of the risk of explosion. Remain concentrated and focused on the task. Carelessness can result in serious personal injury or death.
- Make sure that no pipes or electrical wires are routed in the work piece or in the working area.
- Make sure that electrical cables within the working area are not live.
- Never start to work with the machine before the working area is clear and you have a firm foothold.
- Do not use the machine in bad weather, such as dense fog, heavy rain, strong wind, intense cold, etc. Working in bad weather is tiring and can lead to dangerous conditions, e.g. slippery surfaces.
- Keep water clear of electrical parts of the tool and away from persons in the working area.

Electrical safety



WARNING! There is always a risk of shocks from electrically powered machines. Avoid unfavourable weather conditions and body contact with lightning conductors and metal objects. Always follow the instructions in the Operator's manual to avoid damage.



WARNING! Do not wash the machine with water, as water can enter the electrical system or the engine and cause damage to the machine or short circuit.

- Never use the tool without the ground fault circuit interrupter delivered with the tool.
- The machine should be connected to an earthed outlet socket.
- Check that the mains voltage corresponds with that stated on the rating plate on the machine.
- Check that the cord and extension cord are intact and in good condition.
- Never use the machine if any cable or plug is damaged, but hand it in to an authorized service workshop for repair.
- To avoid overheating do not use the extension cord while it is rolled up.

Personal safety

- Never leave the machine unsupervised with the motor running.
- Always unplug the power supply to the power pack for longer work breaks.
- Never work alone, always ensure there is another person close at hand. Apart from being able to receive help to assemble the machine, you can also get help if an accident should occur.
- People and animals can distract you causing you to lose control of the machine. For this reason, always remain concentrated and focused on the task.
- People that need to be in close proximity of the machine must wear hearing protection as the sound level when cutting exceeds 85 dB(A).
- Always work in a manner that permits easy access to the emergency stop. If an emergency situation should arise anyway, push the red emergency stop button on the power pack or the stop button on the remote control.

Use and care

This machine is only intended for use together with the intended Husqvarna products. All other use is forbidden.

- The machine is intended for use in industrial applications by experienced operators.
- Inspection and/or maintenance should be carried out with the motor switched off and the plug disconnected.
- Place the power unit on the workplace, making sure that it is standing on a stable surface and that it is protected from water spray. Always disconnect the plug for the power unit before moving it.
- Observe care when lifting. You are handling heavy parts, which imply the risk of pinch injuries or other injuries.
- Never pull out the power cable without first switching off the motor and waiting for the motor to come to a complete halt.
- Check that all couplings, connections and cables are intact and free from dirt.
- Read through the manual supplied with the tool being connected before starting to use the machine.

MENU SYSTEM

Remote control

General

The first time the remote control is to be used together with the power unit, the remote control has to be paired with the power unit in order for the radio communication to work. This may already have been done if the power unit was purchased together with the wall saw equipment. If pairing has not been performed, the remote control will not be able to connect to the power unit via radio communication and the display will show that it is looking for units and will try to connect, however without success. First check, however, that the power unit is active with the power cable connected and that the emergency stop has not been pressed down, when carrying out a check to see if pairing has been performed.

Follow the instructions under section "Assembling and adjustments" for instructions on how to pair the remote control with the power unit.

Remote control menu system

Use the arrow keys (2) to scroll in the menus and the "OK" button (1) to confirm the selection. Use the "back" button (3) to go back in the menus.

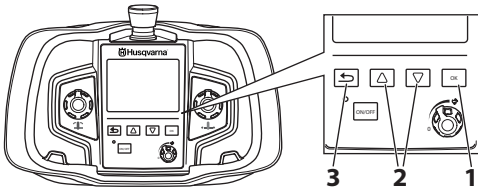

The menu system for the remote control can be accessed by pressing the "OK" button. The menu system comprises the following submenus:

- DRIVE CHOICES
- SETTINGS
- SERVICE
- PRODUCT INFO.

The service menu is password protected. Service personnel only have access to the settings in this menu to perform servicing.

Menu overview

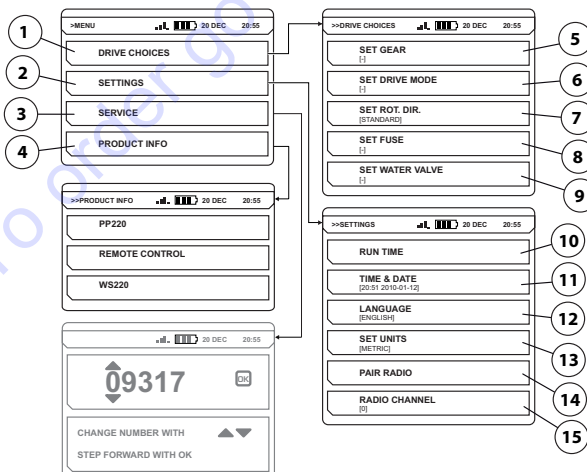

See following page for an explanation of each menu.

MENU SYSTEM

Menu system explanation

DRIVE CHOICES (1)

SET GEAR (5)

WS 482 HF is fitted with two mechanical gears. State which gear is set.

- Select gear. (WS 482 HF)
 - 1. (600-900 rpm)
 - 2. (800-1200 rpm)

SET DRIVE MODE (6)

Set the required drive mode depending on if the power unit will be used for wall sawing or wire cutting.

- Select drive mode. (WS 482 HF)
 - BLADE (wall sawing)
 - WIRE (wire cutting)

SET ROT. DIR. (7)

The direction of rotation can only be altered when the blade/wire is not moving.

- Select the required direction of rotation.
 - STANDARD
 - REVERSE

SET FUSE (8)

To be able to use full power output, the power unit must be connected to a 32 A fuse. With a 16 A or 25 A fuse the power output is lower so as not to overload the fuse.

- State which fuse the power unit is connected to.
 - 16A
 - 25A
 - 32A

SET WATER VALVE (9)

The water flow is adjusted with the ball valve at the incoming water connector on the power pack.

- Select type of water regulation.
 - "ON" - The water valve is always open.
 - "AUTO" - The water valve opens when the rotation control is turned up from its zero setting. Otherwise the water valve is closed.

SETTINGS (2)

RUN TIME (10)

Settings for run time.

TIME COUNTER

On activation, a stop-watch is started to count the time the blade/wire rotates and at least one feed is active.

CLEAR RUN TIME

Resets the stop watch.

CURRENT RUN TIME

Shows current run time.

TIME AND DATE (11)

Set time and date.

SET TIME

- State the current time.

SET DATE

- State the current date.

TIME FORMAT

Select the required time format.

- 12 h
- 24 h

DATE FORMAT

- Select the required date format.
 - YYYY-MM-DD
 - YYYY/DD/MM
 - DD/MM/YYYY

LANGUAGE (12)

Setting of language on the display in the remote control.

- Select the required display language.

SET UNITS (13)

Setting of units in the remote control.

- Select the required units.
 - AMERICAN
 - METRIC

PAIR RADIO (14)

Pair the remote control with machine.

Pair the remote control with machine.

RADIO CHANNEL (15)

Setting the radio channel between remote control and the power pack. The radio channel must be changed when the operator experiences disturbance or loss of communication. The remote control must be connected to machine with a CAN cable.

- Select the required radio channel.
 - 0 (2.410 GHz)
 - 1 (2.415 GHz)
 - ...
 - 11 (2.465 GHz)

SERVICE (3)

PRODUCT INFO (4)

Information about the unit and the connected tool is shown.

MENU SYSTEM

Basic working techniques

Wall saws (blade/wire)

The following can be operated using the control levers on the remote control:

- Longitudinal feed, the dial guides the saw unit's movement along the rail.

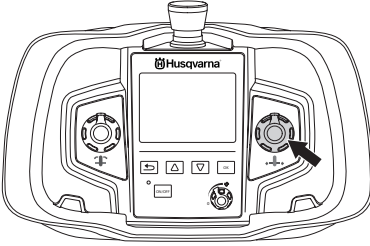

- Arm feeding, the dial guides the pivot arm's movement for changing of the cutting depth.

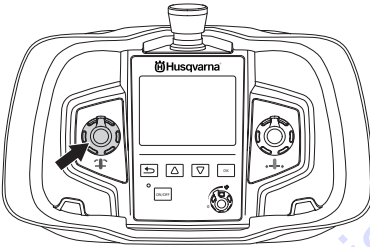

- Rotation of the blade/wire, controls the blade/wire speed. Back arrow button, is used as a double command when starting the blade's rotation. Start the rotation of the blade/wire by holding the "back" button in while turning the rotation control clockwise. The rotation speed is controlled with a potentiometer.

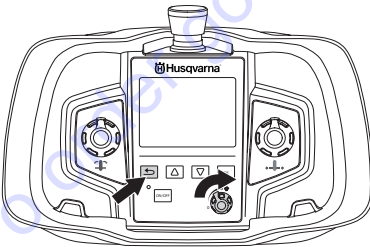

- To switch off the blade/wire rotation, turn the blade rotation control anti-clockwise back to its zero position.

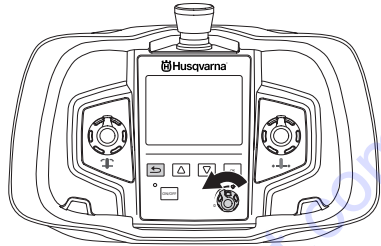

- Read through the manual supplied with the wall saw for further instructions in sawing technique.

Transport and storage

- Always switch off the power pack and pull out the electric cable before moving the equipment.
- Secure the equipment during transportation in order to avoid transport damage and accidents.
- Store the equipment in a lockable area so that it is out of reach of children and unauthorized persons.
- Store the machine and its equipment in a dry and frost proof place.
- Do not expose the unit to temperatures below -25 °C or over 50 °C or to direct sunlight.

STARTING AND STOPPING

Before starting



WARNING! Please read the operator's manual carefully and make sure you understand the instructions before using the machine.

Wear personal protective equipment. See instructions under the "Personal protective equipment" heading.

Make sure no unauthorised persons are in the working area, otherwise there is a risk of serious personal injury.

Check that the machine is assembled correctly and do not show any signs of damage. See instructions in the section "Assembling and adjustments".

Always connect the machine through an ground fault circuit interrupter with personal protection, i.e. an ground fault circuit interrupter that trips at an ground fault of 30 mA.

- Perform daily maintenance. See instructions in the section "Maintenance".
- Connect the power unit to a grounded 3-phase outlet.
- Check that the residual-current device is active.
- Connect the cooling water

See instructions in the section "Assembling and adjustments".

A petrol or diesel driven generator can be used as a power source if sufficiently powerful. See typical generator operation cases in Technical Data. The generator must be grounded to safeguard the function of the power unit.

NOTICE! A generator which on some occasion generates an input voltage outside the voltage range specified in the technical data can damage the power unit.

Starting

- Start the water supply to the power unit
- Check that the emergency stop button on the power unit and the stop button on the remote control are not pushed in by turning them clockwise.

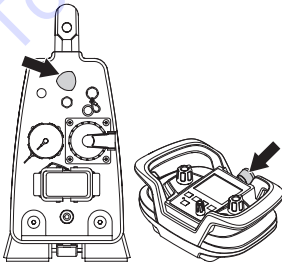

- Activate the remote control by pressing the "ON/OFF" button.

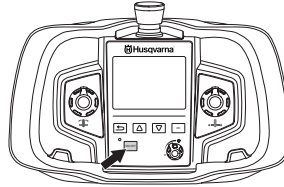

- The connected tool is activated and this is shown by the information shown in the display.

Follow the instructions in the manual supplied with the connected tool.

WS 482 HF:

WS 482 HF is fitted with two mechanical gears. State which gear is set. For more information on recommended blades and speeds, see "Recommended blade speeds" in the "Technical data" section.

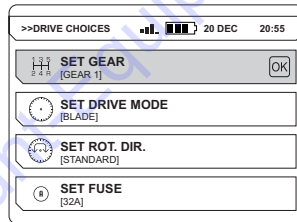

CAUTION! A higher speed than the recommended speed can result in personal injury and damage to the equipment.

- Set the required drive mode depending on if the power unit will be used for wall sawing or wire cutting. (DRIVE CHOICES>SET DRIVE CHOICES)

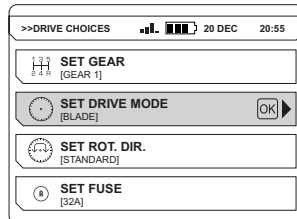

Stopping



CAUTION! Always shut off the water supply to the power pack when it is without electricity.

Follow the instructions in the manual supplied with the connected tool.

- Press down the power unit emergency stop.
- Shut off the water supply to the power unit.

MAINTENANCE

General



WARNING! The user must only carry out the maintenance and service work described in this Operator's Manual. More extensive work must be carried out by an authorized service workshop.

The life span of the machine can be reduced and the risk of accidents can increase if machine maintenance is not carried out correctly and if service and/or repairs are not carried out professionally. If you need further information please contact Discount-equipment.

Daily maintenance



WARNING! Unplug the power pack and wait at least 5 min before starting the maintenance and services.

- Check that the machine's safety equipment is undamaged. See instructions in the section "Machine's safety equipment".
- Check that the cord and extension cord are intact and in good condition.
- Always clean all the equipment at the end of the working day. Use a heavy-duty hand-held brush or a large paint brush.
- Make sure to keep the connectors and pins clean. Clean with a rag or brush.

NOTICE! Do not use a high pressure washer to clean the machine. The high pressure jet can damage seals and lead to water and dirt permeating into the machine, resulting in serious damage.

Service



WARNING! All types of repairs may only be carried out by authorised repairmen. This is so that the operators are not exposed to great risks.

Trouble shooting

Error messages - WS (wall saw)

In case of any defects, an error message (1) and a fault code (2) appears on the display in the remote control. Follow the directions supplied or contact Discount-equipment. Error messages are illustrated in the language you have chosen on the product alternatively in English.

Please observe, the illustration shows an example.

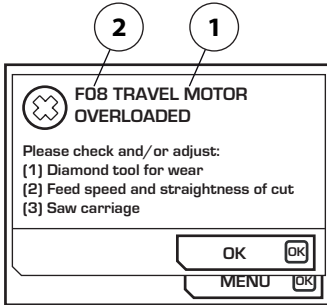

Measures for acknowledging fault messages:

- Press "OK" on the display. No further action is required if the fault message is deleted. If the fault persists, follow the instructions given in the troubleshooting guide or get in touch with an authorized dealer. The power unit software can be updated. Contact Discount-equipment for further information.

MAINTENANCE

Fault Code	Error message	Cause	Steps
F01	MOTOR OVERHEATED	Water coolant lacking/ insufficient to saw motor.	Check that the water coolant flows to the saw motor and that it is max. 25 °C and min 3.5 l/min.
F02	POWER PACK OVERHEATED	Water coolant lacking/ insufficient to power pack.	Check that the water coolant flows to the power pack and that it is max 25°C and min 3.5 l/min. If the message pops up when the blade rotation is started - go to the operations menu and "Water coolant" and select "ON". Let the water coolant circulate the power pack for a minute before you turn the blade rotation on again.
F03	LOW VOLTAGE	Low voltage supply to the power pack.	Check the voltage during operation. Check that all three phases exist. Check that incoming cables have sufficient cross-sectional area.
F04	HIGH VOLTAGE	High voltage supply to the power pack.	Check the voltage during operation. This message is shown mainly when using a generator as power source.
F05	OVER CURRENT	Over current to saw motor	Check that the power lead is fitted correctly and that it is not damaged. The message can appear in case of a loose contact.
F06	NO HALLSENSOR LENGTH	Fault on HALL-sensor card for travel feed	Take the equipment to an authorized service shop.
F07	NO HALLSENSOR ARM	Fault on HALL-sensor card for depth feeding	Take the equipment to an authorized service shop.
F08	TRAVEL MOTOR OVERLOADED	Travel motor overloaded.	Turn the lever to the 0 position to reset. If the fault message recurs, it may be because the diamond tool is not sharp enough or because the saw carriage is not adjusted correctly. Grease also the feeder gears and clean the rails. If these measures do not help, hand in the equipment to Discount-equipment.
F09	DEPTH MOTOR OVERLOADED	Depth motor overloaded.	Turn the lever to the 0 position to reset. If the fault message recurs, it may be because the diamond tool is not sharp enough or because the saw carriage is not adjusted correctly. Grease also the feeder gears and clean the rails. If these measures do not help, hand in the equipment to Discount-equipment.
F10	BLADE JAM	Blade can not rotate.	Remove the blade from the cut and start the blade rotation.
F11	GROUND FAULT OR NO SAW HEAD	Incorrect earthing of power pack/saw or no saw unit connected to the power pack.	Check the incoming electrical connection to the power pack and that the saw unit is connected to the power pack. If this does not help, hand in the equipment to Discount-equipment.
F12	NON-COMPATIBLE SAW UNIT	Incorrect saw unit connected to the power pack.	Connect a compatible saw unit to the power pack.
F13	NO CONTACT CHECK CAN-CABLE	No contact between power pack and remote control	Replace the CAN-cable.
F14	NO RADIO CONTACT	No radio contact between remote control and power pack.	Check that the power pack is activated and that the green indicator light is on. If this does not help, hand in the equipment to Discount-equipment. The machine can be used with the CAN cable between the power pack and remote control.
F15	NO DSP RESPONSE	Internal error in the power unit.	Take the equipment to Discount-equipment.

MAINTENANCE

Error messages (LED indicator) - PRIME™ tools

In case of any error, the error code will flash on the PRIME™ tool according to the table.

Measures for acknowledging fault messages:

- Activate the trigger on the connected tool. No further action is required if the flashing stops.

If the fault persists, follow the instructions given in the troubleshooting guide or get in touch with an authorized dealer. The power unit software can be updated. Contact Discount-equipment for further information.

- 1 Red
- 2 Yellow
- 3 Green
- 4 Green
- 5 Green

	Solid light
	Flashing light

1								
2								
3								
4								
5								
	F0101	FXX08*	F0112	F0113	FXX14*	F0118	F0119	F0130

Fault Code	Error messages	Cause	Steps
F0101	Over current detected	Active tool current too high	Contact Discount-equipment if the problem remains.
FXX08*	High motor temperature detected	Tool motor temperature is too high	Increase the flow of water coolant. Ensure clean water is used so as not to clog up the water channels. See Technical data for specifications for water flow, temperature and pressure.
F0112	Low input voltage detected	Input voltage too low	Check minimum input power in manual
F0113	High input voltage detected	Input voltage too high	Check maximum input power in manual
FXX14*	Tool temperature sensor error detected	Interruption or short circuit in the temperature sensor.	Contact Discount-equipment.
F0118	Fault detected in hardware	Hardware fault	Contact Discount-equipment if the problem remains.
F0119	Temperature in the PP too high	Power pack overheated	Increase the flow of water coolant. Ensure clean water is used so as not to clog up the water channels. See Technical data for specifications for water flow, temperature and pressure.
F0130	Generic error	Jammed blade	

* XX different numbers depending on the tool that is connected to the power unit.

TECHNICAL DATA

PP490

	PP490	PP490
	(380-400V, 4-pin)	(380-400V, 5-pin)
Max. output, kW	20	20
Rated current, A	16/25/32	16/25/32
Input voltage, V	380-400 V, 50-60 Hz	380-400 V, 50-60 Hz
Output voltage, V	340 V, 0-500 Hz	340 V, 0-500 Hz
Sec. output voltage, V	24 V, 0-1500 Hz	24 V, 0-1500 Hz
Power supply	3P+PE	3P+N+PE
1x230V one phase outlet	-	EU plug
Recommended cable area	32 A	32 A
Length, m	Cable area, mm ²	Cable area, mm ²
0-30	6	6
30-60	10	10
60-100	16	16
Effect generator - min., kVA		
400V, 16A	12	12
400V, 25A	20	20
400V, 32A	25	25
Weight, kg	23	23
Remote control, with battery, without carry strap	1,1	1,1
Max cooling water temperature at 3,5 l/min, °C	25	25
Max cooling water pressure, bar	7	7
Control system		
Control type	Remote control	Remote control
Signal transmission	Wireless/cable	Wireless/cable
Dimensions		
Power pack (LxHxW), mm/inch	680x422x205	680x422x205
Remote control (LxHxW), mm/inch	285x191x124	285x191x124

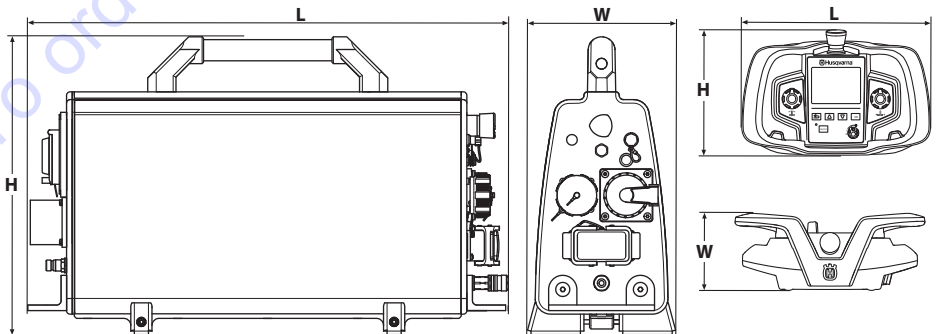

ACLARACIÓN DE LOS SÍMBOLOS

Símbolos en la máquina

¡ATENCIÓN! La máquina, si se utiliza de forma errónea o descuidada, puede ser una herramienta peligrosa que puede causar daños graves e incluso la muerte al usuario y a otras personas.



Lea detenidamente el manual de instrucciones y asegúrese de entender su contenido antes de utilizar la máquina.



Utilice siempre:

- Casco protector homologado
- Protectores auriculares homologados
- Gafas protectoras o visor



El control y/o mantenimiento de la máquina debe hacerse con el motor parado y el enchufe desenchufado.



Este producto cumple con la directiva CE vigente.



¡ATENCIÓN! Corriente intensa.



Etiquetado ecológico. El símbolo en el producto o en su envase indica que no se puede tratar este producto como desperdicio doméstico. Deberá por lo tanto depositarse en un centro de recogida adecuado para el reciclado de equipos eléctricos y electrónicos.



Haciendo que este producto sea manipulado adecuadamente, se ayuda a evitar consecuencias negativas potenciales para el medio ambiente y las personas, lo que puede ocurrir con la manipulación inadecuada como residuos del producto.

Para obtener información más detallada sobre el reciclado de este producto, contacte con la oficina municipal local, con el servicio de eliminación de desperdicios domésticos o con la tienda donde compró el producto.

Los demás símbolos/etiquetas que aparecen en la máquina corresponden a requisitos de homologación específicos en determinados mercados.

Explicación de los niveles de advertencia

Las advertencias se clasifican en tres niveles.

¡ATENCIÓN!



¡ATENCIÓN! Indica un riesgo de daños graves para el usuario o incluso muerte, o bien daños al entorno, si no se siguen las instrucciones del manual.

¡NOTA!



¡NOTA! Indica un riesgo de lesiones para el usuario o daños al entorno si no se siguen las instrucciones del manual.

AVISO

AVISO Indica un riesgo de daños en los materiales o en la máquina si no se siguen las instrucciones del manual.

Índice

ACLARACIÓN DE LOS SÍMBOLOS

Símbolos en la máquina	23
Explicación de los niveles de advertencia	23

ÍNDICE

Índice	24
--------------	----

PRESENTACIÓN

Apreciado cliente:	25
Diseño y funciones	25
PP490	25

¿QUÉ ES QUÉ?

Piezas de la unidad eléctrica	26
-------------------------------------	----

EQUIPO DE SEGURIDAD DE LA MÁQUINA

Generalidades	27
---------------------	----

MONTAJE Y AJUSTES

Instalación de la unidad de alimentación	28
Conexión de las unidades	28
Conexión de la refrigeración por agua	28
Conexión de una fuente de alimentación	29
Batería	29
Emparejamiento del control remoto con la unidad de alimentación	30

FUNCIONAMIENTO

Instrucciones generales de seguridad	31
Equipo de protección	32
Precauciones de seguridad de la unidad de alimentación	32
Seguridad en el trabajo	33

SISTEMA DE MENÚ

Mando a distancia	35
Sistema del menú de control remoto	35
Vista general del menú	35
Explicación del sistema de menús	36
Técnica básica de trabajo	37
Transporte y almacenamiento	37

ARRANQUE Y PARADA

Antes del arranque	38
Arranque	38
Parada	38

MANTENIMIENTO

Generalidades	39
Mantenimiento diario	39
Servicio	39
Localización de averías	40

DATOS TECNICOS

PP490	43
Declaración CE de conformidad	44

PRESENTACIÓN

Apreciado cliente:

Gracias por elegir un producto Husqvarna.

Esperamos que su máquina le proporcione plena satisfacción y le sirva de ayuda por mucho tiempo en adelante. La adquisición de alguno de nuestros productos da acceso a asistencia profesional con reparaciones y servicio. Si la máquina no fue adquirida en un distribuidor oficial, preguntar en la tienda de compra la dirección del taller de servicio más cercano.

Este manual de instrucciones es un documento importante. Procure tenerlo siempre a mano en el lugar de trabajo. Siguiendo sus instrucciones (de uso, servicio, mantenimiento etcétera) puede alargar considerablemente la vida útil de la máquina e incrementar su valor de reventa. Si vende su máquina, entregue el manual de instrucciones al nuevo propietario.

Más de 300 años de innovación

La fundación de la empresa sueca Husqvarna AB data del año 1689, cuando el Rey Karl XI encargó la construcción de una fábrica para la fabricación de mosquetes. En ese momento se establecieron los cimientos de la experiencia tecnológica en la que se basan muchos de los productos punteros en el mundo en el sector de las armas de caza, bicicletas, motocicletas, electrodomésticos, máquinas de coser y productos para exteriores.

Husqvarna es líder internacional en productos motorizados para exteriores destinados a la silvicultura, el mantenimiento de parques y el cuidado del césped y del jardín, así como equipos de corte y herramientas de diamante para el sector de la construcción y la piedra.

Responsabilidad del propietario

El propietario / empresario es el responsable de asegurarse de que el usuario tiene los conocimientos necesarios para utilizar la máquina con seguridad. Los supervisores y los usuarios deben haber leído y entendido el manual de instrucciones. Deben tener conocimiento de lo siguiente:

- Las instrucciones de seguridad de la máquina.
- Las aplicaciones y las limitaciones de la máquina.
- El modo de uso y de mantenimiento de la máquina.

La utilización de esta máquina podría estar regulada por la legislación nacional vigente. Infórmese sobre la legislación vigente en el lugar donde trabaja antes de empezar a utilizar la máquina.

Los derechos que se reserva el fabricante.

Tras la publicación de este manual, Husqvarna podría publicar información adicional para el funcionamiento seguro de este producto. Es responsabilidad del propietario mantenerse informado de los métodos de funcionamiento más seguros.

Husqvarna AB trabaja constantemente para perfeccionar sus productos y se reserva, por lo tanto, el derecho a introducir modificaciones en la construcción y el diseño sin previo aviso.

Diseño y funciones

Este producto está incluido en una gama de equipos de alta frecuencia para cortar, taladrar y realizar cortes en muros. Están diseñados para cortar materiales duros como el hormigón armado y otros materiales de albañilería y no deben utilizarse para funciones distintas a las descritas en este manual.

El alto rendimiento, la fiabilidad, la tecnología innovadora, las soluciones técnicas avanzadas y el respeto medioambiental son los valores que caracterizan a los productos de Husqvarna. El usuario debe leer este manual detenidamente para garantizar un funcionamiento seguro del producto. Póngase en contacto con su concesionario o con Husqvarna si necesita más información.

A continuación se describen algunas de las características únicas de su producto.

PP490

La unidad de alimentación está especialmente diseñada para impulsar las herramientas Husqvarna con un motor de alta frecuencia.

- La unidad tiene dos tomas de corriente y se puede utilizar tanto con las cortadoras de muros como los productos de mano PRIME™.
- Para controlar las unidades conectadas, se utiliza un control remoto inalámbrico.
- Con el control remoto, el usuario puede moverse y ver la zona de trabajo sin limitaciones. Es muy fácil de manejar, incluso con guantes. Con sólo unos cuantos botones, se pueden cambiar los ajustes y manejar las herramientas. El control remoto incorpora una pantalla digital en color de 3,5".
- El diseño es ergonómico, compacto y ligero, lo que permite un transporte sencillo de la unidad.
- La unidad está refrigerada por agua y está equipada con una válvula de agua eléctrica que se acciona mediante el control remoto.
- A pleno funcionamiento, utiliza 32 A en sistemas de 400 V.

¿QUÉ ES QUÉ?

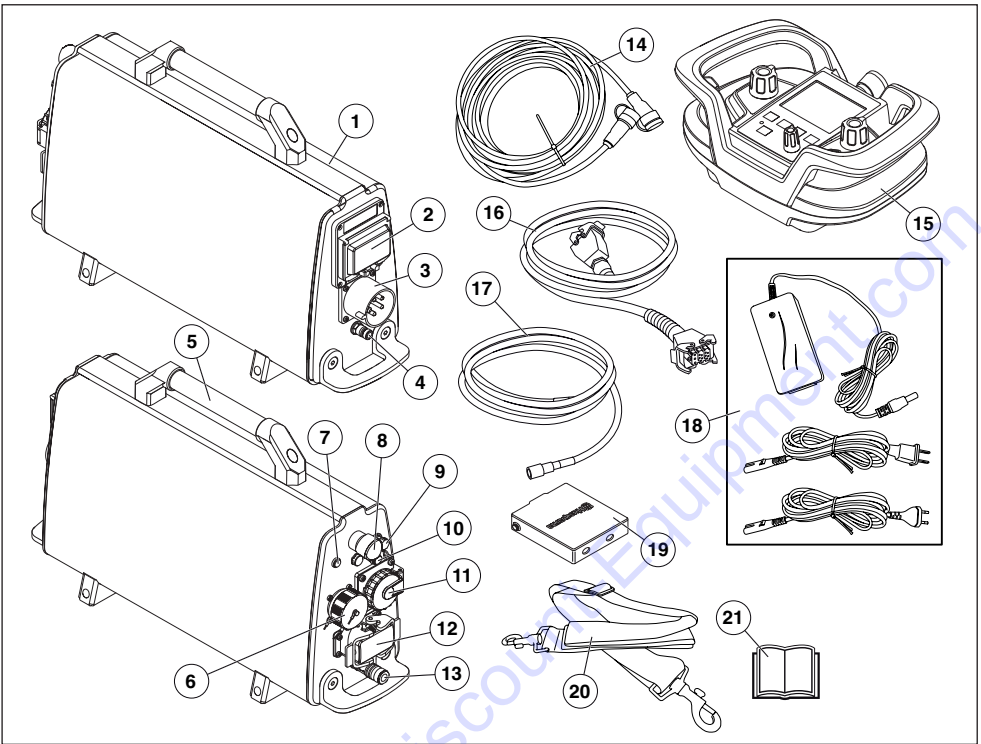

Piezas de la unidad eléctrica

- | | | | |
|----|--|----|--|
| 1 | Unidad eléctrica | 11 | Toma monofásica (solo para dispositivos con 5 pines) |
| 2 | Interruptor de circuito de pérdida a tierra | 12 | Conector para cortadora de muros |
| 3 | Toma eléctrica | 13 | Conexión de salida de agua |
| 4 | Conexión de entrada de agua | 14 | Cable CAN |
| 5 | Mango | 15 | Mando a distancia |
| 6 | Conector PRIME™ | 16 | Conductor de alimentación |
| 7 | Indicador de corriente | 17 | Manguera de agua |
| 8 | Parada de emergencia | 18 | Cargador de batería |
| 9 | Puerto CAN | 19 | Batería (2) |
| 10 | Fusible automático, 16 A (solo para dispositivos de 5 pines) | 20 | Correa de transporte ajustable |
| | | 21 | Manual de instrucciones |

EQUIPO DE SEGURIDAD DE LA MÁQUINA

Generalidades



¡ATENCIÓN! Nunca utilice una máquina con componentes de seguridad defectuosos. Si su máquina no pasa todos los controles, entréguela a un taller de servicio para su reparación.

En este capítulo se describen los componentes de seguridad de la máquina, su función y el modo de efectuar el control y el mantenimiento para garantizar un funcionamiento óptimo.

Esta máquina se utiliza en combinación con otros productos. Lea detenidamente el manual que se suministra con los productos y asegúrese de que entiende las instrucciones antes de utilizar la máquina.

Compruebe el equipo de seguridad a diario.

Compruebe igualmente el equipo de seguridad de la herramienta eléctrica conectada a la unidad de alimentación. Consulte el manual de usuario de la herramienta correspondiente para verificar el equipo de seguridad.

Parada de emergencia y botón de parada

Los sistemas de parada de emergencia de la unidad y del control remoto ralentizan la herramienta conectada e interrumpen la alimentación.

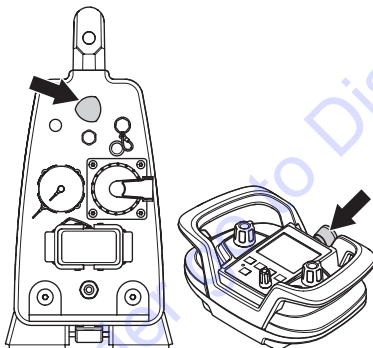

Comprobación de la parada de emergencia

- Compruebe que el botón de parada de emergencia no está pulsado girándolo en el sentido de las agujas del reloj.
- Arranque la herramienta conectada.
- Active la parada de emergencia y compruebe que la herramienta conectada se detiene. Asegúrese de que el indicador de alimentación de la unidad de alimentación se apaga unos segundos después de que la herramienta conectada se haya detenido.
- Al usar una cortadora de muros, el botón de parada debe controlarse del mismo modo.

Dispositivo de corriente residual (RCD)

La unidad de alimentación está equipada con un dispositivo de corriente residual. Se ha incorporado un dispositivo de corriente residual para proteger al usuario en caso de fallo eléctrico.

Compruebe el interruptor de circuito de pérdida a tierra

- Conecte la unidad de alimentación a un enchufe trifásico con toma de tierra.
- Abra la tapa del dispositivo de corriente residual para acceder al interruptor (1) y al botón de prueba (2).

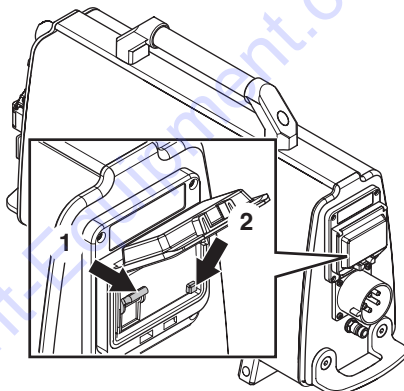

- Coloque el control del dispositivo de corriente residual en la posición 1.
- Pulse el botón de prueba. Debe activarse el dispositivo de corriente residual para desconectar la unidad de la alimentación.
- Reinicie el dispositivo de corriente residual poniendo primero el interruptor en 0 y luego en 1.
- Coloque y apriete la tapa.

El dispositivo de corriente residual debe comprobarse cada dos semanas con el botón de prueba.

MONTAJE Y AJUSTES

Instalación de la unidad de alimentación



¡ATENCIÓN! Coloque la unidad de alimentación en la zona de trabajo sobre una superficie estable y lejos de posibles salpicaduras de agua.

Conecte la unidad de alimentación a un enchufe trifásico con toma de tierra.

Conecte siempre la máquina mediante un interruptor de fuga a tierra con protección personal, como un disyuntor de fuga a tierra que se active a 30 mA.

Conexión de las unidades

Conecte la herramienta eléctrica al conector correspondiente (tenga en cuenta que hay dos). La toma de fuerza superior se utiliza para los productos de la gama PRIME™. La toma de fuerza inferior se utiliza para las cortadoras de muros. Si desea obtener más información, consulte el apartado de «Datos técnicos».

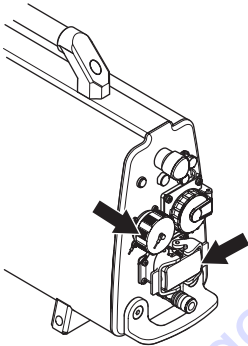

Conexión de la refrigeración por agua

AVISO El agua de refrigeración no se apaga durante un fallo de alimentación.

- Conecte la manguera de agua a la conexión de entrada de agua. Utilice agua limpia para evitar que se atasque el sistema con la suciedad.

La unidad incorpora una electroválvula hidráulica, que permanece cerrada mientras el bloque de alimentación está activado. Cuando el bloque no recibe corriente, la válvula se abre para drenar el agua refrigeradora si hay riesgo de congelación.

Si desea obtener más información, consulte el apartado de «Datos técnicos».

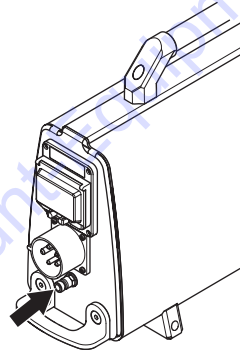

La otra conexión debe conectarse a la herramienta eléctrica, que dispone de varias llaves de paso para regular el caudal de agua que recibe. Consulte el manual de usuario de la herramienta eléctrica correspondiente.

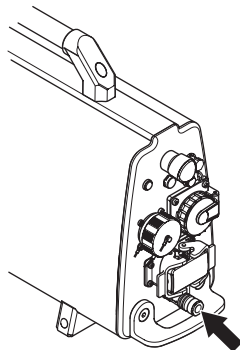

MONTAJE Y AJUSTES

Conexión de una fuente de alimentación

- Conectar el cable eléctrico entrante (380-400 V, 32 A, enchufe europeo). Las unidades de alimentación con toma monofásica (230 V) deben tener también un cable neutro para que la toma funcione. La unidad de alimentación funciona incluso sin el cable neutro.

Para utilizar toda la potencia de salida, debe conectar la unidad a un fusible de 32 A. Con un fusible de 16 A o de 25 A, la potencia de salida es inferior para no sobrecargar el fusible. Se selecciona en el menú Opciones de correa.

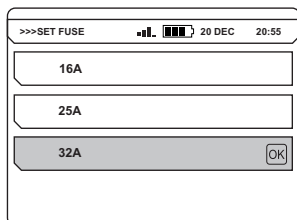

Si la tensión no es suficiente, el rendimiento se reducirá al 80%.

Si desea obtener más información, consulte el apartado de «Datos técnicos».

- Durante el funcionamiento, encaje bien las cubiertas del cable y la unidad de alimentación para evitar que entre suciedad y se dañe el conector.

Siempre que sea lo suficientemente potente, se puede conectar un generador de gasolina o diésel como fuente de alimentación. Consulte los casos de uso de un generador en los datos técnicos. El generador debe conectarse a tierra para proteger el funcionamiento de la unidad de alimentación.

AVISO Los generadores pueden generar en ciertas ocasiones una tensión superior o inferior a lo indicado en los datos técnicos, lo que podría dañar la unidad de alimentación.

Batería

La batería del control remoto es del tipo ion-litio. Su tiempo de funcionamiento es de 8 a 10 horas por carga. El frío extremo reduce la capacidad de la batería y el tiempo de funcionamiento. El tiempo de funcionamiento también se ve afectado por el tiempo de actividad de la pantalla.

Utilice solo baterías originales para este producto. Póngase en contacto con su distribuidor para obtener más información.

Las baterías gastadas no deben desecharse junto con la basura doméstica. Lívelas a su taller de servicio más cercano o a un punto de recogida.

Montaje / desmontaje de la batería

- Monte / desmonte la batería.

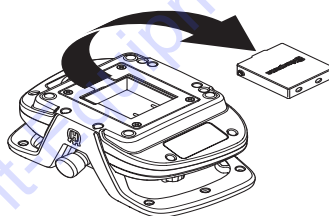

Cargar la batería.

Antes de usar el control remoto por primera vez, es necesario cargar la batería.

Carga con el cargador de baterías

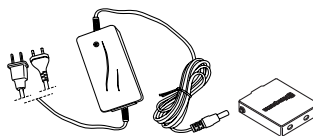

El tiempo de carga para una batería agotada es de aproximadamente 2-3 horas. El diodo se enciende de color naranja cuando la carga empieza y pasa a color verde cuando la batería se ha cargado por completo. Cuando la batería se ha cargado por completo, el cargador suministra a la batería corriente de mantenimiento hasta que se extraiga del cargador.

Mantenga seco el cargador de batería y protegido de las fluctuaciones de temperatura.

Carga con el cable CAN

El cable CAN no tiene tanta capacidad de carga como el cargador de la batería, por lo que la batería tardará más en cargarse.

Si se desmonta la batería mientras el control remoto está conectado al cable CAN, el símbolo de batería del control remoto aparecerá tachado para indicar que no hay batería.

MONTAJE Y AJUSTES

Emparejamiento del control remoto con la unidad de alimentación

Para poder establecer comunicación por radio entre el control remoto y la unidad de alimentación, estos dos dispositivos deben emparejarse.

Se trata de una medida de seguridad para garantizar que solo un control remoto dirige la unidad de alimentación. Hasta que no se lleve a cabo esta acción, la comunicación por radio no funcionará.

Si se cambia el control remoto de una unidad de alimentación a otra, será necesario volver a emparejar estos dispositivos.

- Conectar el mando a distancia con el cable de CAN incluido en la entrega. Fijar el contacto de cable enroscándolo a mano.

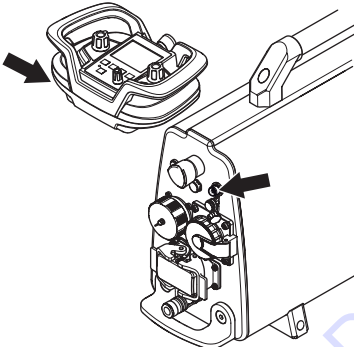

- Deje que el control remoto se cargue por completo y espere a que aparezca la pantalla principal. Pulse el botón «ACEPTAR» para acceder al menú.

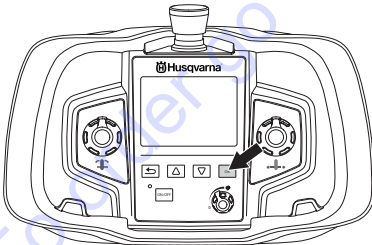

- Vaya a «AJUSTES». Desplácese con las flechas de dirección y confirme con «OK».

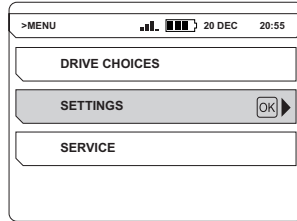

- Vaya a «EMP. RADIO». Desplácese con las flechas de dirección y confirme con «OK».

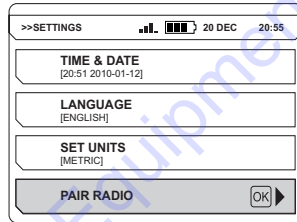

Se muestra un mensaje en la pantalla para indicar si se ha realizado o no el emparejamiento.

Otros ajustes de software

Se pueden realizar más ajustes antes de poner en marcha la unidad de alimentación. Consulte las instrucciones del apartado «Sistema de menús» para obtener información adicional.

- Ajuste de hora y fecha. (AJUSTES>HORA Y FECHA)
- Selección del idioma de pantalla deseado. (SETTINGS>LANGUAGE) [Configuración > Idioma]
- Selección de las unidades deseadas. (AJUSTES>AJ. UDS.)

FUNCIONAMIENTO

Instrucciones generales de seguridad



¡ATENCIÓN! Lea todas las advertencias e instrucciones de seguridad. No atender a estas advertencias e instrucciones puede provocar descargas eléctricas, incendios y lesiones graves.

¡IMPORTANTE! Conserve todas las advertencias e instrucciones para su consulta. El término «herramienta eléctrica» empleado en las advertencias hace referencia a una herramienta eléctrica que funciona con conexión a la red de suministro (con cable) o a una herramienta que funciona con batería (sin cable).

Seguridad en el área de trabajo

- **Mantenga el área de trabajo limpia y bien iluminada.** Las zonas abarrotadas de cosas u oscuras favorecen los accidentes.
- **No maneje herramientas eléctricas en ambientes explosivos como aquellos en los que hay líquidos, gases o polvo inflamables.** Las herramientas eléctricas producen chispas que pueden inflamar el polvo o los vapores.
- **Mantenga alejados a los niños y a otras personas mientras trabaje con una herramienta eléctrica.** Las distracciones pueden hacer que pierda el control de esta.

Seguridad eléctrica

- **Los enchufes de las herramientas eléctricas deben corresponder a la toma de corriente utilizada.** Nunca modifique el enchufe. No modifique los enchufes y use las tomas de corriente que se adapten a estos para reducir el riesgo de descarga eléctrica.
- **Evite el contacto de su cuerpo con superficies puestas a tierra como tuberías, radiadores, cocinas y neveras.** Si su cuerpo está en contacto con el suelo, existe un mayor riesgo de descarga eléctrica.
- **No exponga las herramientas eléctricas a la lluvia o a ambientes húmedos.** El riesgo de recibir descargas eléctricas aumentará si penetra agua en la herramienta eléctrica.
- **No utilice el cable incorrectamente. No use el cable para transportar la herramienta, ni para tirar de ella, ni para desconectarla del conector.** Mantenga el cable alejado del calor, el aceite, los bordes afilados y las piezas en movimiento. Si los cables están dañados o enredados, existe un gran riesgo de que se produzcan descargas eléctricas y, por tanto, deben repararse en un taller de servicio.
- **Cuando trabaje con una herramienta eléctrica en exteriores, utilice un alargador indicado para este uso.** Utilizar un cable adecuado para su uso en exteriores reduce el riesgo de descarga eléctrica.

Seguridad personal

- **Esté siempre atento, fíjese en lo que está haciendo y utilice el sentido común cuando maneje una herramienta eléctrica. No utilice herramientas eléctricas si está cansado o bajo los efectos de estupefacientes, alcohol o medicamentos.** Un momento de descuido, mientras se trabaja con herramientas eléctricas, puede causar lesiones graves.
- **Utilice el equipo de protección individual. Utilice siempre protección para los ojos.** El equipo de protección, como la mascarilla antipolvo, los zapatos de seguridad antideslizantes, el casco o los protectores auditivos, utilizados en función de las condiciones de trabajo, reducirán el riesgo de lesiones.
- **Quite todas las clavijas de ajuste o llaves de tuercas antes de encender la herramienta eléctrica.** Una llave de tuercas o clavija de ajuste que se ha dejado colocada en una pieza giratoria de la herramienta eléctrica puede causar lesiones.
- **No se estire demasiado. Mantenga una posición correcta y el equilibrio en todo momento.** Esto le permitirá controlar mejor la herramienta eléctrica en situaciones imprevistas.
- **Utilice la ropa adecuada. No utilice nunca ropa amplia ni joyas. Mantenga el pelo, la ropa y los guantes alejados de las piezas móviles.** La ropa amplia, las joyas o el pelo largo pueden quedar atrapados en las piezas móviles.
- **Si se suministran equipos de aspiración o captación de polvo, asegúrese de que estén conectados y se utilicen correctamente.** El uso de estos equipos puede reducir los riesgos derivados del polvo.

Uso y cuidado de la herramienta eléctrica

- **No sobrecargue la herramienta eléctrica. Utilice la herramienta eléctrica adecuada para el trabajo que debe realizar.** Con la herramienta eléctrica apropiada hará el trabajo mejor y con mayor seguridad a la potencia para la que fue diseñada.
- **No utilice la herramienta eléctrica si no funciona la función de conexión/desconexión.** Toda herramienta eléctrica que no pueda controlarse es peligrosa y debe repararse.
- **Desconecte el enchufe de la fuente de alimentación y/o la batería de la herramienta eléctrica antes de realizar cualquier ajuste, cambiar accesorios o guardarla.** Estas medidas de seguridad preventivas reducen el riesgo de encendido accidental de la herramienta eléctrica.
- **Guarde las herramientas eléctricas que no se utilicen fuera del alcance de los niños y no permita que personas no familiarizadas con su uso o con estas instrucciones las manejen.** Las herramientas eléctricas resultan peligrosas en manos de usuarios no cualificados.

FUNCIONAMIENTO

- **Cuide las herramientas. Compruebe que no haya partes móviles mal alineadas o trabadas, piezas rotas o cualquier otra circunstancia que pueda afectar al funcionamiento de la herramienta eléctrica. Si detecta daños, haga reparar la herramienta eléctrica antes de utilizarla.** Muchos accidentes se deben al uso de herramientas eléctricas que carecen de un mantenimiento adecuado.
- **Mantenga las herramientas de corte afiladas y limpias.** Las herramientas de corte con aristas afiladas y un mantenimiento adecuado tienen menos probabilidades de trabarse y son más fáciles de controlar.
- **Utilice la herramienta eléctrica, los accesorios, útiles, etc. según se indica en estas instrucciones, teniendo en cuenta las condiciones de trabajo y la tarea que debe realizar.** El uso de la herramienta eléctrica para trabajos distintos a aquellos para los que fue diseñada podría dar lugar a situaciones peligrosas.

Servicio

- **Solicite que su herramienta eléctrica sea reparada por personal cualificado y utilizando únicamente piezas de repuesto originales.** Esto garantizará la seguridad de la herramienta.

Emplee siempre el sentido común

Es imposible abarcar todas las situaciones en las que puede encontrarse. Utilice siempre el equipo con cuidado y sentido común. Si se encuentra en alguna situación que le haga sentirse inseguro, deténgase y consulte con un experto. Consulte a su distribuidor, al taller de servicio técnico o a un usuario experimentado. No emplee la máquina en aplicaciones para las que no se considere plenamente cualificado.

Equipo de protección

Generalidades

No use nunca una máquina si no tiene posibilidad de pedir auxilio si se produce un accidente.

Equipo de protección personal

Para trabajar con la máquina debe utilizarse un equipo de protección personal homologado. El equipo de protección personal no elimina el riesgo de lesiones, pero reduce su efecto en caso de accidente. Pida a su distribuidor que le asesore en la elección del equipo.



¡ATENCIÓN! El uso de productos que cortan, pulen, taladran, alisan o forman materiales puede generar polvo y vapores que pueden contener sustancias químicas dañinas. Averiguar la composición del material con que se trabaja y usar una máscara respiratoria adecuada.



¡ATENCIÓN! La exposición prolongada al ruido puede causar daños crónicos en el oído. Por consiguiente, use siempre protectores auriculares homologados. Cuando use protección auditiva preste siempre atención a las señales o llamados de advertencia. Sáquese siempre la protección auditiva inmediatamente después de parar el motor.



¡ATENCIÓN! Existe siempre riesgo de accidentes por apriete al trabajar con aparatos con piezas móviles. Usar guantes protectores para evitar lesiones.

Utilice siempre:

- Casco protector
- Protectores auriculares
- Gafas protectoras o visor
- Máscara respiratoria
- Guantes resistentes de agarre seguro.
- Prendas de vestir ceñidas, resistentes y cómodas que permitan una libertad de movimientos total.
- Botas con puntera de acero y suela antideslizante.

Tener en cuenta que las ropas, el pelo largo y las joyas pueden atascarse en piezas móviles.

Otros equipos de protección



¡ATENCIÓN! Mientras trabaja con la máquina, pueden producirse chispas que podrían ocasionar un incendio. Tenga siempre a mano herramientas para la extinción de incendios.

- Herramientas para la extinción de incendios
- Tenga siempre a mano el equipo de primeros auxilios.

Precauciones de seguridad de la unidad de alimentación



¡ATENCIÓN! Lea todas las advertencias e instrucciones de seguridad. No atender a estas advertencias e instrucciones puede provocar descargas eléctricas, incendios y lesiones graves.

Este apartado trata las normas de seguridad básicas para trabajar con el dispositivo. Esta información no sustituye en ningún caso los conocimientos y la experiencia de un profesional.

- Lea detenidamente el manual de instrucciones y asegúrese de entender su contenido antes de utilizar la máquina.

FUNCIONAMIENTO

- Debe tenerse en cuenta que el operador es responsable de los accidentes o riesgos que ocurran a otras personas o a su propiedad.
- Todos los operadores deben ser formados en el empleo de la máquina. El propietario es responsable de la formación de los operadores.
- La máquina debe mantenerse limpia. Los letreros y las pegatinas deben ser legibles en su totalidad.



¡ATENCIÓN! La máquina, si se utiliza de forma errónea o descuidada, puede ser una herramienta peligrosa que puede causar daños graves e incluso la muerte al usuario y a otras personas.

No permita bajo ningún concepto el empleo o mantenimiento de la máquina por los niños u otras personas no instruidas en el manejo de la misma. Nunca deje que terceros utilicen la máquina sin asegurarse primero de que hayan entendido el contenido de este manual de instrucciones.

Nunca utilice la máquina si está cansado, si ha ingerido alcohol o si toma medicamentos que puedan afectarle la vista, su capacidad de discernimiento o el control del cuerpo.



¡ATENCIÓN! Las modificaciones y/o el uso de accesorios no autorizados comportan riesgo de daños personales graves y peligro de muerte para el usuario y otras personas.

No modifique nunca esta máquina de forma que se desvíe de la versión original, y no la utilice si parece haber sido modificada por otras personas.

No utilice nunca una máquina defectuosa. Lleve a cabo las comprobaciones de seguridad y siga las instrucciones de mantenimiento y servicio de este manual. Algunas medidas de mantenimiento y servicio deben ser efectuadas por especialistas formados y cualificados. Consulte las instrucciones del apartado Mantenimiento.

Utilizar siempre recambios originales.

Seguridad en el trabajo

Seguridad en el área de trabajo

- Averigüe y marque siempre la ubicación del trazado de las tuberías de gas. El corte cerca de las tuberías de gas siempre es peligroso. Procure que no se generen chispas al cortar, debido al riesgo de explosión. Trabaje concentrado en su tarea. La negligencia comporta riesgo de daños personales graves y peligro de muerte.
- Asegúrese de que no haya tuberías o cables eléctricos en la zona de trabajo o en la pieza en la que vaya a trabajar.
- Compruebe que los cables eléctricos que haya en el área de trabajo no tengan tensión.
- Antes de comenzar a trabajar con la máquina, controle siempre que el lugar esté libre y que los pies estén bien afirmados al terreno.
- No trabaje en condiciones atmosféricas desfavorables como niebla, lluvia intensa, tempestad, frío intenso, etc. Trabajar con mal tiempo es cansador y puede crear condiciones peligrosas, por ejemplo suelo resbaladizo.
- Mantenga el agua alejada de las piezas eléctricas de la herramienta y lejos de las personas en la zona de trabajo.

Seguridad eléctrica



¡ATENCIÓN! Existe siempre riesgo de sacudidas eléctricas al usar máquinas eléctricas. No usar la máquina en condiciones climáticas desfavorables y evitar el contacto del cuerpo con pararrayos y objetos metálicos. Seguir siempre las instrucciones del manual para evitar daños.



¡ATENCIÓN! No lave la máquina con agua, ya que puede penetrar en el sistema eléctrico o en el motor y causar daños en la máquina o un cortocircuito.

- No utilice nunca la herramienta sin el diferencial que se entrega con ella.
- La máquina se debe enchufar a un enchufe con masa.
- Compruebe que la tensión de red concuerda con la que se indica en la placa de características de la máquina.
- Compruebe que el cable y el cable de empalme está intacto.
- Si se daña un cable, no utilice la máquina. Llévela a reparar a un taller de servicio oficial.
- Un cable de alargue no debe usarse enrollado porque hay riesgo de sobrecalentamiento.

FUNCIONAMIENTO

Seguridad personal

- No abandonar nunca la máquina sin vigilar, con el motor en marcha.
- Desenchufe siempre la unidad de alimentación del suministro eléctrico durante periodos de inactividad prolongados.
- Un operador nunca debe trabajar solo; siempre debe haber otra(s) persona(s) cerca. Así, además de tener ayuda para montar la máquina, también puede recibirse asistencia en caso de accidente.
- Las personas y los animales pueden distraer y hacer perder el control de la máquina. Por consiguiente, el operador debe estar siempre concentrado en su trabajo.
- Las personas que deban permanecer cerca deben usar protectores auriculares porque el nivel sonoro al cortar es superior a 85 dB(A).
- Trabaje siempre de modo que pueda acceder fácilmente a la parada de emergencia. En caso de emergencia, pulse el botón rojo de parada de emergencia de la unidad o el botón de parada del control remoto.

Uso y cuidado

Esta máquina está diseñada para utilizarse en combinación con los productos compatibles de Husqvarna. Está prohibido utilizarla de cualquier otra forma.

- La máquina está destinada al uso por operadores experimentados, en aplicaciones industriales.
- El control y/o mantenimiento de la máquina debe hacerse con el motor parado y el enchufe desenchufado.
- Coloque la unidad de alimentación en la zona de trabajo sobre una superficie estable y lejos de posibles salpicaduras de agua. Desconecte siempre la unidad de alimentación antes de moverla.
- Proceda con cuidado en las elevaciones. Las piezas son pesadas, por lo que hay riesgo de daños por apriete y daños personales de otro tipo.
- Nunca desconecte el cable sin apagar el motor y esperar a que este se detenga por completo.
- Compruebe que todas las juntas, conexiones y cables están intactos y limpios.
- Lea el manual de instrucciones suministrado con la herramienta antes de utilizar la máquina.

SISTEMA DE MENÚ

Mando a distancia

Generalidades

Para usar por primera vez el control remoto con la unidad de alimentación, deben emparejarse para que funcione la comunicación por radio. Si la unidad de alimentación se adquirió junto con la cortadora de muros, puede que ya estén emparejadas. Si no, el control remoto no podrá conectarse a la unidad de alimentación a través de la radio y en la pantalla se indicará que se están buscando unidades pero no llegará a producirse ninguna conexión. No obstante, para comprobar si están emparejadas, se debe verificar en primer lugar que la unidad de alimentación está activa, con el cable conectado y con la parada de emergencia inactiva.

Siga las instrucciones de la sección 'Montaje y ajustes' para obtener instrucciones sobre cómo emparejar el control remoto con la unidad de alimentación.

Sistema del menú de control remoto

Utilice los botones de flechas (2) para desplazarse por los menús y el botón «ACEPTAR» (1) para confirmar la selección. Utilice el botón de retroceso (3) para volver atrás en los menús.

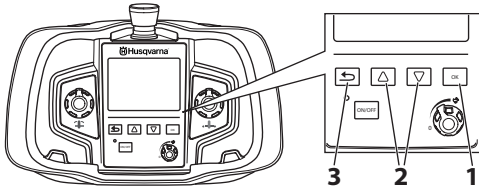

Se puede acceder al sistema de menús del control remoto pulsando el botón «ACEPTAR». El sistema de menús incluye los siguientes menús:

- OPC. DE CORREA
- AJUSTES
- MANTEN.
- PRODUCT INFO. (Información del producto)

El menú de mantenimiento está protegido con una contraseña. Solamente el personal autorizado podrá acceder a los ajustes de este menú para realizar el mantenimiento.

Vista general del menú

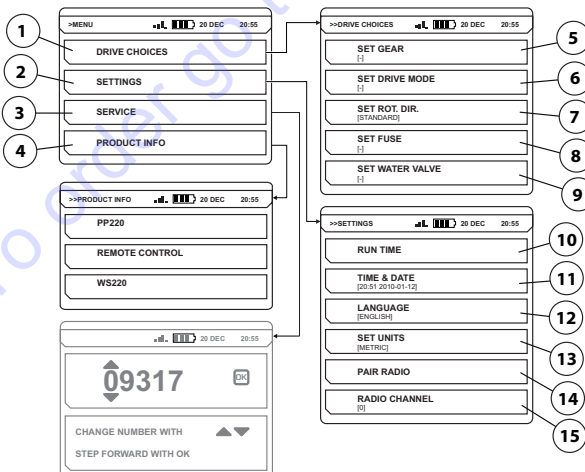

Consulte la siguiente página si desea obtener una explicación detallada de cada menú.

SISTEMA DE MENÚ

Explicación del sistema de menús

DRIVE CHOICES (1)

SET GEAR (5)

WS 482 HF cuenta con dos engranajes mecánicos. Indique qué engranaje quiere ajustar.

- Seleccione la marcha. (WS 482 HF)
 - 1. (600-900 rpm)
 - 2. (800-1200 rpm)

SET DRIVE MODE (6)

Ajuste el modo de correa deseado en función de la unidad de alimentación que se utilizará en el corte de muros o de cables.

- Seleccione el modo de funcionamiento. (WS 482 HF)
 - BLADE (corte de muros)
 - WIRE (corte de cables)

SET ROT. DIR. (7)

Solo se podrá modificar la dirección de rotación cuando el disco o cable no estén en movimiento.

- Seleccione la dirección de rotación deseada.
 - ESTÁNDAR
 - REVERSE

SET FUSE (8)

Para utilizar toda la potencia de salida, debe conectar la unidad a un fusible de 32 A. Con un fusible de 16 A o de 25 A, la potencia de salida es inferior para no sobrecargar el fusible.

- Indique a qué fusible está conectada la unidad de alimentación.
 - 16A
 - 25A
 - 32A

SET WATER VALVE (9)

El flujo de agua se ajusta con la válvula esférica de la conexión de entrada de agua de la unidad.

- Seleccione el tipo de regulación de agua.
 - «ON»: la válvula de agua estará siempre abierta.
 - «AUTO»: la válvula de agua se abrirá cuando se cambie el ajuste cero del control de rotación. De lo contrario, la válvula de agua se cerrará.

SETTINGS (2)

RUN TIME (10)

Configuración del tiempo de funcionamiento.

TIME COUNTER

En la activación, se inicia un cronómetro que mide el tiempo durante el que gira el disco o cable y, al menos, una alimentación está activa.

CLEAR RUN TIME

Restablece el cronómetro.

CURRENT RUN TIME

Muestra el tiempo de funcionamiento actual.

TIME AND DATE (11)

Ajuste de hora y fecha.

SET TIME

- Indique la hora.

SET DATE

- Indique la fecha.

TIME FORMAT

Seleccione el formato de hora deseado.

- 12 h
- 24 h

DATE FORMAT

- Seleccione el formato de fecha deseado.
 - YYYY-MM-DD
 - YYYY/DD/MM
 - DD/MM/YYYY

LANGUAGE (12)

Configuración del idioma de la pantalla del control remoto.

- Selección del idioma de pantalla deseado.

SET UNITS (13)

Configuración de las unidades del control remoto.

- Selección de las unidades deseadas.
 - AMERICANAS
 - MÉTRICAS

PAIR RADIO (14)

Empareja el control remoto con la máquina.

Empareja el control remoto con la máquina.

RADIO CHANNEL (15)

Ajuste del canal de radio entre el control remoto y la unidad de alimentación. El canal de radio debe cambiarse si el usuario experimenta interferencias o una pérdida de comunicación. El control remoto debe conectarse a la máquina con un cable CAN.

- Seleccione el canal de radio que desee.
 - 0 (2.410 GHz)
 - 1 (2.415 GHz)
 - ...
 - 11 (2.465 GHz)

SERVICE (3)

PRODUCT INFO (4)

Se muestra información sobre la unidad y la herramienta conectada.

Técnica básica de trabajo

Cortadoras de muro (disco o hilo)

Con las palancas de control del control remoto, se pueden realizar las siguientes operaciones:

- Avance longitudinal; la rueda dirige el movimiento de la unidad de corte sobre el riel.

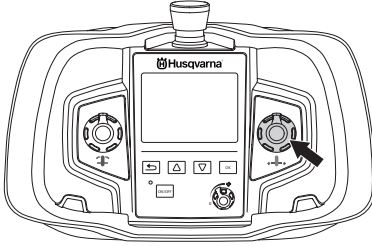

- Avance del brazo; la rueda dirige el movimiento del brazo pivotante para cambiar la profundidad de corte.

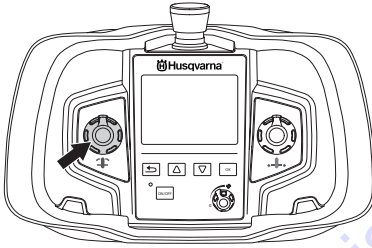

- Rotación del disco o hilo, controla la velocidad del disco/hilo. Botón de flecha atrás; se utiliza como un comando doble al iniciar la rotación del disco. Active la rotación del disco o cable manteniendo pulsado el botón de retroceso mientras gira el control de rotación en el sentido de las agujas del reloj. La velocidad de rotación se controla mediante un potenciómetro.

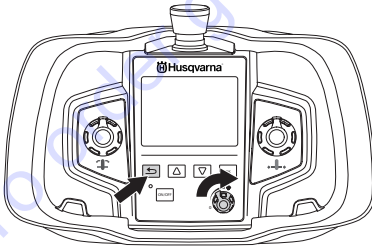

- Para desactivar la rotación del disco o del hilo, gire el control de rotación en sentido contrario a las agujas del reloj, hasta alcanzar la posición '0'.

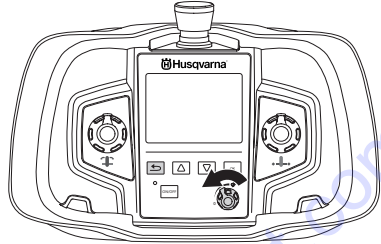

- Para más información sobre la técnica de serrado, lea detenidamente el manual facilitado con la sierra de pared.

Transporte y almacenamiento

- Desconecte siempre la unidad eléctrica y el cable eléctrico antes de mover el equipo.
- Sujete bien el equipo durante el transporte para evitar daños y accidentes.
- Guarde el equipo en un lugar seguro fuera del alcance de los niños y las personas no autorizadas.
- Guarde la máquina y el equipo en un lugar seco y protegido de la escarcha.
- No exponga la unidad a temperaturas inferiores a -25 °C o superiores a 50 °C ni a la luz solar directa.

ARRANQUE Y PARADA

Antes del arranque



¡ATENCIÓN! Lea detenidamente el manual de instrucciones y asegúrese de entender su contenido antes de utilizar la máquina.

Utilice el equipo de protección personal. Vea las instrucciones bajo el título "Equipo de protección personal".

Asegúrese de que no haya personas desautorizadas en la zona de trabajo, de lo contrario se corre el riesgo de ocasionar graves daños personales.

Controle que la máquina esté correctamente montada y que no esté dañada. Consulte las instrucciones bajo el título «Montaje y ajustes».

Conecte siempre la máquina mediante un interruptor de fuga a tierra con protección personal, como un disyuntor de fuga a tierra que se active a 30 mA.

- Realice el mantenimiento diario. Consulte las instrucciones bajo el título «Mantenimiento».
- Conecte la unidad de alimentación a un enchufe trifásico con toma de tierra.
- Compruebe que el dispositivo de corriente residual está activo.
- Conexión de la refrigeración por agua

Consulte las instrucciones bajo el título «Montaje y ajustes».

Siempre que sea lo suficientemente potente, se puede conectar un generador de gasolina o diésel como fuente de alimentación. Consulte los casos de uso de un generador en los datos técnicos. El generador debe conectarse a tierra para proteger el funcionamiento de la unidad de alimentación.

AVISO Los generadores pueden generar en ciertas ocasiones una tensión superior o inferior a lo indicado en los datos técnicos, lo que podría dañar la unidad de alimentación.

Arranque

- Inicie el suministro de agua a la unidad de la alimentación.
- Compruebe que ni el botón de parada de emergencia de la unidad de alimentación ni el botón de parada del control remoto están pulsados girándolos en el sentido de las agujas del reloj.

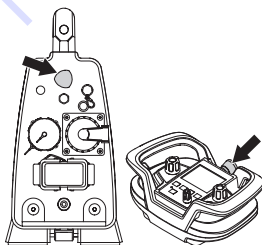

- Active el control remoto pulsando el botón de encendido / apagado.

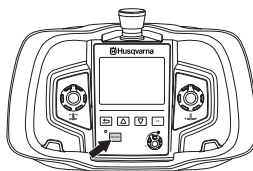

- Se activará la herramienta conectada y se aparecerá la información en la pantalla.

Siga las instrucciones del manual correspondiente a la herramienta conectada.

WS 482 HF:

WS 482 HF cuenta con dos engranajes mecánicos. Indique qué engranaje quiere ajustar. Encontrará más información sobre los discos y la velocidad recomendados en el apartado «Velocidad de disco recomendada» del capítulo «Datos técnicos».

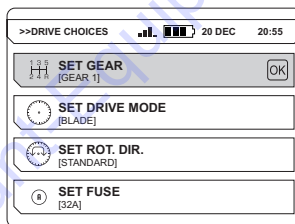

¡NOTA! Una velocidad más alta que la recomendada comporta riesgo de daños personales y del equipo.

- Ajuste el modo de correa deseado en función de la unidad de alimentación que se utilizará en el corte de muros o de cables. (OPC. DE CORREA>AJ. OPC. DE CORREA)

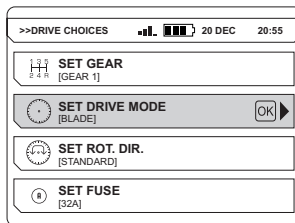

Parada



¡NOTA! Apague siempre el suministro de agua a la unidad de alimentación cuando no esté conectada a la corriente eléctrica.

Siga las instrucciones del manual correspondiente a la herramienta conectada.

- Pulse el botón de parada de emergencia de la unidad de alimentación.
- Pare el suministro de agua a la unidad de la alimentación.

Generalidades



¡ATENCIÓN! El usuario sólo puede efectuar los trabajos de mantenimiento y servicio descritos en este manual. Los trabajos de mayor envergadura debe efectuarlos un taller de servicio oficial.

La vida útil de la máquina puede acortarse y el riesgo de accidentes puede aumentar si el mantenimiento de la máquina no se hace de forma adecuada y si los trabajos de servicio y/o reparación no se efectúan de forma profesional. Para más información, consulte con el taller de servicio oficial más cercano.

Mantenimiento diario



¡ATENCIÓN! Desenchufe la unidad de alimentación y espere al menos 5 minutos antes de iniciar cualquier operación de mantenimiento o servicio.

- Compruebe que el equipo de seguridad de la máquina está intacto. Consulte las instrucciones del apartado «Equipo de seguridad de la máquina».
- Compruebe que el cable y el cable de empalme está intacto.
- Limpiar siempre todo el equipo después de cada turno de trabajo. Utilice un cepillo manual extrafuerte o una brocha grande.
- Asegúrese de que los conectores y los pines están limpios. Límpielos con un trapo o un cepillo.

AVISO No utilice un equipo de limpieza a alta presión para limpiar la máquina. El chorro de alta presión puede dañar las juntas y hacer que se introduzca agua y suciedad en el interior de la máquina, provocando daños graves.

Servicio



¡ATENCIÓN! Las reparaciones de todo tipo deben ser efectuadas por técnicos autorizados, únicamente. De este modo se evita someter a los operadores a grandes riesgos.

Localización de averías

Mensajes de error - Cortadora de muros

En caso de cualquier fallo, aparece un mensaje de error (1) y un código de error (2) en la pantalla del control remoto. Siga las instrucciones o póngase en contacto con un distribuidor autorizado. Los mensajes de error se muestran en el idioma que haya elegido en el producto como alternativa al inglés.

La imagen es únicamente ilustrativa.

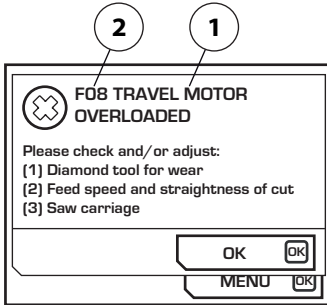

Cómo proceder con los mensajes de error:

- Pulse 'OK' (Aceptar) en la pantalla. Si el mensaje de error desaparece, no es necesario realizar ninguna otra acción.

Si el error persiste, siga las instrucciones de la guía para la resolución de problemas o póngase en contacto con un distribuidor autorizado. El software de la unidad de alimentación puede actualizarse. Póngase en contacto con su taller de servicio para obtener más información.

MANTENIMIENTO

Código de fallo	Mensaje de error	Causa	Medida
F01	MOTOR SOBREALENT.	Falta agua refrigeradora o es insuficiente para el motor de la sierra.	Verifique que el agua refrigeradora llega al motor de la sierra a un máximo de 25 °C y a 3,5 l/min como mínimo.
F02	UNIDAD DE ALIMENTACIÓN SOBREALENT.	Falta agua refrigeradora o es insuficiente para la unidad.	Verifique que el agua refrigeradora llega a la unidad a un máximo de 25 °C y a 3,5 l/min como mínimo. Si aparece un mensaje al iniciar la rotación de la hoja, vaya al menú de funcionamiento y seleccione «ON» en «Water coolant» (agua refrigeradora). Deje que el agua refrigeradora circule por la unidad de alimentación durante un minuto antes de volver a iniciar la rotación de la hoja.
F03	TENSIÓN BAJA	Tensión eléctrica baja para la unidad.	Controle la tensión durante el funcionamiento. Compruebe que existen las tres fases. Verifique que los cables de entrada tienen una sección suficiente.
F04	TENSIÓN ALTA	Tensión alta en la unidad.	Controle la tensión durante el funcionamiento. Este mensaje se muestra normalmente cuando se utiliza un generador como fuente de alimentación.
F05	SOBREINTENSIDAD	Sobreintensidad en el motor de la sierra.	Compruebe que el conductor de alimentación está bien colocado y que no tiene ningún daño. Este mensaje puede mostrarse si hay algún contacto flojo.
F06	NO HALL SENSOR LENGTH (MOTOR DE AVANCE SIN SENSOR HALL)	Avería en la tarjeta del sensor HALL para el avance.	Lleve el equipo a un taller de reparación autorizado.
F07	NO HALL SENSOR ARM (MOTOR DE ENTRADA SIN SENSOR HALL)	Avería en la tarjeta del sensor HALL para la entrada.	Lleve el equipo a un taller de reparación autorizado.
F08	TRAVEL MOTOR OVERLOADED (MOTOR DE AVANCE SOBRECARGADO)	Motor de avance sobrecargado.	Lleve la palanca hasta la posición 0 para reiniciar. Si aparece un mensaje de error, las causas pueden ser que el útil de diamante no esté bien afilado o que el soporte de sierra no esté bien ajustado. Lubrique los engranajes de entrada y limpie los rieles. Si estas medidas no eliminan el fallo, lleve el equipo a un taller de servicio autorizado Husqvarna.
F09	DEPTH MOTOR OVERLOADED (MOTOR DE ENTRADA SOBRECARGADO)	Motor de entrada sobrecargado.	Lleve la palanca hasta la posición 0 para reiniciar. Si aparece un mensaje de error, las causas pueden ser que el útil de diamante no esté bien afilado o que el soporte de sierra no esté bien ajustado. Lubrique los engranajes de entrada y limpie los rieles. Si estas medidas no eliminan el fallo, lleve el equipo a un taller de servicio autorizado Husqvarna.
F10	BLADE JAM (HOJA ATASCADA)	La hoja no puede girar.	Retire la hoja del lugar de corte y accione el giro de la hoja.
F11	GROUND FAULT OR NO SAW HEAD (FUGA A TIERRA O AUSENCIA DE CABEZAL DE SIERRA)	La conexión a tierra de la unidad de alimentación / sierra es incorrecta o no hay ninguna sierra conectada a la unidad de alimentación.	Compruebe la conexión eléctrica de entrada de la unidad de alimentación y verifique que la sierra está conectada a la unidad de alimentación. Si esto no ayuda, lleve el equipo a un taller de servicio autorizado Husqvarna.
F12	NON-COMPATIBLE SAW UNIT (SIERRA INCOMPATIBLE)	Se ha conectado una sierra incorrecta a la unidad de alimentación.	Conecte una sierra compatible con la unidad de alimentación.
F13	NO CONTACT CHECK CAN-CABLE (NO HAY CONTACTO, COMPROBAR CABLE CAN)	No hay contacto entre la unidad eléctrica y el control remoto.	Sustituya el cable CAN.
F14	NO RADIO CONTACT (NO HAY CONTACTO POR RADIO)	No hay contacto por radio entre el control remoto y la unidad de alimentación.	Compruebe que la unidad de alimentación está activada y que la luz indicadora verde está encendida. Si esto no ayuda, lleve el equipo a un taller de servicio de Husqvarna. La máquina puede utilizarse con el cable CAN entre la unidad de alimentación y el control remoto.
F15	NO DSP RESPONSE	Error interno de la unidad de alimentación.	Lleve el equipo a un taller de reparación autorizado.

MANTENIMIENTO

Mensajes de error (indicador LED) - Herramientas PRIME™

En caso de cualquier error, el código de error parpadeará en la herramienta PRIME™ conforme a la tabla.

Cómo proceder con los mensajes de error:

- Activar el acelerador de la herramienta conectada. No es necesario realizar ninguna otra acción si el parpadeo se detiene.

Si el error persiste, siga las instrucciones de la guía para la resolución de problemas o póngase en contacto con un distribuidor autorizado. El software de la unidad de alimentación puede actualizarse. Póngase en contacto con su taller de servicio para obtener más información.

- 1 Rojo
- 2 Amarillo
- 3 Verde
- 4 Verde
- 5 Verde

	Luz fija
	Luz intermitente

1								
2								
3								
4								
5								
	F0101	FXX08*	F0112	F0113	FXX14*	F0118	F0119	F0130

Código de fallo	Mensajes de fallo	Causa	Medida
F0101	Corriente en amperios interna muy alta	Corriente herram. muy alta	Póngase en contacto con el taller de servicio si el problema persiste.
FXX08*	Temperatura del motor demasiado alta	Temperatura motor demasiado alta	Aumente el caudal de agua refrigerante. Utilice siempre agua limpia para que no se atasquen los canales de agua. Consulte los Datos técnicos para conocer las especificaciones de caudal, temperatura y presión del agua.
F0112	Tensión de entrada muy bajo	Tensión entrada baja	Compruebe manual tensión entr. mín
F0113	Tensión de entrada muy alto	Tensión entrada alta	Compruebe manual tensión entr. máx
FXX14*	Alerta de sensor de temperatura	Interrupción o cortocircuito del sensor de temperatura	Contacte con su taller de servicio.
F0118	Error en Hardware Interno	Error hardware	Póngase en contacto con el taller de servicio si el problema persiste.
F0119	Temperatura PP alta	Unidad de alimentación sobrecalentada	Aumente el caudal de agua refrigerante. Utilice siempre agua limpia para que no se atasquen los canales de agua. Consulte los Datos técnicos para conocer las especificaciones de caudal, temperatura y presión del agua.
F0130	Error genérico	Atasco de la cuchilla	

* XX = números diferentes según la herramienta conectada a la unidad de alimentación.

DATOS TECNICOS

PP490

	PP490 (380-400V, 4-pin)	PP490 (380-400V, 5-pin)
Salida máx., kW	20	20
Amperaje nominal, A	16/25/32	16/25/32
Tensión de entrada, V	380-400 V, 50-60 Hz	380-400 V, 50-60 Hz
Tensión de salida, V	340 V, 0-500 Hz	340 V, 0-500 Hz
Seg. tensión de salida, V	24 V, 0-1500 Hz	24 V, 0-1500 Hz
Conexión eléctrica	3P+PE	3P+N+PE
1 toma monofásica de 230 V	–	Enchufe de la UE
Zona de cableado recomendada	32 A	32 A
Longitud, m	Zona de cableado, mm ²	Zona de cableado, mm ²
0-30	6	6
30-60	10	10
60-100	16	16
Resultado del generador: en min y kVA.		
400V, 16A	12	12
400V, 25A	20	20
400V, 32A	25	25
Peso, kg	23	23
Control remoto, con batería, sin correa de transporte	1,1	1,1
Temperatura máx. de la refrigeración hidráulica a 3,5 l/min, °C	25	25
Presión máx. de la refrigeración hidráulica, bar	7	7
Sistema de control		
Tipo de control	Mando a distancia	Mando a distancia
Transmisión de la señal	Inalámbrico / cable	Inalámbrico / cable
Dimensiones		
Unidad eléctrica (LxHxW), mm/pulgadas	680x422x205	680x422x205
Mando a distancia (LxHxW), mm/pulgadas	285x191x124	285x191x124

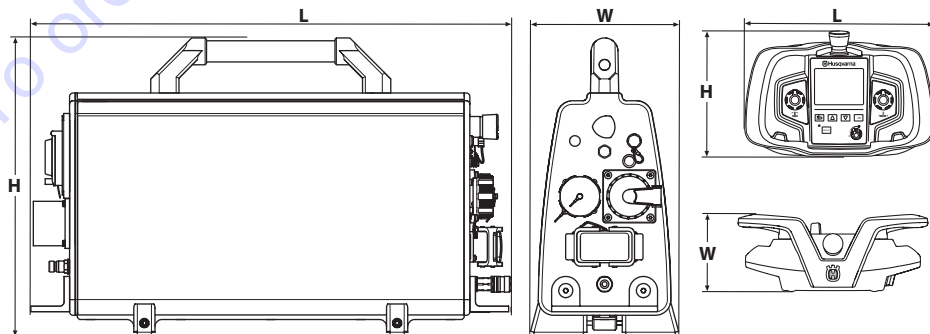

TO PURCHASE THIS PRODUCT PLEASE CONTACT US



**Equipment Financing and
Extended Warranties Available**



**Discount-Equipment.com is your online resource for
commercial and industrial quality parts and equipment sales.**

561-964-4949

visit us on line @ www.discount-equipment.com

Select an option below to find your Equipment

Search by Manufacturer

Search by Product Type

Request a Quote

We sell worldwide for the brands: Genie, Terex, JLG, MultiQuip, Mikasa, Essick, Whiteman, Mayco, Toro Stone, Diamond Products, Generac Magnum, Airman, Haulotte, Barreto, Power Blanket, Nifty Lift, Atlas Copco, Chicago Pneumatic, Allmand, Miller Curber, Skyjack, Lull, Skytrak, Tsurumi, Husquvarna Target, Stow, Wacker, Sakai, Mi-T-M, Sullair, Basic, Dynapac, MBW, Weber, Bartell, Bennar Newman, Haulotte, Ditch Runner, Menegotti, Morrison, Contec, Buddy, Crown, Edco, Wyco, Bomag, Laymor, EZ Trench, Bil-Jax, F.S. Curtis, Gehl Pavers, Heli, Honda, ICS/PowerGrit, IHI, Partner, Imer, Clipper, MMD, Koshin, Rice, CH&E, General Equipment, Amida, Coleman, NAC, Gradall, Square Shooter, Kent, Stanley, Tamco, Toku, Hatz, Kohler, Robin, Wisconsin, Northrock, Oztec, Toker TK, Rol-Air, APT, Wylie, Ingersoll Rand / Doosan, Innovatech, Con X, Ammann, Mecalac, Makinex, Smith Surface Prep, Small Line, Wanco, Yanmar

EXPLICAÇÃO DOS SÍMBOLOS

Símbolos na máquina

ATENÇÃO! A máquina, se for usada de forma indevida ou incorrecta, pode ser perigosa, causando sérios ferimentos ou mesmo a morte do utente ou outras pessoas.



Leia as instruções para o uso com toda a atenção e compreenda o seu conteúdo antes de fazer uso da máquina.



Use sempre:

- Capacete protector aprovado
- Protectores acústicos aprovados
- Óculos ou viseira de protecção



A inspecção e/ou manutenção é efectuada com o motor desligado e com a ficha de retirada da tomada de corrente.



Este produto está conforme as directivas em validade da CE.



ATENÇÃO! Corrente elevada.



Marca ambiental. O símbolo no produto ou respectiva embalagem indica que este produto não pode ser processado como detritos domésticos. O produto deve então ser entregue a uma estação de reciclagem adequada para reciclagem de equipamento eléctrico e electrónico.



Providenciando para que este produto seja processado de forma correcta, você pode contribuir para contrariar potenciais consequências negativas para o meio ambiente e pessoas, que caso contrário, podem ser provocadas pela gestão inadequada dos resíduos deste produto.

Para mais informação sobre a reciclagem deste produto, contacte os serviços competentes da sua autarquia, o serviço de recolha de resíduos domésticos ou o estabelecimento onde adquiriu o produto.

Os restantes símbolos e autocolantes existentes na máquina dizem respeito a exigências específicas para homologação em alguns países.

Explicação dos níveis de advertência

As advertências são classificadas em três níveis.

ATENÇÃO!



ATENÇÃO! Utilizado no caso de existir risco de ferimento grave ou morte para o operador ou de danos nas zonas envolventes, se não forem seguidas as instruções do manual.

CUIDADO!



CUIDADO! Utilizado no caso de existir risco de ferimento para o operador ou de danos nas proximidades, se não forem seguidas as instruções do manual.

ATENÇÃO!

ATENÇÃO! Utilizado se existir risco de danos para os materiais ou para a máquina, se não forem seguidas as instruções do manual.

Índice

EXPLICAÇÃO DOS SÍMBOLOS

Símbolos na máquina	45
Explicação dos níveis de advertência	45

ÍNDICE

Índice	46
--------------	----

APRESENTAÇÃO

Prezado cliente!	47
Design e características	47
PP490	47

COMO SE CHAMA?

O que é o quê na unidade de alimentação?	48
--	----

EQUIPAMENTO DE SEGURANÇA DA MÁQUINA

Noções gerais	49
---------------------	----

MONTAGEM E AJUSTAMENTOS

Instale a unidade de alimentação	50
Ligar as unidades	50
Ligar a água de arrefecimento	50
Ligue uma fonte de alimentação	51
Bateria	51
Emparelhar o controlo remoto e a unidade de alimentação	52

OPERAÇÃO

Instruções gerais de segurança	53
Equipamento de protecção	54
Precauções de segurança da unidade de alimentação	54
Segurança do trabalho	55

SISTEMA DE MENU

Controlo remoto	57
Sistema de menu do controlo remoto	57
Visão geral do menu	57
Explicação do sistema de menu	58
Técnicas básicas de trabalho	59
Transporte e armazenagem	59

ARRANQUE E PARAGEM

Antes de ligar	60
Arranque	60
Paragem	60

MANUTENÇÃO

Noções gerais	61
Controle diário	61
Assistência	61
Localização de avarias	62

ESPECIFICAÇÕES TÉCNICAS

PP490	65
Certificado CE de conformidade	66

APRESENTAÇÃO

Prezado cliente!

Muito obrigado por escolher um produto Husqvarna!

Esperamos que ficará satisfeito com a sua nova máquina e que ela o acompanhará durante muito tempo. A compra de qualquer dos nossos produtos dá-lhe acesso a ajuda profissional, incluindo reparações e assistência técnica. Se não tiver adquirido a sua máquina num dos nossos revendedores autorizados, pergunte onde fica a oficina especializada mais próxima.

Este manual tem um grande valor. Certifique-se de que este manual se encontra sempre à mão no local de trabalho. Seguindo o seu conteúdo (utilização, assistência técnica, manutenção, etc) aumentará consideravelmente a vida útil da máquina bem como o preço de venda em segunda mão da mesma. Se vender a sua máquina, entregue as instruções de utilização ao novo proprietário.

Mais de 300 anos de inovação

A Husqvarna, empresa baseada na Suécia, tem como base uma tradição que remonta a 1689, quando o rei sueco Karl XI mandou construir uma fábrica para fabricar mosquetes. Na época, estabeleceram-se as fundações para o desenvolvimento de capacidades relacionadas com a engenharia que se encontra por detrás de alguns dos produtos mais conhecidos do mundo, tais como armas de caça, bicicletas, motociclos, aparelhos domésticos, máquinas de costura e ferramentas para uso em exteriores.

A Husqvarna é a líder global em ferramentas motorizadas para uso em exteriores, tais como em silvicultura, manutenção de jardins e parques, cuidados da relva, bem como na área do equipamento de corte e ferramentas de diamante para a construção e a indústria de extracção e transformação de pedra.

Responsabilidade do proprietário

É da responsabilidade do proprietário/entidade empregadora que o operador tenha conhecimento suficiente sobre como utilizar a máquina em segurança. Os supervisores e os operadores devem ter lido e compreendido o Manual do Operador. Devem conhecer:

- As instruções de segurança da máquina.
- As diversas aplicações da máquina e as suas limitações.
- O modo como a máquina deve ser utilizada e mantida.

A legislação nacional poderá regular a utilização desta máquina. Informe-se da legislação aplicável no seu local de trabalho antes de utilizar esta máquina.

Ressalvas do fabricante

No seguimento da publicação deste manual, a Husqvarna poderá emitir informações adicionais para garantir uma operação segura deste produto. O proprietário tem o dever de se manter actualizado quanto aos métodos de operação mais seguros.

Husqvarna AB efectua o desenvolvimento contínuo dos seus produtos, reservando-se o direito de introduzir modificações referentes, entre outros, ao aspecto e forma dos mesmos sem aviso prévio.

Design e características

Trata-se de um produto incluído na gama de equipamento que utiliza energia de alta frequência para corte, perfuração e serragem de paredes. Estes são concebidos para cortar materiais rígidos, como alvenaria e betão armado, não devendo ser utilizados para fins não descritos no presente manual.

Os nossos valores, tais como a elevada performance, fiabilidade, tecnologia inovadora, soluções técnicas avançadas e o cuidado do ambiente, distinguem os produtos Husqvarna. Para garantir uma operação segura deste produto, o operador deverá ler atentamente este manual. Consulte o seu concessionário ou contacte a Husqvarna, caso necessite de informações adicionais.

Algumas das características únicas dos nossos produtos encontram-se descritas em baixo.

PP490

A unidade de alimentação foi concebida especialmente para o accionamento de ferramentas Husqvarna com um motor de alta frequência.

- A unidade dispõe de duas tomadas elétricas e pode ser utilizada com serras de parede e produtos PRIME™ portáteis.
- As unidades ligadas são controladas através de um controlo remoto sem fios.
- O controlo remoto proporciona ao operador liberdade de movimento e uma visão sem obstáculos da tarefa em execução. É fácil de controlar, mesmo utilizando luvas. A alteração de definições e a operação são efectuadas através de apenas alguns botões. O controlo remoto possui um visor digital a cores de 3,5 polegadas.
- O design é ligeiro, compacto e ergonómico, o que faz com que a unidade seja muito fácil de transportar.
- A unidade é arrefecida a água e está equipada com uma válvula de água eléctrica que é controlada a partir do controlo remoto.
- Use 32 A para um sistema de 400 V, para obter a potência máxima.

COMO SE CHAMA?

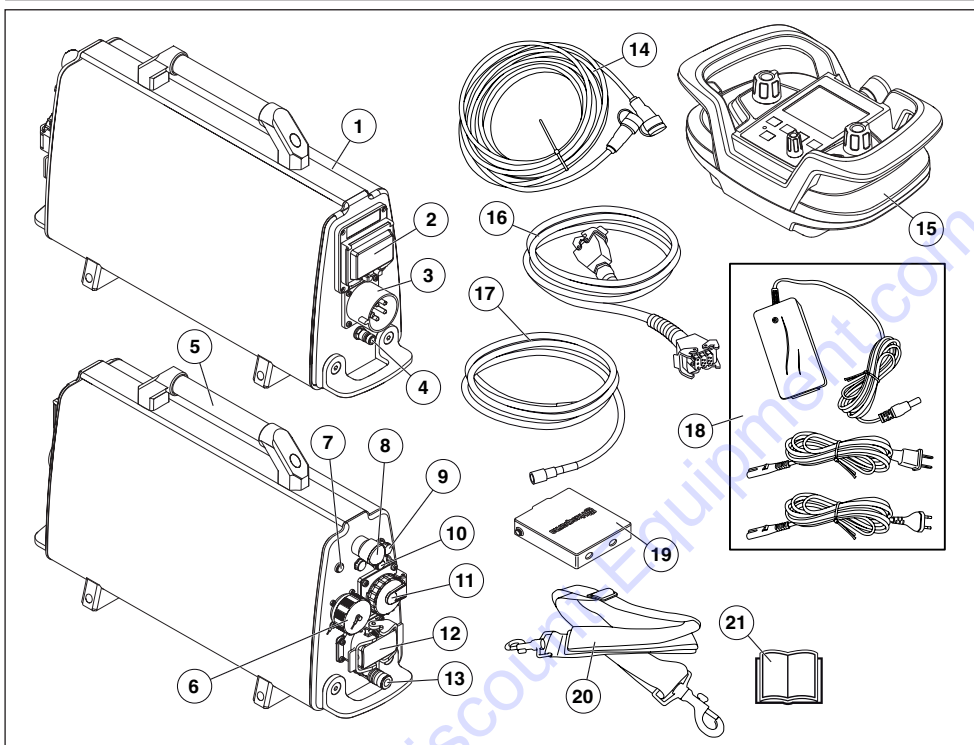

O que é o quê na unidade de alimentação?

- | | | | |
|----|---|----|---|
| 1 | Unidade de alimentação | 11 | Tomada monofásica - apenas em máquinas de 5 pinos |
| 2 | Interruptor corta-circuito em caso de falha na terra | 12 | Conector WS (serra de parede) |
| 3 | Entrada eléctrica | 13 | Ligação da água, saída |
| 4 | Ligação da água, entrada | 14 | Cabo CAN |
| 5 | Punho | 15 | Controlo remoto |
| 6 | Conector PRIME™ | 16 | Cabo de alimentação |
| 7 | Indicador de potência | 17 | Mangueira de água |
| 8 | Paragem de emergência | 18 | Carregador da bateria |
| 9 | Porta CAN | 19 | Bateria (2) |
| 10 | Fusível automático, 16 A (Apenas em máquinas com 5-pinos) | 20 | Alça de transporte ajustável |
| | | 21 | Instruções para o uso |

EQUIPAMENTO DE SEGURANÇA DA MÁQUINA

Noções gerais



ATENÇÃO! Nunca use uma máquina com peças de segurança defeituosas. Se a sua máquina não satisfizer a algum desses controlos, deverá ser enviada a uma oficina autorizada para reparação.

Nesta secção esclarecem-se quais são as peças de segurança da máquina, que função desempenham e ainda como efectuar o controlo e a manutenção para se certificar da sua operacionalidade.

Esta máquina pode ser utilizada em combinação com outros produtos. Leia as instruções fornecidas com os produtos com atenção e compreenda o seu conteúdo antes de fazer uso da máquina.

Verifique o equipamento de segurança diariamente.

Verifique também o equipamento de segurança da ferramenta eléctrica que será ligada à unidade de alimentação, consulte o manual do utilizador da ferramenta eléctrica correspondente para verificar o equipamento de segurança.

Paragem de emergência e botão de paragem

As paragens de emergência existentes na unidade e no controlo remoto diminuem a velocidade da ferramenta ligada e desligam-na da fonte de alimentação.

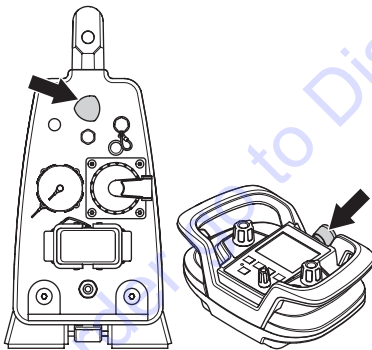

Testar a paragem de emergência

- Verifique se o botão de paragem de emergência não está premido, fazendo-o girar a direcção dos ponteiros do relógio.
- Inicie a ferramenta ligada.
- Prima o botão de paragem de emergência e certifique-se de que a ferramenta ligada pára. Certifique-se de que o indicador de potência da unidade de alimentação se apaga alguns segundos após a ferramenta ligada ter parado.
- Ao utilizar a serra de parede, o botão de paragem deverá ser controlado da mesma forma.

Dispositivo de corrente residual (RCD)

A unidade de alimentação está equipada com um dispositivo de corrente residual. Encontra-se instalado um dispositivo diferencial para proteger os operadores em caso de falha eléctrica.

Verifique o interruptor corta-circuito em caso de falha de terra

- Ligue a unidade de alimentação a uma tomada trifásica com ligação à terra.
- Abra a tampa do dispositivo diferencial para aceder ao interruptor (1) e ao botão de teste (2).

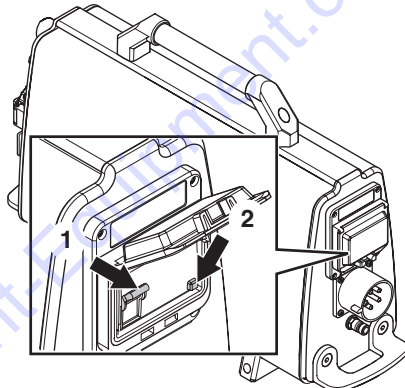

- Regule o controlo do dispositivo diferencial para a posição 1.
- Prima o botão de teste. O dispositivo diferencial tem de disparar para desligar a unidade da fonte de alimentação.
- Reinicie o dispositivo diferencial, colocando o interruptor na posição 0 e, em seguida, na posição 1.
- Volte a colocar a tampa e aperte-a.

O dispositivo diferencial tem de ser testado a cada duas semanas com o botão de teste.

MONTAGEM E AJUSTAMENTOS

Instale a unidade de alimentação



ATENÇÃO! Coloque a unidade de alimentação no local de trabalho, certificando-se de que se encontra numa superfície estável e protegida de qualquer spray de água.

Ligue a unidade de alimentação a uma tomada trifásica com ligação à terra.

Ligue sempre a máquina através de um corta-circuito em caso de falha de terra com protecção pessoal, i.e. um corta-circuito que dispara com uma falha de terra de 30 mA.

Ligar as unidades

Ligue a ferramenta eléctrica à tomada de alimentação indicada, note que existem duas tomadas de alimentação distintas. A tomada de força superior é utilizada para os produtos da gama PRIME™. A tomada de força inferior é utilizada para serras de parede (WS). Para mais informações, ver a secção de "Especificações Técnicas".

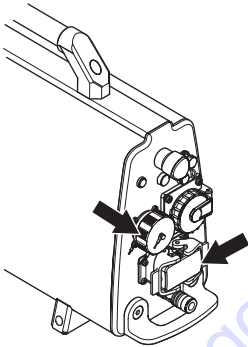

Ligar a água de arrefecimento

ATENÇÃO! O fornecimento de água de arrefecimento não é interrompido quando ocorre uma falha de energia.

- Ligue a mangueira da água à ligação de água de entrada. Não se esqueça de utilizar água de arrefecimento limpa para evitar que a sujidade entupa o sistema de água.

A unidade de alimentação está equipada com uma válvula hidráulica eléctrica, que é fechada quando o bloco de alimentação é activado. Quando o bloco de alimentação não tem electricidade, a válvula é aberta para permitir a drenagem da água de arrefecimento, caso haja risco de congelamento.

Para mais informações, ver a secção de "Especificações Técnicas".

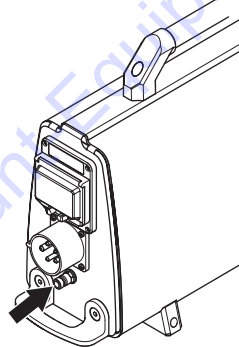

A outra ligação da água deve ser ligada à ferramenta eléctrica, a qual possui várias torneiras reguladoras para controlar o fluxo da água de arrefecimento. Consulte o manual do utilizador da ferramenta eléctrica em questão.

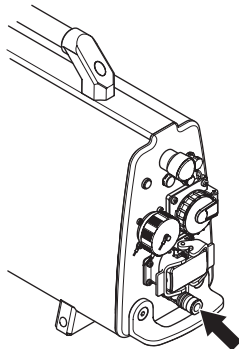

MONTAGEM E AJUSTAMENTOS

Ligue uma fonte de alimentação

- Ligue o cabo eléctrico de entrada (380-400 V, 32 A, conector europeu). As unidades de alimentação equipadas com uma tomada monofásica (230 V) também têm de ter um fio neutro para que a tomada possa funcionar. O bloco de alimentação funciona mesmo quando não existe um fio neutro.

Para poder usar toda a potência disponível, a unidade de alimentação deve estar ligada a um fusível de 32 A. Com um fusível de 16 A ou 25 A, a potência disponível é inferior de modo a não sobrecarregar o fusível. Isto é seleccionado no menu, em selecção de operação.

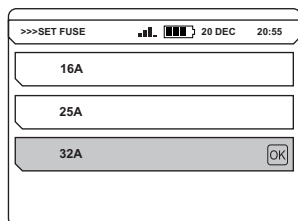

A uma tensão inferior, dá-se uma redução linear na potência útil disponível até aos 80%.

Para mais informações, ver a secção de "Especificações Técnicas".

- Durante o funcionamento, instale as tampas do cabo e da unidade de alimentação para evitar a entrada de sujidade nas mesmas, o que pode danificar o conector.

É possível utilizar um gerador a gasolina ou a diesel como fonte de alimentação, se este tiver potência suficiente. Consulte os casos típicos de funcionamento do gerador nas especificações técnicas. O gerador tem de estar sempre ligado à terra para protecção do funcionamento da unidade de alimentação.

ATENÇÃO! A presença de um gerador que, em determinadas situações, gera uma tensão de entrada fora do intervalo de tensão especificado na ficha de especificações técnicas pode danificar a unidade de alimentação.

Bateria

A bateria do controlo remoto é de iões de lítio. O tempo de funcionamento é de aproximadamente 8-10 horas por carga. Em condições de frio extremo, a capacidade e o tempo de funcionamento da bateria são afetados negativamente. O tempo de funcionamento também é afetado pelo tempo durante o qual o visor permanece ativo.

Use apenas baterias originais neste produto. Contacte o seu revendedor para mais informações.

Uma bateria gasta não deve ser eliminada juntamente com o lixo doméstico! Deixe-a na oficina autorizada ou no ponto de recolha mais próximo.

Inserir / retirar bateria

- Inserir / retirar a bateria.

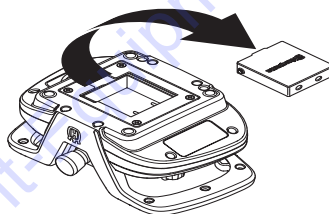

Carregar bateria.

Antes de utilizar o controlo remoto pela primeira vez, é necessário carregar a bateria.

Carregar com carregador de bateria

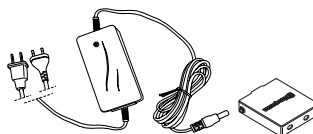

O tempo de carregamento de uma bateria descarregada é de aproximadamente 2-3 horas. O diodo encontra-se cor-de-laranja quando o carregamento é iniciado e fica verde quando a bateria está totalmente carregada. Quando a bateria está totalmente carregada, o carregador fornece corrente de manutenção à bateria até esta ser removida do carregador.

Mantenha o carregador da bateria seco e protegido de variações térmicas.

Para carregar com o cabo CAN

A eficiência de carregamento com o cabo CAN é inferior à do carregador da bateria, o que prolonga o tempo de carregamento.

Caso a bateria seja retirada enquanto o controlo remoto se encontra ligado ao cabo CAN, o símbolo da bateria no controlo remoto aparece traçado, para indicar que não existe uma bateria disponível.

MONTAGEM E AJUSTAMENTOS

Emparelhar o controlo remoto e a unidade de alimentação

Para que a comunicação por rádio entre o controlo remoto e a unidade de alimentação funcione, é necessário sincronizar o controlo remoto com a unidade de alimentação em cauda.

Trata-se de uma medida de segurança que garante que a unidade de alimentação apenas pode ser controlada por um único controlo remoto. A comunicação por rádio não funciona até que esta medida seja efectuada.

Se o controlo remoto fornecido for substituído ou se for necessário alternar um controlo remoto entre duas unidades, o controlo remoto tem de ser novamente sincronizado com a unidade.

- Ligue o controlo remoto com o cabo de CAN. Fixe a ficha do cabo enroscando-a manualmente.

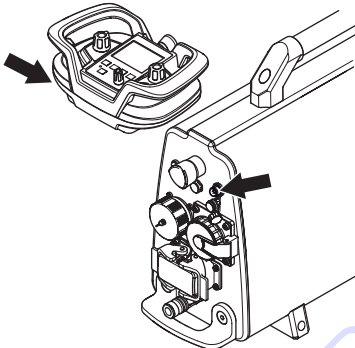

- Espere que o controlo remoto carregue completamente e aguarde que o ecrã inicial seja apresentado. Prima o botão "OK" para aceder ao menu.

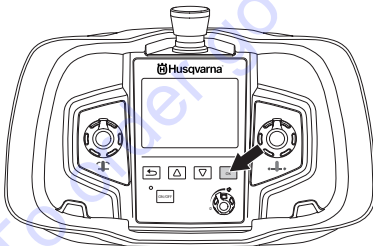

- Avance para "DEFINIÇÕES". Navegue com as teclas de seta e confirme com "OK".

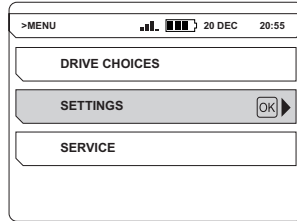

- Vá para "EMPARELH RÁDIO". Navegue com as teclas de seta e confirme com "OK".

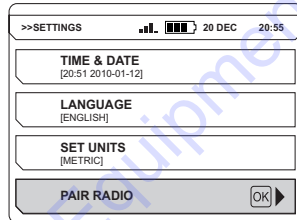

É apresentada uma mensagem no ecrã que indica se o emparelhamento foi bem sucedido ou não.

Outras definições de software

Existem várias outras definições que devem ser configuradas antes de colocar a unidade de alimentação em funcionamento. Para mais informações, consulte as instruções na secção "Sistema do Menu".

- Configurar hora e data. (DEFINIÇÕES>HORA E DATA)
- Escolher o idioma de visualização pretendido. (SETTINGS>LANGUAGE [DEFINIÇÕES > IDIOMA])
- Seleccionar as unidades pretendidas. (DEFINIÇÕES>DEF UNIDADES)

OPERAÇÃO

Instruções gerais de segurança



ATENÇÃO! Leia todos os avisos de segurança e todas as instruções. A inobservância dos avisos e instruções pode resultar em choques eléctricos, incêndio e/ou lesões graves.

IMPORTANTE! Guarde todos os avisos e instruções para referência futura. O termo "ferramenta eléctrica" nos avisos refere-se a ferramentas (com fio) ligadas à corrente eléctrica ou a ferramentas (sem fio) de funcionamento a bateria.

Segurança no local de trabalho

- **Mantenha a área de trabalho limpa e bem iluminada.** Áreas desarrumadas ou escuras convidam ao acidente.
- **Não manuje ferramentas eléctricas em ambientes explosivos, tal como na presença de líquidos inflamáveis, gases ou poeiras.** As ferramentas eléctricas criam faíscas que podem poeiras ou gases.
- **Mantenha as crianças e restantes pessoas afastadas enquanto maneja uma ferramenta eléctrica.** As distrações podem fazê-lo perder o controlo.

Segurança no manejo de electricidade

- **As fichas das ferramentas eléctricas têm de corresponder à tomada eléctrica. Nunca modifique a ficha de qualquer forma.** As fichas não modificadas e tomadas eléctricas correspondentes reduzirão o risco de choque eléctrico.
- **Evite o contacto corporal com superfícies ligadas à terra, tais como tubos, radiadores, fogões e frigoríficos.** Existe um risco acrescido de choque eléctrico se o seu corpo estiver ligado à terra.
- **Não exponha ferramentas eléctricas a chuva ou condições de elevada humidade.** Se a água entrar numa ferramenta eléctrica irá aumentar o risco de choque eléctrico.
- **Não utilize o cabo de forma incorrecta. Não utilize o cabo para transportar ou puxar a ferramenta eléctrica nem para a desligar da tomada de alimentação. Mantenha o cabo afastado de fontes de calor, óleo, arestas afiadas e peças em movimento.** Os cabos danificados ou enredados aumentam o risco de choque eléctrico e têm, por esse motivo, de ser substituídos numa oficina.
- **Ao manejar uma ferramenta eléctrica no exterior, use uma extensão eléctrica adequada para utilização em exteriores.** A utilização de uma extensão eléctrica adequada para utilização em exteriores reduz o risco de choque eléctrico.

Segurança pessoal

- **Mantenha-se alerta, tenha atenção às suas acções e use o bom senso ao manejar uma**

ferramenta eléctrica. Não use uma ferramenta eléctrica se estiver cansado ou sob a influência de drogas, álcool ou medicação. Um momento de desatenção durante o manejo de ferramentas eléctricas pode resultar em lesões pessoais graves.

- **Use equipamento de protecção pessoal. Use sempre protecção ocular.** O equipamento de protecção como máscara respiratória, calçado de segurança antiderrapante, capacete de segurança ou protecção dos ouvidos, usados para as condições adequadas, reduzirão as lesões pessoais.
 - **Remova qualquer chave de ajuste ou chave de porcas antes de ligar a ferramenta à corrente eléctrica.** Uma chave de porcas ou uma chave ligada a uma peça em rotação da ferramenta eléctrica pode resultar em lesões pessoais.
 - **Não se debruce. Mantenha o equilíbrio e os pés sempre bem assentes.** Isto permite um melhor controlo da ferramenta eléctrica em situações inesperadas.
 - **Vista-se adequadamente.** Não use peças de roupa soltas ou jóias. Mantenha o cabelo, roupas e luvas longe de quaisquer peças em movimento. Roupas soltas, jóias ou cabelo comprido podem ser apanhados nas peças em movimento.
 - **Se forem fornecidos dispositivos para a ligação a equipamentos de extracção e de recolha de poeiras, certifique-se de que os mesmos estão ligados e são usados adequadamente.** A utilização de um equipamento de recolha de poeiras pode reduzir os riscos relacionados com poeiras.
- ## Utilização e manutenção de ferramentas eléctricas
- **Não force a ferramenta eléctrica. Use a ferramenta eléctrica correcta para a sua aplicação.** A ferramenta eléctrica correcta fará um trabalho melhor e mais seguro ao ritmo para o qual foi desenhada.
 - **Não use a ferramenta eléctrica se a função de ligar/desligar designada de cada ferramenta eléctrica não a ligar ou desligar.** Qualquer ferramenta eléctrica que não possa ser controlada correctamente é perigosa e tem de ser reparada.
 - **Desligue a ficha da fonte de alimentação eléctrica e/ou baterias da ferramenta eléctrica antes de fazer qualquer ajuste, mudar acessórios ou guardar ferramentas eléctricas.** Estas medidas de prevenção reduzem o risco de ligar a ferramenta eléctrica acidentalmente.
 - **Guarde ferramentas eléctricas que não estão na ser utilizadas fora do alcance das crianças e não permita que qualquer pessoa não familiarizada com a ferramenta eléctrica ou com as suas instruções maneje a ferramenta eléctrica.** As ferramentas eléctricas são perigosas nas mãos de utilizadores inexperientes.
 - **Faça a manutenção às ferramentas eléctricas. Verifique quanto a desalinhamentos ou bloqueio**

OPERAÇÃO

de peças móveis, danos de peças e qualquer outra condição que possa afectar o funcionamento da ferramenta eléctrica. Se estiver danificada, repare a ferramenta eléctrica antes de a usar. Muitos acidentes são causados por ferramentas eléctricas com má manutenção.

- **Mantenha as ferramentas de corte afiadas e limpas.** Ferramentas de corte com as zonas de corte afiadas e bem mantidas têm menos probabilidades de bloquear e são mais fáceis de controlar.
- **Use a ferramenta eléctrica, acessórios e brocas, etc. de acordo com estas instruções, tomando em consideração as condições de funcionamento e o trabalho a ser executado.** A utilização da ferramenta eléctrica para operações diferentes das previstas pode resultar em situações perigosas.

Assistência

- **Em caso de necessidade de assistência, leve a sua ferramenta eléctrica a um técnico de reparações qualificado e que utilize apenas peças de substituição idênticas.** Isto irá assegurar que a segurança das ferramentas eléctricas é mantida.

Use sempre o seu bom senso

Não é possível cobrir todas as situações possíveis que poderá enfrentar. Actue sempre com precaução e use de senso comum. Caso se encontre numa situação em que se sinta inseguro, interrompa o trabalho e consulte um especialista. Contacte o seu revendedor, a sua oficina de serviço ou um utilizador experiente. Evite toda a utilização para a qual não se sinta suficientemente habilitado!

Equipamento de protecção

Noções gerais

Nunca use uma máquina sem que possa pedir ajuda em caso de acidente.

Equipamento de protecção pessoal

Em quaisquer circunstâncias de utilização da máquina deve ser utilizado equipamento de protecção pessoal aprovado. O equipamento de protecção pessoal não elimina o risco de lesão mas reduz os seus efeitos em caso de acidente. Consulte o seu concessionário na escolha do equipamento.



ATENÇÃO! A utilização de produtos de corte, esmerilhamento, perfuração, polimento ou configuração de material, podem criar poeiras e vapores contendo químicos prejudiciais para a saúde. Informe-se sobre a composição do material com que trabalha e use uma máscara respiratória adequada.



ATENÇÃO! A exposição prolongada a ruídos pode provocar danos auditivos permanentes. Por isso, use sempre protectores acústicos aprovados. Esteja sempre atento a sinais de alarme ou avisos de viva voz quando usar protectores acústicos. Retire os protectores acústicos logo que o motor tenha parado.



ATENÇÃO! Ao trabalhar com produtos com peças móveis, há sempre o risco de esmagamento. Use luvas de trabalho para evitar ferimentos.

Use sempre:

- Capacete de protecção
- Protectores acústicos
- Óculos ou viseira de protecção
- Máscara respiratória
- Luvas fortes e de agarre seguro.
- Vestuário justo, forte e confortável que permita total liberdade de movimentos.
- Botas com biqueiras de aço e solas antideslizantes.

Tenha cuidado com peças de vestuário, cabelos compridos e adornos, dado que podem prender-se em componentes móveis.

Outro equipamento de protecção



ATENÇÃO! Podem originar-se faíscas que podem causar um incêndio, ao trabalhar com a máquina. Tenha sempre à mão extintilhos para extinção de incêndios.

- Equipamento de combate a incêndios
- Os primeiros socorros devem sempre estar à mão.

Precauções de segurança da unidade de alimentação



ATENÇÃO! Leia todos os avisos de segurança e todas as instruções. A inobservância dos avisos e instruções pode resultar em choques eléctricos, incêndio e/ou lesões graves.

Esta secção descreve as regras básicas de segurança para o trabalho com a máquina. A informação apresentada nunca substitui os conhecimentos, capacidades e a experiência de um profissional.

- Leia as instruções para o uso com toda a atenção e compreenda o seu conteúdo antes de fazer uso da máquina.

OPERAÇÃO

- Esteja consciente de que o operador é responsável por acidentes e situações que possam representar perigo de danos pessoais ou materiais a terceiros.
- Todos os operadores deverão ser instruídos sobre como usar a máquina. É da responsabilidade do proprietário que os operadores recebam instrução.
- A máquina deve ser mantida limpa. As sinalizações e os autocolantes deverão estar totalmente legíveis.



ATENÇÃO! A máquina, se for usada de forma indevida ou incorrecta, pode ser perigosa, causando sérios ferimentos ou mesmo a morte do utente ou outras pessoas.

Nunca deixar crianças ou outras pessoas utilizar a máquina ou efectuar a manutenção que não estejam devidamente formadas no seu manuseamento. Nunca permita que outra pessoa utilize a máquina sem estar certo de que a mesma entendeu o conteúdo do manual de instruções.

Nunca use a máquina quando estiver cansado, tiver bebido álcool ou tomado remédios que possam afectar a sua vista, a sua capacidade de discernimento ou o seu controlo físico.



ATENÇÃO! Modificações e/ou acessórios não autorizados podem provocar sérias lesões ou perigo de vida para o utilizador ou outros.

Não modifique nunca esta máquina de forma a deixar de corresponder à versão original e não a use caso pareça ter sido modificada por outros.

Nunca use uma máquina defeituosa. Efectue as verificações de segurança e cumpra as instruções de manutenção e assistência técnica contidas neste manual. Alguns serviços de manutenção e de assistência técnica deverão ser executados por especialistas qualificados. Consulte as instruções na secção Manutenção.

Devem usar-se sempre acessórios originais.

Segurança do trabalho

Segurança no local de trabalho

- Verifique sempre e marque o trajecto dos canos de gás. Serrar perto de canos de gás implica sempre grande perigo. Ao serrar, proceder de forma a não produzir chispas, dado haver um certo perigo de explosão. Esteja concentrado e atento à sua tarefa. Os descuidados podem resultar em ferimentos graves ou morte.
- Assegure-se de que não existem canalizações ou cabos eléctricos no interior da peça a trabalhar ou na área de trabalho.
- Certifique-se de que os cabos eléctricos existentes dentro da área de trabalho não estão sob tensão.
- Nunca inicie o trabalho com a máquina antes de certificar-se que o local de trabalho está desimpedido e que tenha um apoio seguro para os seus pés.
- Evite o uso em condições meteorológicas desfavoráveis. Por exemplo, em denso nevoeiro, chuva e vento fortes, frio intenso, etc. Trabalhar com mau tempo é cansativo e pode levar a situações perigosas, tais como ir para terreno escorregadio.
- Não deixe que a água entre em contacto com as peças eléctricas da ferramenta nem com quaisquer pessoas que se possam encontrar na área de trabalho.

Segurança no manejo de electricidade



ATENÇÃO! Há sempre o risco de choques eléctricos ao trabalhar com máquinas eléctricas. Evite trabalhar com condições atmosféricas desfavoráveis e em contacto físico com pára-raios e objectos metálicos. Para evitar acidentes, siga sempre as instruções do manual de instruções.



ATENÇÃO! Não lave a máquina com água, pois esta pode penetrar no sistema eléctrico e causar danos ou curto-circuitos.

- Nunca utilize a ferramenta sem o corta-circuito em caso de falha de terra entregue com a ferramenta.
- A máquina deve ser ligada a uma tomada com ligação à terra.
- Verifique se a tensão de rede coincide com a indicada na placa que se encontra na máquina.
- Verifique se o fio e a extensão estão intactos e em bom estado.
- Se algum cabo da máquina ou ficha estiverem danificados, não use a máquina e leve-a a uma oficina de reparações autorizada para ser reparada.
- Não use uma extensão enquanto enrolada, para evitar sobreaquecimento.

OPERAÇÃO

Segurança pessoal

- Não deixe nunca a máquina sem vigilância com o motor a trabalhar.
- Desligue sempre a alimentação da unidade durante pausas de trabalho mais prolongadas.
- Nunca trabalhe sozinho; trate sempre de ter alguém perto. Além de poder ter ajuda para montar a máquina, poderá ser socorrido na ocorrência de um acidente.
- Pessoas e animais podem distraí-lo de forma a perder o controlo sobre a máquina. Por isso, esteja sempre concentrado e atento à sua tarefa.
- Devido ao nível sonoro ao serrar exceder 85 dB(A), as pessoas que forem obrigadas a permanecer perto da máquina, devem usar protecção auricular.
- Trabalhe sempre de modo a ter fácil acesso à paragem de emergência. Se surgir uma situação de emergência, prima o botão vermelho de paragem de emergência na unidade de alimentação ou o botão de paragem no controlo remoto.

Utilização e manutenção

Esta máquina destina-se a ser utilizada em conjunto com os produtos Husqvarna relacionados. Todos os outros usos são interditos.

- A máquina destina-se a ser usada por operadores experientes em aplicações industriais.
- A inspecção e/ou manutenção é efectuada com o motor desligado e com a ficha de retirada da tomada de corrente.
- Coloque a unidade de alimentação no local de trabalho, certificando-se de que se encontra numa superfície estável e protegida de qualquer spray de água. Desligue sempre a ficha da unidade de alimentação antes de a deslocar.
- Tenha cuidado ao levantar pesos. As peças com que trabalha são pesadas, o que implica, entre outros, perigo de esmagamento.
- Desligue sempre o motor e aguarde até que este pare totalmente antes de puxar o cabo de alimentação.
- Verifique que todas as uniões, ligações e cabos estão intactos e limpos.
- Leia atentamente o manual de instruções fornecido com a ferramenta a ser ligada antes de fazer uso da máquina.

SISTEMA DE MENU

Controlo remoto

Noções gerais

Aquando da primeira utilização, é necessário sincronizar o controlo remoto com a unidade de alimentação para garantir o funcionamento da comunicação por rádio. Esta acção poderá já ter sido efectuada caso a unidade de alimentação tenha sido adquirida juntamente com o equipamento de serra de parede. Se a sincronização não tiver sido efectuada, o controlo remoto não conseguirá ligar-se á unidade de alimentação através da comunicação por rádio e o visor mostrará que está à procura de unidades e tentará ligar-se, mesmo sem sucesso. No entanto, ao verificar se a sincronização foi efectuada, verifique primeiro que a unidade de alimentação está activa com o cabo de alimentação ligado e que a paragem de emergência não foi accionada.

Siga as instruções na secção 'Montagem e ajuste' para saber como emparelhar o controlo remoto e a unidade de alimentação.

Sistema de menu do controlo remoto

Utilize os botões de seta (2) para percorrer os menus e o botão "OK" (1) para confirmar a selecção. Utilize o botão "retroceder" (3) para retroceder nos menus.

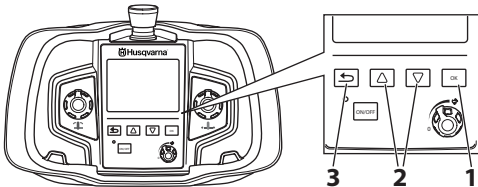

O sistema de menu do controlo remoto pode ser acedido premindo o botão "OK". O sistema de menu inclui os seguintes submenus:

- ESCOLH CONDUÇÃO
- DEFINIÇÕES
- REVISÃO
- INFO DO PRODUTO

O menu de revisão encontra-se protegido por palavra-passe. Apenas o pessoal de manutenção tem acesso aos itens deste menu, para executar a revisão.

Visão geral do menu

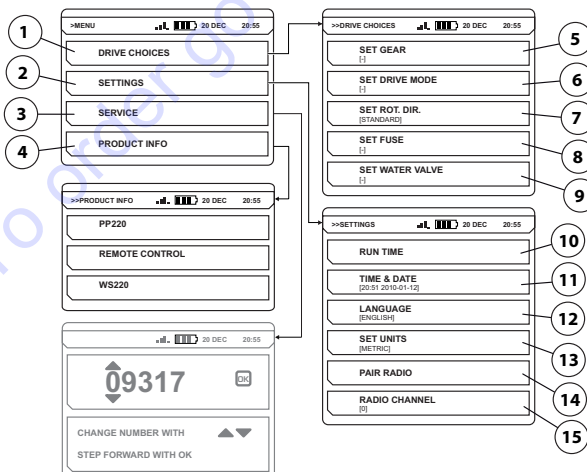

Veja na página seguinte uma explicação de cada menu.

SISTEMA DE MENU

Explicação do sistema de menu

DRIVE CHOICES (1)

SET GEAR (5)

A WS 482 HF tem duas mudanças mecânicas. Defina qual a mudança da utilizar.

- Selecionar a velocidade. (WS 482 HF)
 - 1. (600-900 rpm)
 - 2. (800-1200 rpm)

SET DRIVE MODE (6)

Defina o modo de condução pretendido, dependendo de se unidade de alimentação será usada para serrar uma parede ou cortar com o fio.

- Selecionar o modo de condução. (WS 482 HF)
 - BLADE (para serrar paredes)
 - WIRE (para cortar com o fio)

SET ROT. DIR. (7)

O sentido de rotação só pode ser alterado quando a lâmina/fio não se encontram em movimento.

- Seleccione o sentido de rotação pretendido.
 - STANDARD
 - REVERSE

SET FUSE (8)

Para poder usar toda a potência disponível, a unidade de alimentação deve estar ligada a um fusível de 32 A. Com um fusível de 16 A ou 25 A, a potência disponível é inferior de modo a não sobrecarregar o fusível.

- Indique o fusível a que a unidade de alimentação está ligada.
 - 16A
 - 25A
 - 32A

SET WATER VALVE (9)

O fluxo de água é ajustado com a válvula de esferas na ligação de água de entrada na unidade de alimentação.

- Selecionar o tipo de regulação da quantidade de água.
 - "ON" - A válvula de água está sempre aberta.
 - "AUTO" - A válvula de água abre-se quando o controlo de rotação é incrementado acima do zero. Caso contrário, a válvula permanece fechada.

SETTINGS (2)

RUN TIME (10)

Definições relativas ao tempo de funcionamento.

TIME COUNTER

Quando activado, um cronómetro regista o tempo em que a lâmina/fio se encontram em rotação e pelo menos um modo de alimentação se encontra activado.

CLEAR RUN TIME

Repõe o cronómetro.

CURRENT RUN TIME

Mostra o tempo de funcionamento actual.

TIME AND DATE (11)

Configurar hora e data.

SET TIME

- Defina a hora actual.

SET DATE

- Defina a data actual.

TIME FORMAT

Selecione o formato de hora pretendido.

- 12 h
- 24 h

DATE FORMAT

- Seleccione o formato de data pretendido.
 - YYYY-MM-DD
 - YYYY/DD/MM
 - DD/MM/YYYY

LANGUAGE (12)

Definir o idioma do visor no controlo remoto.

- Escolher o idioma de visualização pretendido.

SET UNITS (13)

Configurar unidades no controlo remoto.

- Selecionar as unidades pretendidas.
 - AMERICANAS
 - SIST MÉTRICO

PAIR RADIO (14)

Emparelhar o controlo remoto com a máquina.

Emparelhar o controlo remoto com a máquina.

RADIO CHANNEL (15)

Configurar o canal de rádio entre o controlo remoto e a unidade de alimentação. O canal de rádio tem de ser alterado quando o operador experienciar distúrbios ou falta de comunicação. O controlo remoto tem de ser ligado à máquina com um cabo CAN.

- Seleccione o canal de rádio pretendido.
 - 0 (2.410 GHz)
 - 1 (2.415 GHz)
 - ...
 - 11 (2.465 GHz)

SERVICE (3)

PRODUCT INFO (4)

É apresentada informação sobre a unidade e a ferramenta ligada.

SISTEMA DE MENU

Técnicas básicas de trabalho

Serras de parede (lâmina/fio)

É possível utilizar as seguintes funcionalidades através das alavancas de controlo no controlo remoto.

- Alimentação longitudinal; o botão guia o movimento da serra no carril.

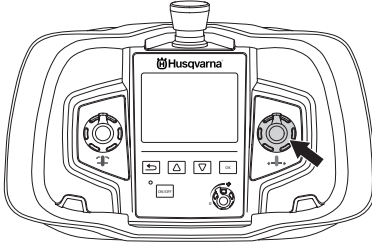

- Alimentação do braço; o botão guia o movimento do braço pivô para alteração da profundidade de corte.

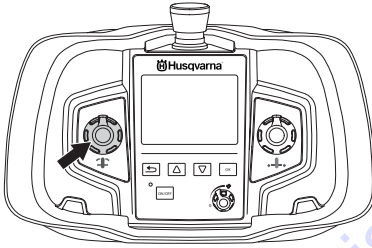

- Rotação da lâmina/do fio, controla a velocidade da lâmina/do fio. Botão de seta para trás: utilizado como comando duplo durante o início da rotação da lâmina. Inicie a rotação da lâmina/fio, premindo e mantendo premido o botão "retroceder" (3) enquanto roda o controlo de rotação no sentido horário. A velocidade da rotação é controlada por um potenciômetro.

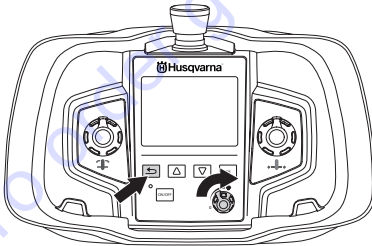

- Para desativar a rotação da lâmina/do fio, gire o controlo de rotação da lâmina para a esquerda, colocando-o na respetiva posição inicial.

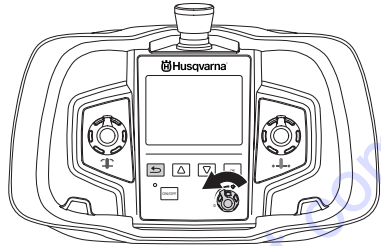

- Leia o manual fornecido com a serra de parede na íntegra para obter mais instruções sobre a técnica de serragem.

Transporte e armazenagem

- Desligue sempre a unidade de alimentação e retire o cabo de alimentação eléctrica antes de deslocar o equipamento.
- Fixe o equipamento para transportá-lo, de modo a evitar danos e acidentes durante o transporte.
- Armazene o equipamento numa área que seja possível de trancar, de modo a mantê-lo fora do alcance de crianças e pessoas não autorizadas.
- Armazene a máquina e o respectivo equipamento num local seco e à prova de geada.
- Não exponha a máquina a temperaturas inferiores a -25 °C ou superiores a 50°C, nem à luz solar directa.

ARRANQUE E PARAGEM

Antes de ligar



ATENÇÃO! Leia as instruções para o uso com toda a atenção e compreenda o seu conteúdo antes de fazer uso da máquina.

Use equipamento de protecção pessoal. Ver as instruções na secção "Equipamento de protecção pessoal".

Não permita a presença de pessoas estranhas na área de trabalho, sob risco de danos pessoais sérios.

Verifique que a máquina se encontra correctamente montada e não apresenta sinais de danos. Ver instruções na secção "Montagem e ajustamentos".

Ligue sempre a máquina através de um corta-circuito em caso de falha de terra com protecção pessoal, i.e. um corta-circuito que dispara com uma falha de terra de 30 mA.

- Execute uma manutenção diária. Ver as instruções na secção "Manutenção".
- Ligue a unidade de alimentação a uma tomada trifásica com ligação à terra.
- Verifique se o dispositivo de corrente residual está ativo.
- Ligar a água de arrefecimento

Ver instruções na secção "Montagem e ajustamentos".

É possível utilizar um gerador a gasolina ou a diesel como fonte de alimentação, se este tiver potência suficiente. Consulte os casos típicos de funcionamento do gerador nas especificações técnicas. O gerador tem de estar sempre ligado à terra para protecção do funcionamento da unidade de alimentação.

ATENÇÃO! A presença de um gerador que, em determinadas situações, gera uma tensão de entrada fora do intervalo de tensão especificado na ficha de especificações técnicas pode danificar a unidade de alimentação.

Arranque

- Inicie o fornecimento de água para a unidade de alimentação
- Verifique se o botão de paragem de emergência na unidade de alimentação e o botão de paragem no controlo remoto não estão premidos rodando-os no sentido dos ponteiros do relógio.

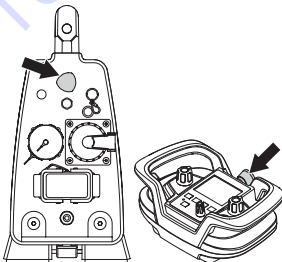

- Active o controlo remoto premindo o botão "ON/OFF" (ligado/desligado).

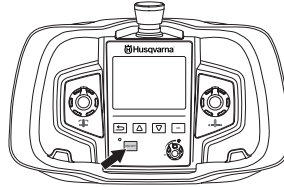

- A ferramenta ligada activa-se, sendo essa informação indicada no visor.

Siga as instruções no manual fornecido com a ferramenta ligada.

WS 482 HF:

A WS 482 HF tem duas mudanças mecânicas. Defina qual a mudança da utilizar. Para mais informações sobre as lâminas e as velocidades recomendadas, consulte "Velocidades de lâmina recomendadas" na secção "Especificações técnicas".

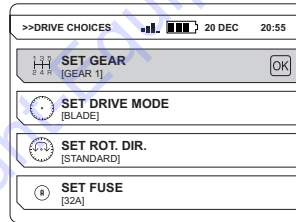

CUIDADO! Uma velocidade superior à recomendada pode causar danos pessoais e no equipamento.

- Defina o modo de condução pretendido, dependendo de se unidade de alimentação será usada para serrar uma parede ou cortar com o fio. (ESCOLH CONDUÇÃO>DEF MODO CONDUÇÃO)

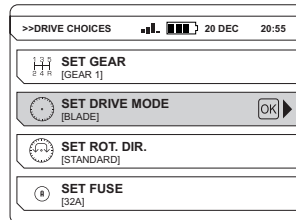

Paragem



CUIDADO! Desligue sempre o fornecimento de água à unidade de alimentação quando esta não estiver ligada à eletricidade.

Siga as instruções no manual fornecido com a ferramenta ligada.

- Prima a paragem de emergência da unidade de alimentação.
- Feche o fornecimento de água à unidade de alimentação.

Noções gerais



ATENÇÃO! O utente só pode efectuar trabalhos de manutenção e assistência do tipo descrito nestas instruções. Intervenções maiores devem ser efectuadas por uma oficina autorizada.

A duração da máquina pode ser afectada e o perigo de acidentes pode aumentar se a manutenção da máquina não for correcta e se as revisões e reparações não forem executadas de forma profissional. Se necessitar de mais esclarecimentos, entre em contacto com uma oficina autorizada.

Controle diário



ATENÇÃO! Desligue a unidade de alimentação e aguarde, no mínimo, 5 minutos antes de iniciar as operações de manutenção e assistência.

- Verificar se o equipamento de segurança da máquina não se encontra danificado. Ver instruções na secção "Equipamento de segurança da máquina".
- Verifique se o fio e a extensão estão intactos e em bom estado.
- Limpar sempre todo o equipamento no final do dia de trabalho. Utilize uma escova resistente ou um pincel grande.
- Certifique-se de que os conectores e os pinos estão limpos. Limpe com um pano ou uma escova.

ATENÇÃO! Não utilize lavagem a alta pressão para limpar a máquina. O jacto de alta-pressão pode danificar as juntas, fazendo com que a água e a sujidade entrem na máquina, o que provoca danos graves.

Assistência



ATENÇÃO! Todos os tipos de reparações só devem ser efectuados por reparadores autorizados. Isso é fundamental para evitar que os operadores sejam expostos a situações de grande risco.

Localização de avarias

Mensagens de erro - WS (serra de parede)

Caso sejam detetados defeitos, são apresentados uma mensagem de erro (1) e um código de avaria (2) no visor do controlo remoto. Siga as instruções fornecidas ou entre em contacto com um concessionário autorizado. As mensagens de erro são apresentadas no idioma selecionado no produto ou em inglês. As mensagens de erro são apresentadas no idioma selecionado no produto ou em inglês.

Note que as ilustrações mostram um exemplo.

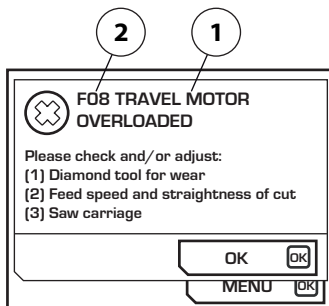

Medidas de confirmação de mensagens de avaria:

- Prima 'OK' no visor. Se a mensagem de avaria for eliminada, isto significa que não é necessária mais nenhuma acção.

Se a avaria persistir, siga as instruções fornecidas no guia de resolução de problemas ou entre em contacto com um concessionário autorizado. É possível actualizar o software da unidade de alimentação. Para mais informações, entre em contacto com a sua oficina autorizada.

MANUTENÇÃO

Código de Falha	Mensagem de erro	Causa	Passos
F01	SOBREAQUEC MOTOR	Falta água de arrefecimento/ a água de arrefecimento é insuficiente para o motor da serra.	Verifique se a água de arrefecimento flui para o motor da serra e que se encontra no máximo a 25°C e com o fluxo mínimo a 3,5 l/min.
F02	POWER PACK OVERHEATED (unidade de alimentação sobreaquecida)	Falta água de arrefecimento/ a água de arrefecimento é insuficiente para a unidade de alimentação.	Verifique se a água de arrefecimento flui para a unidade de alimentação e que está no máximo a 25°C e com um fluxo mínimo de 3,5 l/min. Caso a mensagem apareça quando a rotação da lâmina se inicia - vá para o menu de operações e seleccione "arrefecimento a água" (water coolant) e depois "LIGADO" (ON). Deixe que a água de arrefecimento circule na unidade de alimentação durante um minuto antes de ligar novamente a rotação da lâmina.
F03	LOW VOLTAGE (voltagem baixa)	Baixa tensão na unidade de alimentação.	Verifique a tensão durante o funcionamento. Verifique que as três fases estão presentes. Verifique se os cabos de entrada têm uma secção transversal suficiente.
F04	HIGH VOLTAGE (voltagem alta)	Alta tensão na unidade de alimentação.	Verifique a tensão durante o funcionamento. Esta mensagem é apresentada principalmente quando se usa um gerador como fonte de alimentação.
F05	OVER CURRENT (sobretensão da corrente)	Sobretensão de corrente no motor da serra	Verifique se o cabo de alimentação está montado correctamente e não está danificado. A mensagem pode ser apresentada se um contacto estiver solto.
F06	NO HALLSENSOR LENGTH (S/SENS HALL MOTOR AVANÇO)	Avaria na placa do sensor HALL do avanço	Leve o equipamento para uma oficina de reparações autorizada.
F07	NO HALLSENSOR ARM (S/ SENS HALL MOTOR PROF)	Avaria na placa do sensor HALL da alimentação em profundidade	Leve o equipamento para uma oficina de reparações autorizada.
F08	TRAVEL MOTOR OVERLOADED (SOBRECARGA MOTOR AVANÇO)	Sobrecarga do motor de avanço.	Rode a alavanca para a posição 0, para repor. Caso a mensagem de falha volte a aparecer, poderá estar a ser causada pelo facto de a ferramenta diamantada não estar suficientemente afiada ou o carro da serra não estar ajustado correctamente. Lubrifique também as mudanças do alimentador e limpe os carris. Se estas medidas não ajudarem, entregue o equipamento a uma oficina de reparações autorizada da Husqvarna.
F09	DEPTH MOTOR OVERLOADED (SOBRECARGA MOTOR PROFUNDIDADE)	Sobrecarga do motor de profundidade.	Rode a alavanca para a posição 0, para repor. Caso a mensagem de falha volte a aparecer, poderá estar a ser causada pelo facto de a ferramenta diamantada não estar suficientemente afiada ou o carro da serra não estar ajustado correctamente. Lubrifique também as mudanças do alimentador e limpe os carris. Se estas medidas não ajudarem, entregue o equipamento a uma oficina de reparações autorizada da Husqvarna.
F10	BLADE JAM (LÂMINA ENCRAVADA)	A lâmina não gira.	Retire a lâmina do corte e inicie a rotação da lâmina.
F11	GROUND FAULT OR NO SAW HEAD (FALHA DE TERRA OU SEM CABEÇA DE SERRA)	Ligação à terra incorrecta da unidade de alimentação/ serra ou a unidade de serra não está ligada à unidade de alimentação.	Verifique a ligação eléctrica à unidade de alimentação e se a unidade de serra está ligada à unidade de alimentação. Se isto não ajudar, entregue o equipamento a uma oficina de reparações autorizada da Husqvarna.
F12	NON-COMPATIBLE SAW UNIT (UNIDADE DE SERRA INCOMPATÍVEL)	Unidade de serra incorrecta ligada à unidade de alimentação.	Ligue uma unidade de serra compatível à unidade de alimentação
F13	NO CONTACT CHECK CAN-CABLE (SEM CONTACTO VERIFICAR CABO)	Não há contacto entre a unidade de alimentação e o controlo remoto	Substitua o cabo CAN.
F14	NO RADIO CONTACT (SEM CONTACTO RÁDIO)	Não há contacto rádio entre o controlo remoto e a unidade de alimentação.	Verifique que a unidade de alimentação se encontra activada e que a luz indicadora verde está ligada. Se isto não ajudar, contacte uma oficina de reparações autorizada da Husqvarna. A máquina pode ser utilizada com o cabo CAN entre a unidade de alimentação e o controlo remoto.
F15	NO DSP RESPONSE	Erro interno na unidade de alimentação.	Leve o equipamento para uma oficina de reparações autorizada.

MANUTENÇÃO

Mensagens de erro (indicador LED) - ferramentas PRIME™

Caso seja detetado algum erro, será apresentada uma indicação intermitente do código de erro na ferramenta PRIME™, de acordo com o descrito na tabela.

Medidas de confirmação de mensagens de avaria:

- Ative o gatilho na ferramenta ligada. Se a indicação intermitente deixar de ser apresentada, significa que não é necessária mais nenhuma ação.

Se a avaria persistir, siga as instruções fornecidas no guia de resolução de problemas ou entre em contacto com um concessionário autorizado. É possível actualizar o software da unidade de alimentação. Para mais informações, entre em contacto com a sua oficina autorizada.

- 1 Vermelho
- 2 Amarelo
- 3 Verde
- 4 Verde
- 5 Verde

	Luz contínua
	Luz intermitente

1								
2								
3								
4								
5								
	F0101	FXX08*	F0112	F0113	FXX14*	F0118	F0119	F0130

Código de Falha	Mensagens de erro	Causa	Passos
F0101	Corrente interna em amperios alta	Corrente para a ferramenta activa demasiado elevada	Contacte a oficina de assistência caso o problema persista.
FXX08*	Temperatura do motor muito alta	A temperatura do motor da ferramenta está demasiado elevada	Aumente o fluxo da água de arrefecimento. Certifique-se de que utiliza água limpa para não entupir os canais de água. Consulte as Especificações técnicas para obter especificações sobre o fluxo, temperatura e pressão da água.
F0112	Tensão de entrada muito baixa	Tensão de entrada demasiado baixa	Verifique a potência de entrada mínima no manual
F0113	Tensão de entrada muito alta	Tensão de entrada demasiado elevada	Verifique a potência de entrada máxima no manual
FXX14*	Alerta do sensor de temperatura	Interrupção ou curto-circuito no sensor de temperatura.	Contacte a sua oficina autorizada.
F0118	Error en el hardware interno	Erro de hardware	Contacte a oficina de assistência caso o problema persista.
F0119	Temperatura PP alta	Sobreaquecimento da unidade de alimentação	Aumente o fluxo da água de arrefecimento. Certifique-se de que utiliza água limpa para não entupir os canais de água. Consulte as Especificações técnicas para obter especificações sobre o fluxo, temperatura e pressão da água.
F0130	Erro geral	Lâmina encravada	

* XX números diferentes em função da ferramenta ligada à unidade de alimentação.

ESPECIFICAÇÕES TÉCNICAS

PP490

	PP490	PP490
	(380-400V, 4-pin)	(380-400V, 5-pin)
Potência máxima, kW	20	20
Corrente nominal, A	16/25/32	16/25/32
Tensão de entrada, V	380-400 V, 50-60 Hz	380-400 V, 50-60 Hz
Tensão de saída, V	340 V, 0-500 Hz	340 V, 0-500 Hz
Tensão de saída sec., V	24 V, 0-1500 Hz	24 V, 0-1500 Hz
Ligação eléctrica	3P+PE	3P+N+PE
1x230V saída monofásica	-	UE plugue
Área do cabo recomendada	32 A	32 A
Comprimento, m	Área do cabo, mm ²	Área do cabo, mm ²
0-30	6	6
30-60	10	10
60-100	16	16
Efeito gerador - min., kVA		
400V, 16A	12	12
400V, 25A	20	20
400V, 32A	25	25
Peso, kg	23	23
Controlo remoto, com bateria, sem correia de transporte	1,1	1,1
Temperatura máxima da água de arrefecimento a 3,5 l/min, °C	25	25
Pressão máxima da água de arrefecimento, bar	7	7
Sistema de controlo		
Tipo de controlo	Controlo remoto	Controlo remoto
Transmissão de sinais	Sem fios/cabo	Sem fios/cabo
Dimensões		
Unidade de alimentação (LxHxW), mm/pol	680x422x205	680x422x205
Controlo remotoo (LxHxW), mm/pol	285x191x124	285x191x124

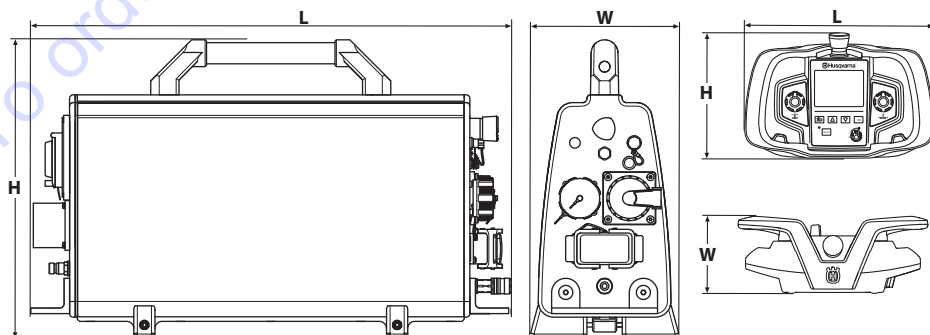

ΕΠΕΞΗΓΗΣΗ ΣΥΜΒΟΛΩΝ

Σύμβολα πάνω στο μηχανήμα

ΠΡΟΕΙΔΟΠΟΙΗΣΗ! Το μηχάνημα μπορεί να γίνει επικίνδυνο. Η απρόσεκτη ή λανθασμένη χρήση μπορεί να έχει ως αποτέλεσμα σοβαρό ή θανάσιμο τραυματισμό του χειριστή ή άλλων ατόμων.



Διαβάστε προσεκτικά τις Οδηγίες χρήσεως και κατανοήστε το περιεχόμενο πριν χρησιμοποιήσετε το μηχάνημα.



Χρησιμοποιείτε πάντοτε:

- Εγκεκριμένο προστατευτικό κράνος
- Εγκεκριμένα προστατευτικά μέσα ακοής
- Προστατευτικά γυαλιά ή δικτυωτή μάσκα



Ο έλεγχος και/ή η συντήρηση πρέπει να γίνεται με τον κινητήρα σταματημένο, με το βύσμα βγαλμένο από τη πρίζα.



Αυτό το προϊόν είναι σύμφωνο με τις ισχύουσες οδηγίες της ΕΚ.



ΠΡΟΕΙΔΟΠΟΙΗΣΗ! Υψηλό ρεύμα.



Περιβαλλοντική σήμανση. Το σύμβολο στο προϊόν ή στη συσκευασία του υποδηλώνει ότι η απόρριψη αυτού του προϊόντος δεν μπορεί να γίνει όπως με τα οικιακά απορρίμματα. Θα πρέπει να μεταφερθεί σε κατάλληλο σταθμό ανακύκλωσης για ανακύκλωση των ηλεκτρικών και ηλεκτρονικών εξαρτημάτων του.



Φροντίζοντας για τη σωστή απόρριψη αυτού του προϊόντος μπορείτε να συμβάλετε στην αντιμετώπιση τυχόν αρνητικών επιπτώσεων στο περιβάλλον και στους ανθρώπους, οι οποίες μπορεί να προκληθούν από την εσφαλμένη μεταχείριση των απορριμάτων αυτού του προϊόντος.

Για πιο αναλυτικές πληροφορίες σχετικά με την ανακύκλωση αυτού του προϊόντος, επικοινωνήστε με τη δημοτική σας αρχή, με την υπηρεσία διαχείρισης απορριμάτων ή με το κατάστημα στο οποίο έγινε η αγορά του.

Τα υπόλοιπα σύμβολα/επιγραφές του μηχανήματος αναφέρονται σε ειδικές απαιτήσεις για εκπλήρωση προδιαγραφών έγκρισης σε ορισμένες αγορές.

Επεξήγηση επιπέδων προειδοποίησης

Οι προειδοποιήσεις διακρίνονται σε τρία επίπεδα.

ΠΡΟΕΙΔΟΠΟΙΗΣΗ!



ΠΡΟΕΙΔΟΠΟΙΗΣΗ! Χρησιμοποιείται όταν υπάρχει κίνδυνος σοβαρού τραυματισμού ή θανάτου του χειριστή ή πρόκλησης ζημίας στον εξοπλισμό και τον περιβάλλοντα χώρο, εάν δεν τηρούνται οι οδηγίες που παρέχονται στο εγχειρίδιο.

ΠΡΟΣΟΧΗ!



ΠΡΟΣΟΧΗ! Χρησιμοποιείται όταν υπάρχει κίνδυνος τραυματισμού του χειριστή ή πρόκλησης ζημίας στον εξοπλισμό και τον περιβάλλοντα χώρο, εάν δεν τηρούνται οι οδηγίες που παρέχονται στο εγχειρίδιο.

ΣΗΜΕΙΩΣΗ!

ΣΗΜΕΙΩΣΗ! Χρησιμοποιείται όταν υπάρχει κίνδυνος βλάβης στα υλικά ή το μηχάνημα, εάν δεν τηρούνται οι οδηγίες που παρέχονται στο εγχειρίδιο.

Περιεχόμενα

ΕΠΕΞΗΓΗΣΗ ΣΥΜΒΟΛΩΝ

Σύμβολα πάνω στο μηχανήμα	67
Επεξήγηση επιπέδων προειδοποίησης	67

ΠΕΡΙΕΧΟΜΕΝΑ

Περιεχόμενα	68
-------------------	----

ΠΑΡΟΥΣΙΑΣΗ

Αγαπητέ πελάτη!	69
Σχεδιασμός και λειτουργίεσ	69
PP490	69

ΤΙ ΕΙΝΑΙ ΤΙ;

Τι είναι το κάθε στοιχείο στη μονάδα ισχύος;	70
--	----

ΕΞΟΠΛΙΣΜΟΣ ΑΣΦΑΛΕΙΑΣ ΤΟΥ ΜΗΧΑΝΗΜΑΤΟΣ

Γενικά	71
--------------	----

ΣΥΝΑΡΜΟΛΟΓΗΣΗ ΚΑΙ ΡΥΘΜΙΣΕΙΣ

Εγκατάσταση της μονάδας ισχύος	72
Σύνδεση των μονάδων	72
Σύνδεση του νερού ψύξης	72
Συνδέστε μία πηγή τροφοδοσίας	73
Μπαταρίας	73
Αντιστοιχίστε το τηλεχειριστήριο με τη μονάδα ισχύος	74

ΛΕΙΤΟΥΡΓΙΑ

Γενικές οδηγίες ασφάλειας	75
Προστατευτικός εξοπλισμός	76
Προφυλάξεις ασφάλειας για την πηγή ισχύος	77
Εργαστείτε με ασφάλεια	77

ΚΥΡΙΟ ΣΥΣΤΗΜΑ

Τηλεχειριστήριο	79
Σύστημα μενού τηλεχειριστηρίου	79
Επισκόπηση μενού	79
Επεξήγηση μενού του συστήματος	80
Βασικές τεχνικές εργασίας	81
Μεταφορά και αποθήκευση	81

ΞΕΚΙΝΗΜΑ ΚΑΙ ΣΤΑΜΑΤΗΜΑ

Προτού ξεκινήσετε	82
Εκκίνηση	82
Σταμάτημα	82

ΣΥΝΤΗΡΗΣΗ

Γενικά	83
Καθημερινή φροντίδα	83
Σέρβις	83
Αναζήτηση σφαλμάτων	84

ΤΕΧΝΙΚΑ ΣΤΟΙΧΕΙΑ

PP490	87
EK–Βεβαίωση συμφωνίας	88

Αγαπητέ πελάτη!

Σας ευχαριστούμε που επιλέξατε ένα προϊόν της Husqvarna!

Ελπίζουμε να μείνετε ικανοποιημένοι από το μηχανήμα σας και ότι θα γίνει ο βοηθός σας που θα σας συνοδεύει για μεγάλο χρονικό διάστημα. Ε αγορά ενός από τα προϊόντα μας σας παρέχει πάντα πρόσβαση σε επαγγελματική βοήθεια με επιδιορθώσεις και σέρβις. Εάν ε αντιπροσωπεία που αγοράσατε το μηχανήμα δεν έχει εξουσιοδοτημένο συνεργείο, τότε ρωτήστε τους για το πλεσιέστερο συνεργείο εξυπερέτσεσες.

Ελπίζουμε αυτό το εγχειρίδιο χρήσης να σας φανεί ιδιαίτερα χρήσιμο. Βεβαιωθείτε ότι το εγχειρίδιο είναι πάντα διαθέσιμο στο χώρο εργασίας. Τερώντας όσα αναφέρονται σε αυτό (χρήσε, επισκευή, συντήρεσε, κλπ.) μπορείτε αισθετά να επιμεκύνετε τε ζωή του καθώσ και τον μεταπωλετική του αξία. Αν πουλήσετε το μηχανήμα σας, ψροντίστε να δώσετε στον νέο κάτοχο και το εγχειρίδιο οδεγιών.

Πάνω από 300 χρόνια καινοτομίας

Η Husqvarna AB είναι μία Σουηδική με παράδοση που ανάγεται στο 1689, όταν ο Σουηδός Βασιλιάς Κάρολος XI διάταξε την κατασκευή ενός εργοστασίου για την παραγωγή μουσκέτων. Την εποχή εκείνη, είχαν ήδη μπει τα θεμέλια για τις μηχανολογικές ικανότητες πίσω από την ανάπτυξη κάποιων από τα κορυφαία προϊόντα του κόσμου, σε τομείς όπως τα κυνηγετικά όπλα, τα ποδήλατα, τις μοτοσικλέτες, τις οικιακές συσκευές, τις ραπτομηχανές και άλλα προϊόντα εξωτερικών δραστηριοτήτων.

Η Husqvarna αποτελεί τον παγκόσμιο ηγέτη στον τομέα του εξωτερικού εξοπλισμού ισχύος για τη δασοκομία, τη συντήρηση πάρκων και τη φροντίδα γρασιδιού και κήπων, καθώς επίσης και τον τομέα του εξοπλισμού κοπής και των αδαμαντοφόρων εργαλείων τόνρευσης για τις βιομηχανίες κατασκευών και κατεργασίας λίθων.

Ευθύνη του ιδιοκτήτη

Αποτελεί ευθύνη του ιδιοκτήτη/εργοδότη να διασφαλίσει ότι ο χειριστής διαθέτει επαρκή γνώση σχετικά με τον ασφαλή τρόπο χρήσης της μηχανής. Οι επόπτες και οι χειριστές οφείλουν να έχουν αναγνώσει και κατανοήσει το Εγχειρίδιο Χρήσης. Θα πρέπει να γνωρίζουν:

- Τις οδηγίες ασφαλείας του μηχανήματος.
- Το εύρος εφαρμογών και περιορισμών του μηχανήματος.
- Τον τρόπο χρήσης και συντήρησης του μηχανήματος.

Η χρήση του παρόντος μηχανήματος είναι πιθανό να υπόκειται σε εθνική νομοθεσία. Μάθετε τι ορίζει η νομοθεσία στη περιοχή στην οποία εργάζεστε πριν αρχίσετε να χρησιμοποιείτε το μηχανήμα.

Τις επιφυλάξεις του κατασκευαστή

Μετά τη δημοσίευση του παρόντος εγχειριδίου, η Husqvarna μπορεί να εκδώσει συμπληρωματικό πληροφοριόσε σχετικά με την ασφαλή λειτουργία αυτού του προϊόντος. Εναπόκειται στην ευθύνη του ιδιοκτήτη να είναι ενημερωμένος σχετικά με τισ ασφαλέστερο μεθόδους λειτουργίας.

Η Husqvarna AB αναπτύσσει συνεχώς τα προϊόντα της και για το λόγο αυτό επιφυλάσσει στον εαυτό της το δικαίωμα τροποποιήσεων πχ. ως προς το σχεδισμό και την εμφάνιση, χωρίς προειδοποίηση.

Σχεδιασμός και λειτουργίεσ

Αυτό είναι ένα προϊόν που περιλαμβάνεται σε μια σειρά εξοπλισμού ισχύος υψηλής συχνότητας για κοπή, διάτρηση και πρίονισμα τοίχων. Ο εξοπλισμός αυτός έχει σχεδιαστεί για κοπή σκληρών υλικών, όπως τοιχοποιία ενισχυμένο μπετόν, και δεν θα πρέπει να χρησιμοποιούνται για κανένα σκοπό πέραν των

αναφερόμενων στο παρόν εγχειρίδιο.

Αξίες όπως η άριστη απόδοση, η αξιοπιστία, η καινοτόμος τεχνολογία, οι προηγμένες τεχνολογικές λύσεις και ο σεβασμός του περιβάλλοντος διακρίνουν τα προϊόντα της Husqvarna. Ο χειριστής πρέπει να διαθέσει προσεκτικά το παρόν εγχειρίδιο, προκειμένου να διασφαλιστεί η ασφαλή λειτουργία αυτού του προϊόντος. Εάν χρειάζεστε περισσότερες πληροφορίες, απευθυνθείτε στον αντιπρόσωπό σας ή στην Husqvarna.

Παρακάτω περιγράφονται ορισμένα από τα μοναδικά χαρακτηριστικά του προϊόντος σας.

PP490

Η μονάδα ισχύος είναι ειδικά σχεδιασμένη για συγκεκριμένα εργαλεία της Husqvarna με κινητήρα υψηλής συχνότητας.

- Η μονάδα έχει δύο εξόδους ρεύματος και μπορεί να χρησιμοποιηθεί με κόφτες τοίχων και φορητά προϊόντα PRIME3.
- Ένα ασύρματο τηλεχειριστήριο διατίθεται για τον έλεγχο των συνδεδεμένων μονάδων.
- Με το τηλεχειριστήριο έχετε ελευθερία κινήσεων αλλά και ολοκληρωμένη εικόνα του αποτελέσματος. Ο χειρισμός είναι εύκολος, ακόμα και όταν φοράτε γάντια. Μπορείτε να αλλάζετε τις ρυθμίσεις και να χειρίζεστε τη συσκευή πατώντας απλώς μερικά πλήκτρα. Το τηλεχειριστήριο διαθέτει έγχρωμη ψηφιακή οθόνη 3,5 ιντσών.
- Ο σχεδιασμός είναι μικρού βάρους και διαστάσεων και εργονομικός, γεγονός που καθιστά τη μονάδα εύκολη στη μεταφορά.
- Η μονάδα είναι υδρόψυκτη και εξοπλισμένη με μια ηλεκτρική βαλβίδα νερού, η οποία ελέγχεται με το τηλεχειριστήριο.
- Χρησιμοποιήστε 32 A για σύστημα 400 V για πλήρη ισχύ.

ΤΙ ΕΙΝΑΙ ΤΙ;

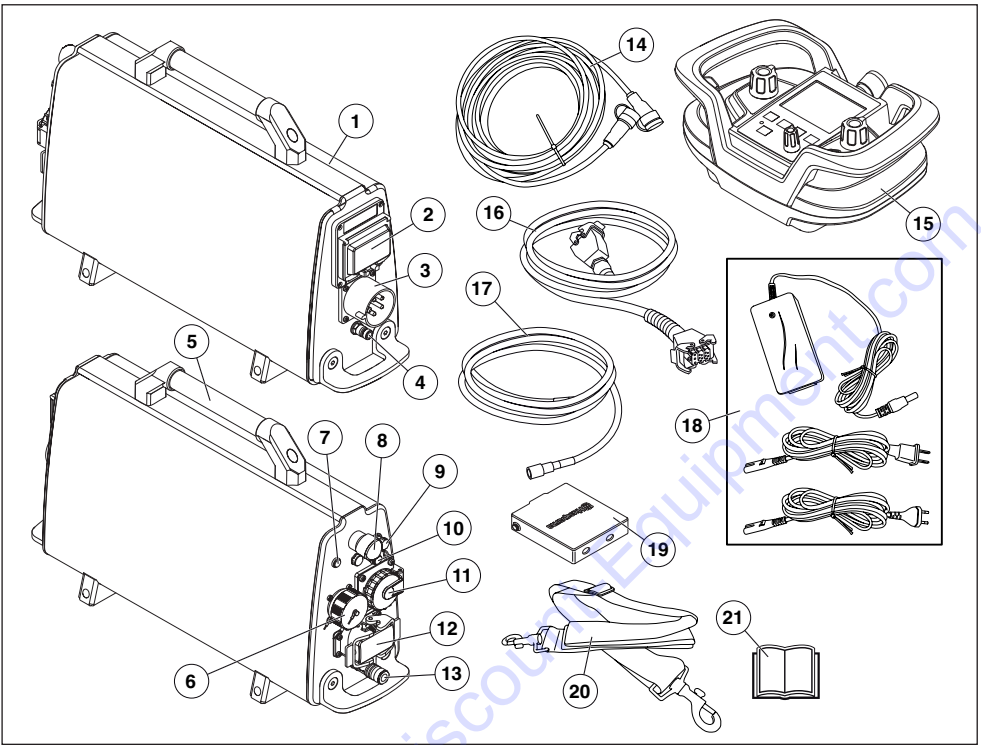

Τι είναι το κάθε στοιχείο στη μονάδα ισχύος;

- | | |
|--|--|
| 1 Μονάδα ισχύος | 11 Μονοφασική πρίζα - Μόνο μηχανήματα 5 ακίδων |
| 2 Διακόπτες κυκλώματος βλάβες γείωσης | 12 Σύνδεσμος WS (κόφτης τοίχων) |
| 3 Πρίζα | 13 Σύνδεση νερού, έξοδος |
| 4 Σύνδεση νερού, είσοδος | 14 Καλώδιο CAN |
| 5 Χειρολαβή | 15 Τηλεχειριστήριο |
| 6 Σύνδεσμος PRIMEΣ | 16 Καλώδιο ρεύματος |
| 7 Ένδειξη ισχύος | 17 Λάστιχο νερού |
| 8 Διακοπή έκτακτης ανάγκης | 18 Φορτιστής μπαταρίας |
| 9 Θύρα CAN | 19 Μπαταρίας (2 τεμ.) |
| 10 Αυτόματη ασφάλεια, 16 A (Μόνο για μηχανήματα 5-
pin) | 20 Προσαρμόσιμη λωρίδα μεταφοράς |
| | 21 Οδηγίες χρήσεως |

Γενικά



ΠΡΟΕΙΔΟΠΟΙΗΣΗ! Ποτέ μην χρησιμοποιείτε ένα μηχάνημα με ελαττωματικά εξαρτήματα ασφάλειας. Εάν το μεχάνημά σας δεν πλερεί τους απαιτούμενους ελέγχους, απευθυνθείτε στον αντιπρόσωπο του σέρβις για επιδιόρθωση.

Στο μέρος αυτό παρουσιάζονται τα εξαρτήματα ασφάλειας του μηχανήματος, ε αποστολή τους καθώς και ο τρόπος ελέγχου και συντηρήσεως για την ασφαλή λειτουργία τους.

Το μηχάνημα αυτό χρησιμοποιείται σε συνδυασμό με άλλα προϊόντα. Διαβάστε προσεκτικά το εγχειρίδιο που παρέχεται με τα προϊόντα και βεβαιωθείτε ότι κατανοείτε τις οδηγίες πριν χρησιμοποιήσετε το μηχάνημα.

Ελέγχετε τον εξοπλισμό ασφαλείας καθημερινά.

Ελέγχετε επίσης τον εξοπλισμό ασφαλείας του ηλεκτρικού εργαλείου που πρόκειται να συνδέσετε με τη μονάδα ισχύος. Πληροφορίες για τον έλεγχο του εξοπλισμού ασφαλείας θα βρείτε στο εγχειρίδιο χρήσης του αντίστοιχου ηλεκτρικού εργαλείου.

Πλήκτρο διακοπής έκτακτης ανάγκης και κουμπί διακοπής

Πατώντας τα κουμπιά διακοπής έκτακτης ανάγκης στη μονάδα και το τηλεχειριστήριο, επιβραδύνεται η ταχύτητα του συνδεδεμένου εργαλείου και διακόπτεται η παροχή ρεύματος.

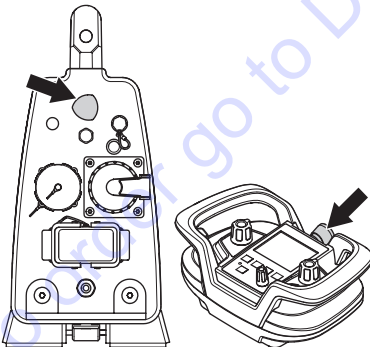

Έλεγχος της διακοπής έκτακτης ανάγκης

- Ελέγξτε ότι το κουμπί έκτακτης ανάγκης δεν έχει πατηθεί, στρέφοντάς τα δεξιόστροφα.
- Ξεκινήστε το συνδεδεμένο εργαλείο.
- Πατήστε το πλήκτρο διακοπής έκτακτης ανάγκης και βεβαιωθείτε ότι το συνδεδεμένο εργαλείο σταματά. Βεβαιωθείτε ότι η ενδεικτική λυχνία λειτουργίας στην πηγή ισχύος σβήνει λίγα δευτερόλεπτα αφού σταματήσει το συνδεδεμένο εργαλείο.

- Το ίδιο ισχύει και για το κουμπί διακοπής λειτουργίας, όταν χρησιμοποιείτε τον κόφτη τοιχίων.

Διάταξη προστασίας από διαρροή ρεύματος (RCD)

Η πηγή ισχύος είναι εξοπλισμένη με διάταξη προστασίας από διαρροή ρεύματος. Για την προστασία των χειριστών σε περίπτωση που προκύψει ηλεκτρικό σφάλμα, έχει τοποθετηθεί συσκευή εναπομείνοντος ρεύματος.

Ελέγξτε το διακόπτε κυκλώματος βλάβες γείωσης

- Συνδέστε τη μονάδα ισχύος σε γειωμένη πρίζα τριφασικού ρεύματος.
- Ανοίξτε το κάλυμμα στη συσκευή παραμένουτος ρεύματος για να αποκτήσετε πρόσβαση στο διακόπτη (1) και το πλήκτρο δοκιμής (2).

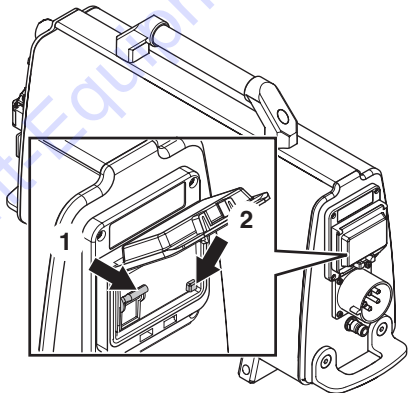

- Θέστε το χειριστήριο της συσκευής εναπομείνοντος ρεύματος στη θέση 1.
- Πατήστε το πλήκτρο δοκιμής. Η συσκευή εναπομείνοντος ρεύματος πρέπει να ενεργοποιηθεί για την αποσύνδεση της μονάδας από την παροχή ρεύματος.
- Επαναφέρετε τη συσκευή παραμένουτος ρεύματος θέτοντας πρώτα το διακόπτη στη θέση 0 και κατόπιν στη θέση 1.
- Επανατοποθετήστε και σφίξτε το κάλυμμα.

Η συσκευή παραμένουτος ρεύματος πρέπει να ελέγχεται κάθε δύο εβδομάδες με το πλήκτρο δοκιμής.

Εγκατάσταση της μονάδας ισχύος



ΠΡΟΕΙΔΟΠΟΙΗΣΗ! Τοποθετήστε τη μονάδα ισχύος στο χώρο εργασίας. Βεβαιωθείτε ότι ακουμπά σε σταθερή επιφάνεια και ότι δεν υπάρχει κίνδυνος να βραχεί.

Συνδέστε τη μονάδα ισχύος σε γειωμένη πρίζα τριφασικού ρεύματος.

Συνδέετε πάντα το μηχάνημα μέσω ενός αποζεύκτη σφάλματος προς γη με προσωπική προστασία, δηλαδή ενός αποζεύκτη σφάλματος προς γη που εκδηλώνει σφάλμα προς γη στα 30 mA.

Σύνδεση των μονάδων

Συνδέστε το ηλεκτρικό εργαλείο στον κατάλληλο δυναμοδότη. Υπάρχουν δύο διαφορετικοί δυναμοδότες. Ο επάνω δυναμοδότης χρησιμοποιείται για τα προϊόντα της οικογένειας προϊόντων PRIMEΣ. Ο κάτω δυναμοδότης χρησιμοποιείται για τους κόφτες τοίχων (WS). Για περισσότερες πληροφορίες, ανατρέξτε στην ενότητα "Τεχνικά στοιχεία".

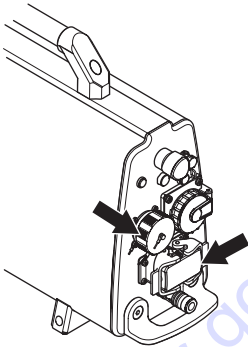

Σύνδεση του νερού ψύξης

ΣΗΜΕΙΩΣΗ! Η ψύξη με νερό δεν θα απενεργοποιηθεί κατά τη διάρκεια μιας διακοπής ρεύματος.

- Συνδέστε τον ελαστικό σωλήνα νερού στον σύνδεσμο εισερχόμενου νερού. Το νερό ψύξης πρέπει να είναι καθαρό, ώστε να μην φράξει το σύστημα από ακαθαρσίες.

Η μονάδα ισχύος διαθέτει μια ηλεκτρική βαλβίδα νερού, που είναι κλειστή όταν είναι ενεργοποιημένο το σύστημα τροφοδοσίας. Όταν το σύστημα τροφοδοσίας δεν φέρει φορτίο, η βαλβίδα είναι ανοιχτή για να είναι δυνατή η αποστράγγιση νερού ψύξης, αν υπάρχει κίνδυνος παγετού.

Για περισσότερες πληροφορίες, ανατρέξτε στην ενότητα "Τεχνικά στοιχεία".

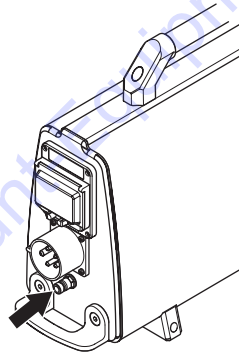

Στην άλλη σύνδεση νερού συνδέστε το ηλεκτρικό εργαλείο. Το ηλεκτρικό εργαλείο διαθέτει βάνες για τη ρύθμιση της ροής του νερού ψύξης προς το εργαλείο. Ανατρέξτε στο εγχειρίδιο χρήσης του αντίστοιχου ηλεκτρικού εργαλείου.

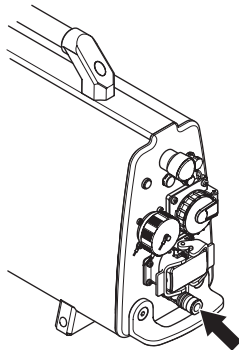

Συνδέστε μία πηγή τροφοδοσίας

- Συνδέστε το καλώδιο εισερχόμενης τροφοδοσίας (380-400 V, 32 A Ευρωπαϊκό βύσμα). Οι μονάδες ισχύος που είναι εφοδιασμένες με μονοφασική πρίζα (230 V) θα πρέπει να έχουν επίσης ένα ουδέτερο καλώδιο, για να λειτουργεί η πρίζα. Η πηγή ισχύος λειτουργεί ακόμα και αν δεν υπάρχει ουδέτερο καλώδιο.

Για να είστε σε θέση να χρησιμοποιείτε πλήρη ισχύ εξόδου, η μονάδα ισχύος πρέπει να είναι συνδεδεμένη σε μια ασφάλεια 32 A. Με μια ασφάλεια 16 A ή 25 A η ισχύς εξόδου είναι χαμηλότερη, για να αποφευχθεί υπερφόρτιση της ασφάλειας. Αυτό μπορεί να επιλεγεί στο μενού κάτω από την επιλογή μετάδοσης κίνησης.

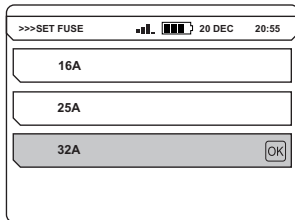

Εάν η τάση είναι χαμηλότερη, η διαθέσιμη απόδοση μειώνεται γραμμικά στο 80%.

Για περισσότερες πληροφορίες, ανατρέξτε στην ενότητα "Τεχνικά στοιχεία".

- Κατά τη διάρκεια της λειτουργίας, τα καλύμματα για το καλώδιο και τη μονάδα ισχύος πρέπει να εφαρμόζονται, ώστε να μην εισέρχονται σε αυτά ακαθαρσίες που θα μπορούσαν να βλάψουν το σύνδεσμο.

Ως πηγή ισχύος μπορεί να χρησιμοποιηθεί μια βενζινοκίνητη ή πετρελαιοκίνητη γεννήτρια, εάν έχει την κατάλληλη ισχύ. Ανατρέξτε στις τυπικές περιπτώσεις λειτουργίας γεννήτριας στα Τεχνικά στοιχεία. Η γεννήτρια πρέπει να είναι γειωμένη για να προστατεύεται η λειτουργία της μονάδας ισχύος.

ΣΗΜΕΙΩΣΗ! Εάν, σε κάποια περίπτωση, μια γεννήτρια παράγει τάση εισόδου εκτός του εύρους τάσης που καθορίζεται στα τεχνικά στοιχεία, μπορεί να προκληθεί ζημιά στη μονάδα ισχύος.

Μπαταρίας

Η μπαταρία του τηλεχειριστήριου είναι τύπου ιόντων λιθίου. Ο χρόνος λειτουργίας είναι περίπου 8-10 ώρες ανά φόρτιση. Το ακραίο ψύχος μειώνει τη χωρητικότητα και το χρόνο λειτουργίας της μπαταρίας. Ο χρόνος λειτουργίας επηρεάζεται επίσης από το χρονικό διάστημα κατά το οποίο η θόνη είναι ενεργή.

Χρησιμοποιείτε μόνο γνήσιες μπαταρίες για αυτό το προϊόν. Επικοινωνήστε με τον προμηθευτή σας για περισσότερες πληροφορίες.

Μια κενή μπαταρία δεν πρέπει να απορρίπτεται στα οικιακά απορρίμματα! Απορρίψτε την στον πλησιέστερο αντιπρόσωπο σέρβις ή σημείο συλλογής.

Τοποθέτηση / αφαίρεση μπαταρίας

- Τοποθέτηση / αφαίρεση μπαταρίας.

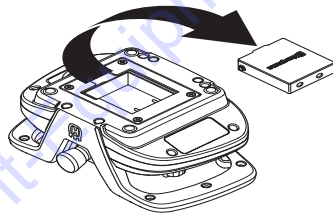

Φόρτιση μπαταρίας.

Προτού χρησιμοποιήσετε το τηλεχειριστήριο για πρώτη φορά, πρέπει να φορτίσετε τη μπαταρία.

Για τε φόρτιση με το φορτιστή μπαταρίας



Ο χρόνος φόρτισης για μια τελείως άδεια μπαταρία είναι περίπου 2-3 ώρες. Η διάδος έχει πορτοκαλί χρώμα κατά την έναρξη της φόρτισης και γίνεται πράσινη, όταν η μπαταρία είναι πλήρως φορτισμένη. Όταν η μπαταρία είναι πλήρως φορτισμένη, ο φορτιστής τροφοδοτεί τη μπαταρία ρεύμα συντήρησης μέχρι την αφαίρεση της μπαταρίας από το φορτιστή.

Διατηρήστε το φορτιστή μπαταρίας στεγνό και προστατευμένο από διακυμάνσεις της θερμοκρασίας.

Για τη φόρτιση με το καλώδιο CAN

Το καλώδιο CAN έχει μικρότερη απόδοση φόρτισης από το φορτιστή της μπαταρίας και για το λόγο αυτό χρειάζεται περισσότερο χρόνο για τη φόρτιση της μπαταρίας.

Εάν η μπαταρία αφαιρεθεί ενώ το τηλεχειριστήριο είναι συνδεδεμένο στο καλώδιο CAN, το σύμβολο μπαταρίας στο τηλεχειριστήριο θα εμφανίζεται με διαγραφή για να υποδείξει ότι δεν υπάρχει διαθέσιμη μπαταρία.

ΣΥΝΑΡΜΟΛΟΓΗΣΗ ΚΑΙ ΡΥΘΜΙΣΕΙΣ

Αντιστοιχίστε το τηλεχειριστήριο με τη μονάδα ισχύος

Για να λειτουργήσει το σύστημα ραδιοεπικοινωνίας ανάμεσα στο τηλεχειριστήριο και τη μονάδα ισχύος, το τηλεχειριστήριο πρέπει να έχει αντιστοιχιστεί με τη μονάδα ισχύος.

Έτσι διασφαλίζεται ο χειρισμός της μονάδας ισχύος μόνο από ένα τηλεχειριστήριο. Το σύστημα ραδιοεπικοινωνίας δεν λειτουργεί, εάν δεν έχει γίνει αντιστοίχιση.

Αν αλλάξετε το παρεχόμενο τηλεχειριστήριο ή αν πρέπει να χρησιμοποιήσετε το τηλεχειριστήριο άλλης μονάδας, πρέπει να αντιστοιχίσετε το νέο τηλεχειριστήριο με τη μονάδα.

- Συνδέστε το τηλεχειριστήριο, χρησιμοποιώντας το παρεχόμενο καλώδιο CAN. Σφίξτε τις βίδες του συνδέσμου καλώδιου με το χέρι.

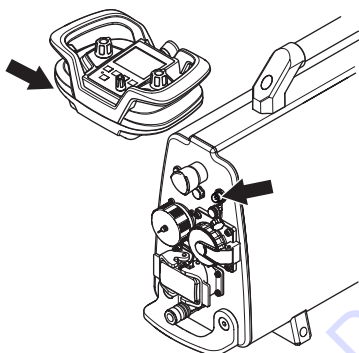

- Αφήστε το τηλεχειριστήριο να φορτίσει πλήρως και περιμένετε να εμφανιστεί η αρχική οθόνη. Πατήστε το πλήκτρο «OK» για να προσηλαστεί το μενού.

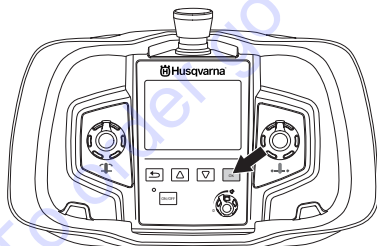

- Πηγαίνεται στο «ΡΥΘΜΙΣΕΙΣ». Περιηγηθείτε με τα πλήκτρα βέλους και επιβεβαιώστε με το κουμπί "OK".

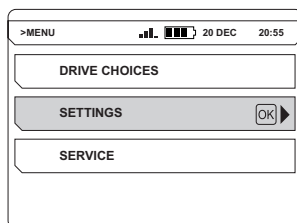

- Πηγαίνεται στο «ΖΕΥΓΟΣ ΑΣΥΡΜΑΤΟΥ». Περιηγηθείτε με τα πλήκτρα βέλους και επιβεβαιώστε με το κουμπί "OK".

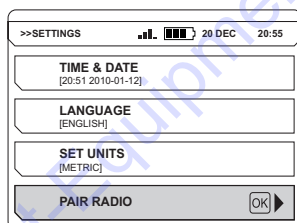

Στην οθόνη εμφανίζεται ένα μήνυμα για να υποδείξει αν η αντιστοίχιση ήταν επιτυχημένη ή όχι.

Άλλες ρυθμίσεις λογισμικού

Πριν τη θέση σε λειτουργία της μονάδας ισχύος, θα πρέπει να τελεστεί ένας αριθμός επιπλέον ρυθμίσεων. Δείτε τις οδηγίες στην ενότητα «Σύστημα μενού» για περισσότερες πληροφορίες.

- Ρύθμιση ώρας και ημερομηνίας. (ΡΥΘΜΙΣΕΙΣ>ΩΡΑ & ΗΜΕΡΟΜΗΝΙΑ)
- Επιλογή της απαιτούμενης γλώσσας οθόνης. (ΥΘΜΣΕΣ>ΓΛΩΣΣΑ)
- Επιλογή των απαιτούμενων μονάδων. (ΡΥΘΜΙΣΕΙΣ>ΡΥΘΜΙΣΗ ΜΟΝΑΔΩΝ)

Γενικές οδηγίες ασφάλειας



ΠΡΟΕΙΔΟΠΟΙΗΣΗ! Διαβάστε όλες τις προειδοποιήσεις ασφαλείας και όλες τις οδηγίες. Σε περίπτωση με τήρηση των προειδοποιήσεων και των οδηγιών, υπάρχει κίνδυνος ηλεκτροπληξίας, πυρκαγιάς ή/και σοβαρού τραυματισμού.

ΣΗΜΑΝΤΙΚΟ! Φυλάσσετε τις προειδοποιήσεις και τις οδηγίες ώστε να ανατρέχετε αργότερα σε αυτές. Ο όρος "ηλεκτρικό εργαλείο" που χρησιμοποιείται στις προειδοποιήσεις αναφέρεται σε εργαλείο που τροφοδοτείται από το δίκτυο ρεύματος (με καλώδιο) ή σε εργαλείο που τροφοδοτείται από μπαταρία (χωρίς καλώδιο).

Ασφάλεια στο χώρο εργασίας

- Διατερείτε το χώρο εργασίας καθαρό και με καλό φωτισμό. Οι ακατάστατοι ή σκοτεινοί χώροι ενέχουν τον κίνδυνο ατυχημάτων.
- Μην χειρίζεστε ηλεκτρικά εργαλεία σε εκρηκτικές ατμόσφαιρες, π.χ. παρουσία εύφλεκτων υγρών, αερίων ή σωματιδίων σκόνης. Τα ηλεκτρικά εργαλεία δημιουργούν σπινθήρες, οι οποίοι ενδέχεται να προκαλέσουν τεν ανάφλεξε των σωματιδίων ή των καπνών.
- Κατά το χειρισμό ενός ηλεκτρικού εργαλείου, δεν πρέπει να βρίσκονται κοντά παιδιά ή άλλοι παρευρισκόμενοι. Ενδέχεται να αποσπάσουν την προσοχή σας, με αποτέλεσμα να χάσετε τον έλεγχο.

Ασφάλεια με το ηλεκτρικό ρεύμα

- Το βύσμα του ηλεκτρικού εργαλείου πρέπει να ταιριάζει στην πρίζα. Μην τροποποιείτε ποτέ το βύσμα. Ο κίνδυνος ηλεκτροπληξίας είναι μικρότερος, εάν τα βύσματα δεν έχουν υποστεί τροποποιήσεις και ταιριάζουν στις πρίζες.
- Αποφεύγετε την επαφή του σώματος με γειωμένες επιφάνειες, όπως σωλήνες, καλοριφέρ, κουζίνες και ψυγεία. Υπάρχει αυξημένος κίνδυνος ηλεκτροπληξίας, εάν το σώμα σας έρθει σε επαφή με γείωση.
- Μην εκθέτετε ηλεκτρικά εργαλεία σε βροχή ή σε συνθήκες υγρασίας. Σε περίπτωση εισχώρησης νερού σε ηλεκτρικό εργαλείο, αυξάνεται ο κίνδυνος ηλεκτροπληξίας.
- Χρησιμοποιείτε σωστά το καλώδιο. Μην χρησιμοποιείτε το καλώδιο για να μεταφέρετε ή να τραβήξετε το ηλεκτρικό εργαλείο ή για να αποσυνδέσετε το ηλεκτρικό εργαλείο από το δυναμοδότη. Φυλάσσετε το καλώδιο μακριά από πηγές θερμότητας, λάδια, αιχμηρές γωνίες και κινούμενα εξαρτήματα. Ο κίνδυνος ηλεκτροπληξίας είναι μεγαλύτερος όταν τα καλώδια είναι φθαρμένα

ή μπλεγμένα. Για το λόγο αυτό τα καλώδια πρέπει να αντικαθίστανται σε συνεργείο.

- Όταν χρησιμοποιείτε ένα ηλεκτρικό εργαλείο σε εξωτερικό χώρο, χρησιμοποιήστε καλώδιο επέκτασης για χρήση σε εξωτερικό χώρο. Ε χρήση καλωδίου κατάλληλου για χρήση σε εξωτερικό χώρο, μειώνει τον κίνδυνο ηλεκτροπληξίας.

Προσωπική ασφάλεια

- Να είστε προσεκτικοί, να παρακολουθείτε αυτό που κάνετε και να χρησιμοποιείτε την κοινή λογική όταν χρησιμοποιείτε ένα ηλεκτρικό εργαλείο. Μην χρησιμοποιείτε ηλεκτρικά εργαλεία όταν είστε κουρασμένοι ή υπό τον επήρεια ναρκωτικών, αλκοόλ ή ψαρμάκων. Μια στιγμή απροσεξίας, κατά το χειρισμό ηλεκτρικών εργαλείων, μπορεί να οδηγήσει σε σοβαρό τραυματισμό.
- Χρησιμοποιείτε ατομικό προστατευτικό εξοπλισμό. Χρησιμοποιείτε πάντα προστασία για τα μάτια. Ο προστατευτικός εξοπλισμός, όπως μάσκα για τε σκόνη, αντιολισθητικά παπούτσια ασφαλείας, κράνος ή προστασία ακοής σε κατάλλελες συνθήκες, μειώνει τον κίνδυνο σοβαρών τραυματισμών.
- Αφαιρέστε τυχόν κλειδιά προσαρμογής ή σύσφιξης, πριν ενεργοποιήσετε το ηλεκτρικό εργαλείο. Ένα κλειδί σύσφιξης ή προσαρμογής που παραμένει προσαρτημένο σε κινούμενο μέρος του ηλεκτρικού εργαλείου, μπορεί να οδηγήσει σε τραυματισμό.
- Μην υπερεκτιμάτε τις δυνατότητές σας. Να πατάτε καλά τα πόδια σας και να διατερείτε την ισορροπία σας συνεχώς. Ετσι επιτυγχάνεται καλύτερος έλεγχος του ηλεκτρικού εργαλείου, σε τυχόν απρόβλεπτες καταστάσεις.
- Να φοράτε κατάλληλα ρούχα. Μην φοράτε ψαρδιά ρούχα ή κοσμήματα. Φροντίστε ώστε τα μαλλιά, τα ρούχα και τα γάντια σας να βρίσκονται μακριά από τα κινούμενα μέρη. Τα ψαρδιά ρούχα, τα κοσμήματα ή τα μακριά μαλλιά ενδέχεται να πιαστούν σε κινούμενα μέρη.
- Εάν παρέχονται διατάξεις για τε σύνδεση συστημάτων συλλογής και απομάκρυνσης σκόνης, βεβαιωθείτε ότι αυτές έχουν συνδεθεί και χρησιμοποιούνται σωστά. Χρησιμοποιείτε σύστημα συλλογής σκόνης για να μειώσετε τους κινδύνους που σχετίζονται με τε σκόνη.

Χρήση και φροντίδα των ηλεκτρικών εργαλείων

- Μην ασκείτε μεγάλε δυνάμεις στο ηλεκτρικό εργαλείο. Χρησιμοποιείτε το κατάλληλο ηλεκτρικό εργαλείο για την εφαρμογή σας. Το κατάλληλο ηλεκτρικό εργαλείο θα έχει καλύτερα αποτελέσματα για την εργασία σας και θα είναι ασφαλέστερο, στο βαθμό για τον οποίο είναι σχεδιασμένο.

ΛΕΙΤΟΥΡΓΙΑ

- Μην χρησιμοποιείτε το ηλεκτρικό εργαλείο, εάν δεν μπορείτε να το ενεργοποιήσετε και να το απενεργοποιήσετε με την αντίστοιχη λειτουργία on/off. Οποιοδήποτε ηλεκτρικό εργαλείο δεν λειτουργεί σωστά, ενέχει κινδύνους και πρέπει να επισκευάζεται.
- Αποσυνδέστε το βύσμα από την πηγή τροφοδοσίας ή/και αφαιρέστε τα μπαταρία από το ηλεκτρικό εργαλείο, πριν πραγματοποιήσετε ρυθμίσεις, πριν αλλάξετε εξαρτήματα ή αποθηκεύσετε το εργαλείο. Αυτά τα προληπτικά μέτρα ασφαλείας μειώνουν τον κίνδυνο ακούσιας εκκίνησης του ηλεκτρικού εργαλείου.
- Φυλάσσετε τα ηλεκτρικά εργαλεία που βρίσκονται σε αδράνεια, μακριά από παιδιά και μην επιτρέψετε σε άτομα που δεν είναι εξοικειωμένα με αυτά ή με τις οδηγίες να χρησιμοποιούν το ηλεκτρικό εργαλείο. Τα ηλεκτρικά εργαλεία είναι επικίνδυνα στα χέρια με εκπαιδευμένων χρηστών.
- Φροντίζετε για τη συντήρηση των ηλεκτρικών εργαλείων. Ελέγχετε για τυχόν με ευθυγραμμισμένα ή μπλοκαρισμένα κινούμενα μέρη, ρωγμές στα διάφορα μέρη και κάθε άλλη κατάσταση που μπορεί να επηρεάζει τη λειτουργία του ηλεκτρικού εργαλείου. Σε περίπτωση ζημιάς, φροντίστε για την επισκευή του ηλεκτρικού εργαλείου πριν το χρησιμοποιήσετε. Πολλά ατυχήματα προκαλούνται από ηλεκτρικά εργαλεία που δεν συντηρούνται σωστά.
- Διατερείτε τα εργαλεία κοπής αιχμηρά και καθαρά. Εάν τα εργαλεία κοπής συντηρούνται σωστά, με αιχμηρές άκρες κοπής, είναι λιγότερο πιθανή η εμπλοκή τους και πιο εύκολος ο έλεγχός τους.
- Χρησιμοποιείτε το ηλεκτρικό εργαλείο, τα εξαρτήματα και τα τρυπάνια σύμφωνα με τις οδηγίες αυτές, λαμβάνοντας υπόψη τις συνθήκες εργασίας και την εργασία που πρέπει να εκτελεστεί. Η χρήση του ηλεκτρικού εργαλείου για εργασίες διαφορετικές από τις προβλεπόμενες, μπορεί να οδηγήσει σε επικίνδυνες καταστάσεις.

Σέρβις

- Φροντίστε για το σέρβις του ηλεκτρικού εργαλείου από εξειδικευμένο άτομο. Χρησιμοποιείτε μόνο πανομοιότυπα ανταλλακτικά. Έτσι θα διασφαλίζεται η διατήρηση της ασφάλειας του ηλεκτρικού εργαλείου.

Χρησιμοποιείτε πάντοτε κοινή λογική

Δεν είναι δυνατό να καλυφθούν όλες οι περιπτώσεις που ενδέχεται να συναντήσετε. Να είστε πάντα προσεκτικοί και να χρησιμοποιείτε την κοινή λογική. Αν βρεθείτε σε συνθήκες που δεν αισθάνεστε ασφαλή, διακόψτε τη λειτουργία και αναζητήστε τη συμβουλή κάποιου ειδικού. Επικοινωνήστε με τον αντιπρόσωπο, τον υπεύθυνο σέρβις ή έναν πεπειραμένο χρήστη. Μην επιχειρήσετε να εκτελέσετε κάποια εργασία για την οποία δεν είστε βέβαιοι!

Προστατευτικός εξοπλισμός

Γενικά

Μην χρησιμοποιείτε το μηχάνημα παρά μόνο εφόσον έχετε τη δυνατότητα να καλέσετε βοήθεια σε περίπτωση ατυχήματος.

Ατομικός προστατευτικός εξοπλισμός

Σε οποιαδήποτε χρήση του μηχανήματος πρέπει να χρησιμοποιείτε εγκριμένο ατομικό προστατευτικό εξοπλισμό. Ο ατομικός προστατευτικός εξοπλισμός δεν εξουδετερώνει τον κίνδυνο τραυματισμού, παρά μειώνει τα αποτελέσματα ενός τραύματος σε περίπτωση ατυχήματος. Ζητήστε από τον έμπορο να σας βοηθήσει στην εκλογή προστατευτικού εξοπλισμού.



ΠΡΟΕΙΔΟΠΟΙΗΣΗ! Η χρήση προϊόντων που κόβουν, τροχίζουν, τρυπούν, λειαίνουν ή διαμορφώνουν υλικά μπορεί να παράγουν σκόνη και υδρατμούς που ενδέχεται να περιέχουν επιβλαβή χημικά. Γνωρίστε τις ιδιότητες του υλικού το οποίο επεξεργάζεστε και χρησιμοποιήστε κατάλληλες αναπνευστικές μάσκες.



ΠΡΟΕΙΔΟΠΟΙΗΣΗ! Η μακρόχρονη έκθεση σε θόρυβο μπορεί να προκαλέσει μόνιμη θλάβη στην ακοή. Θα πρέπει πάντα να λαμβάνετε μέτρα προστασίας της ακοής σας. Όταν φοράτε ωασιπίδες έχετε το νου σας ώστε να ακούσετε τυχόν προειδοποιητικά σήματα ή φωνές. Πάντα να βγάξετε τις ωασιπίδες μόλις σβήσει ο κινητήρας.



ΠΡΟΕΙΔΟΠΟΙΗΣΗ! Υπάρχει πάντοτε κίνδυνος σύνθλιψης κατά την εργασία με μηχανήματα που έχουν κινητά εξαρτήματα. Να χρησιμοποιείτε προστατευτικά γάντια για να αποφύγετε σωματικούς τραυματισμούς.

Χρησιμοποιείτε πάντοτε:

- Προστατευτικό κράνος
- Προστασία ακοής
- Προστατευτικά γυαλιά ή δικτυωτή μάσκα
- Αναπνευστική μάσκα
- Γερά γάντια με καλό κράτημα.
- Εφαρμοστή, ανθεκτική και άνετη επένδυση που επιτρέπει πλήρη ελευθερία κινήσεων.
- Αντιολισθητικές μπότες με χαλύβδινα ψίδια.

Να έχετε υπόψη σας ότι τα ρούχα, μακριά μαλλιά και κοσμήματα μπορεί να μπλεχτούν στα κινητά μέρη.

ΛΕΙΤΟΥΡΓΙΑ

Άλλος εξοπλισμός προστασίας



ΠΡΟΕΙΔΟΠΟΙΗΣΗ! Ενώ εργάζεστε με το μηχάνημα, ενδέχεται να εμφανιστούν σπινθές και να ξεσπάσει φωτιά. Διατηρείτε πάντα έναν πυροσβεστήρα σε κοντινή απόσταση από τον τόπο εργασίας.

- Εξοπλισμός πυρόσβεσης
- Έχετε πάντοτε μαζί σας κιβώτιο πρώτων βοηθειών.

Προφυλάξεις ασφαλείας για την πηγή ισχύος



ΠΡΟΕΙΔΟΠΟΙΗΣΗ! Διαβάστε όλες τις προειδοποιήσεις ασφαλείας και όλες τις οδηγίες. Σε περίπτωση με τήρηση των προειδοποιήσεων και των οδηγιών, υπάρχει κίνδυνος ηλεκτροπληξίας, πυρκαγιάς ή/και σοβαρού τραυματισμού.

Αυτή η ενότητα περιγράφει τις βασικές κατευθύνσεις ασφαλείας για τη χρήση του μηχανήματος. Αυτές οι πληροφορίες δεν υποκαθιστούν σε καμία περίπτωση τις επαγγελματικές ικανότητες και την εμπειρία.

- Διαβάστε προσεκτικά τις Οδηγίες χρήσεως και κατανοήστε το περιεχόμενο πριν χρησιμοποιήσετε το μηχάνημα.
- Λάβετε υπόψη ότι ο χειριστής είναι υπεύθυνος για ατυχήματα που συμβαίνουν σε ή για κινδύνους στους οποίους εκτίθενται άλλα άτομα ή οι ιδιοκτησίες αυτών.
- Όλοι οι χειριστές πρέπει να εκπαιδευτούν στη χρήση του μηχανήματος. Ο κάτοχος είναι υπεύθυνος για την εκπαίδευση των χειριστών.
- Το μηχάνημα θα πρέπει να διατηρείται καθαρό. Οποιαδήποτε επιγραφή και ετικέτα θα πρέπει να είναι πλήρως αναγνώσιμη.



ΠΡΟΕΙΔΟΠΟΙΗΣΗ! Το μηχάνημα μπορεί να γίνει επικίνδυνο. Η απρόσεκτη ή λανθασμένη χρήση μπορεί να έχει ως αποτέλεσμα σοβαρό ή θανάσιμο τραυματισμό του χειριστή ή άλλων ατόμων.

Ποτέ μην επιτρέπετε σε παιδιά ή άλλα μη εκπαιδευμένα σχετικά με τη χρήση του μηχανήματος άτομα να χρησιμοποιούν ή να πραγματοποιούν εργασίες συντήρησης σε αυτό. Μην επιτρέπετε σε κανέναν άλλον να χρησιμοποιήσει το μηχάνημα αν δεν έχετε βεβαιωθεί ότι γνωρίζει το περιεχόμενο των οδηγιών χρήσης.

Ποτέ μην δουλεύετε το πριόνι όταν είστε κουρασμένοι, έχετε πει αλκοόλ ή παίρνετε φάρμακα που επηρεάζουν την όρασή σας, την κρίση σας ή τον έλεγχο του σώματός σας.



ΠΡΟΕΙΔΟΠΟΙΗΣΗ! Οι μετατροπές ή/και τα εξαρτήματα που δεν φέρουν καμία εξουσιοδότηση μπορεί να προκαλέσουν σοβαρό τραυματισμό ή θάνατο στο χρήστη ή τρίτα πρόσωπα.

Μην κάνετε ποτέ μετατροπές σε αυτό το μηχάνημα έτσι ώστε να διαφέρει από την αρχική του έκδοση, και μην το χρησιμοποιήσετε αν φαίνεται να έχει υποστεί μετατροπές από τρίτους.

Μην χρησιμοποιείτε ποτέ το μηχάνημα εάν παρουσιάζει πρόβλημα. Εκτελείτε όλους τους ελέγχους ασφαλείας και πρίν τις οδηγίες συντήρησης και επισκευής που αναφέρονται στο παρόν εγχειρίδιο. Μερικά μέτρα συντήρησης και επισκευής πρέπει να εκτελούνται από εκπαιδευμένο και ειδικευμένο προσωπικό. Δείτε τις οδηγίες στην ενότητα με τίτλο Συντήρηση.

Χρησιμοποιείτε πάντοτε γνήσια ανταλλακτικά.

Εργαστείτε με ασφάλεια

Ασφάλεια στο χώρο εργασίας

- Πάντα να ελέγχετε και να σημειώνετε τα σημεία που περνούν οι σωλήνες αερίου. Η κοπή κοντά σε σωλήνες αερίου ενέχει πάντα κινδύνους. Βεβαιωθείτε ότι δεν δημιουργούνται σπινθίρες κατά το κόψιμο, καθώς υπάρχει κίνδυνος έκρηξης. Παραμείνετε συγκεντρωμένοι στην εργασία σας. Η απροσεξία μπορεί να οδηγήσει σε σοβαρό τραυματισμό ή ακόμα και θάνατο.
- Βεβαιωθείτε ότι κανένας αγωγός ή ηλεκτρικό καλώδιο δεν διασχίζει το χώρο εργασίας ή το υλικό με το οποίο εργάζεστε.
- Ελέγξτε ότι τα ηλεκτρικά καλώδια εντός της περιοχής εργασίας δεν έχουν ρεύμα.
- Ποτέ μην αρχίζετε τη δουλειά με το μηχανήμα, εάν ο τόπος εργασίας δεν είναι ελεύθερος και δεν έχετε εξασφαλίσει σταθερή στάση.
- Αποφεύγετε χρήση όταν οι καιρικές συνθήκες είναι ακατάλληλες, όταν για παράδειγμα επικρατεί πυκνή ομίχλη, δυνατή βροχή, ισχυρός άνεμος, μεγάλη παγωνιά κλπ. Η εργασία με κακές καιρικές συνθήκες είναι κουραστική και μπορεί να οδηγήσει σε επικίνδυνες καταστάσεις, πχ. ολισθηρές επιφάνειες.
- Διατηρήστε το νερό μακριά από ηλεκτρικά εξαρτήματα του εργαλείου και από άτομα στο χώρο εργασίας.

Ασφάλεια με το ηλεκτρικό ρεύμα



ΠΡΟΕΙΔΟΠΟΙΗΣΗ! Πάντα υπάρχει κίνδυνος ηλεκτροπληξίας στα ηλεκτρικά μηχανήματα. Να αποφεύγετε αντίξοες καιρικές συνθήκες και σωματική επαφή με καλούς αγωγούς και μεταλλικά αντικείμενα. Να ακολουθείτε πάντα τις οδηγίες του εγχειριδίου χρήσης, έτσι ώστε να αποφύγετε τους τραυματισμούς.



ΠΡΟΕΙΔΟΠΟΙΗΣΗ! Μην πλένετε το μηχάνημα με νερό, καθώς το νερό μπορεί να εισέλθει στο ηλεκτρικό σύστημα ή στον κινητήρα και να προκαλέσει ζημιά στο μηχάνημα ή βραχυκύκλωμα.

- Μην χρησιμοποιείτε ποτέ το εργαλείο χωρίς τον αποζεύκτη σφάλματος προς γη που συνοδεύει το εργαλείο.
- Το μηχάνημα πρέπει να συνδέεται σε πρίζα με γείωση.
- Ελέγξτε ότι η ηλεκτρική τάση είναι ίδια με αυτή που αναγράφεται στη πινακίδα που βρίσκεται πάνω στο μηχάνημα.
- Ελέγξτε ότι το καλώδιο και το καλώδιο μπαταντζας είναι ακεραία και σε καλή κατάσταση.
- Μην χρησιμοποιείτε ποτέ το μηχάνημα εάν κάποιο καλώδιο ή βύσμα είναι καταστραμμένο και αναθέστε άμεσα την επισκευή του σε εξουσιοδοτημένο συνεργείο σέρβις.
- Μη χρησιμοποιείτε καλώδια επέκτασης που είναι τυλιγμένα, έτσι ώστε να αποφύγετε την υπερθέρμανσή του.

Προσωπική ασφάλεια

- Ποτέ μην αφήνετε το μηχάνημα χωρίς επιτήρηση με τον κινητήρα σε λειτουργία.
- Για τα μεγαλύτερα διαστήματα εκτός λειτουργίας, αποσυνδέετε πάντα την παροχή ρεύματος από την πηγή ισχύος.
- Ποτέ να μην εργάζεστε μόνοι σας, αλλά να έχετε πάντα κάποιο άλλο άτομο κοντά σας. Εκτός από τη βοήθεια που θα έχετε για τη συναρμολόγηση του μηχανήματος, θα μπορέσει να σας βοηθήσει και σε περίπτωση ατυχήματος.
- Μπορεί να σας αποσπάσουν την προσοχή άνθρωποι ή ζώα και να χάσετε έτσι τον έλεγχο του μηχανήματος. Γι αυτό να είστε πάντοτε συγκεντρωμένοι και επικεντρωμένοι στο αντικείμενό σας.
- Τα άτομα που χρειάζεται να βρίσκονται πολύ κοντά στο μηχάνημα, πρέπει να φορούν εξοπλισμό προστασίας ακοής, καθώς το επίπεδο του ήχου κατά την κοπή υπερβαίνει τα 85 dB(A).

- Να εργάζεστε πάντα με τρόπο που επιτρέπει εύκολη πρόσβαση στη διακοπή έκτακτης ανάγκης. Αν προκύψει ωστόσο μια κατάσταση έκτακτης ανάγκης, πατήστε το κόκκινο κουμπί διακοπής έκτακτης ανάγκης στη μονάδα ισχύος ή το κουμπί διακοπής στο τηλεχειριστήριο.

Χρήση και φροντίδα

Το μηχάνημα αυτό προορίζεται για χρήση αποκλειστικά με τα συνιστώμενα προϊόντα Husqvarna. Απαγορεύεται οποιαδήποτε άλλη χρήση.

- Το μηχάνημα προορίζεται για χρήση σε βιομηχανικές εφαρμογές από έμπειρους χειριστές.
- Ο έλεγχος καυή η συντήρηση πρέπει να γίνεται με τον κινητήρα σταματημένο, με το βύσμα βγαλμένο από τη πρίζα.
- Τοποθετήστε τη μονάδα ισχύος στο χώρο εργασίας. Βεβαιωθείτε ότι ακουμπά σε σταθερή επιφάνεια και ότι δεν υπάρχει κίνδυνος να βραχεί. Αποσυνδέεται πάντα το βύσμα από την πρίζα, πριν να μετακινήσετε τη μονάδα ισχύος.
- Προσέχετε κατά την ανύψωση. Χειρίζεστε βαριά εξαρτήματα, τα οποία κρύβουν κινδύνους μαγκώματος ή άλλων τραυματισμών.
- Πρέπει πρώτα να απενεργοποιήσετε το μοτέρ και να περιμένετε έως ότου σταματήσει πλήρως, πριν αποσυνδέσετε το καλώδιο ρεύματος.
- Βεβαιωθείτε ότι όλοι οι σύνδεσμοι, οι συνδέσεις και τα καλώδια είναι εντάξει και καθαρά.
- Πριν να θέσετε το μηχάνημα σε λειτουργία, διαβάστε προσεκτικά το συνοδευτικό εγχειρίδιο του εργαλείου που συνδέετε.

Τηλεχειριστήριο

Γενικά

Πριν να χρησιμοποιήσετε για πρώτη φορά το τηλεχειριστήριο μαζί με τη μονάδα ισχύος, αντιστοιχίστε το τηλεχειριστήριο με τη μονάδα ισχύος, ώστε να λειτουργεί το σύστημα ραδιοεπικοινωνίας. Εάν αγοράσατε τη μονάδα ισχύος μαζί με τον εξοπλισμό κόφτη τοιχίων, η αντιστοίχιση μπορεί να έχει ήδη πραγματοποιηθεί. Εάν δεν πραγματοποιηθεί αντιστοίχιση, το τηλεχειριστήριο δεν θα μπορεί να συνδεθεί με τη μονάδα ισχύος μέσω ραδιοεπικοινωνίας, ενώ στην οθόνη θα φαίνεται ότι αναζητά μονάδες και θα προσπαθεί να συνδεθεί χωρίς επιτυχία. Πριν να ελέγξετε την αντιστοίχιση, βεβαιωθείτε ότι η μονάδα ισχύος είναι ενεργοποιημένη με το καλώδιο τροφοδοσίας συνδεδεμένο και ότι το κουμπί διακοπής έκτακτης ανάγκης δεν είναι πατημένο.

Ακολουθήστε τα βήματα στην ενότητα 'Συναρμολόγηση και ρυθμίσεις' για οδηγίες σύνδεσης του τηλεχειριστηρίου με τη μονάδα ισχύος.

Σύστημα μενού τηλεχειριστηρίου

Χρησιμοποιήστε τα πλήκτρα βέλους (2) για να κυλιέστε τα μενού και το πλήκτρο «OK» (1) για να επιβεβαιώσετε την επιλογή. Χρησιμοποιήστε το πλήκτρο «πίσω» (3) για να κινηθείτε προς τα πίσω στα μενού.

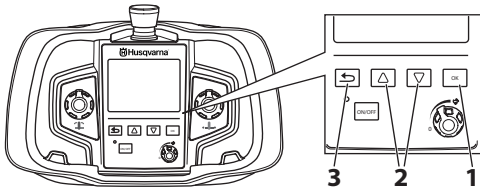

Το σύστημα μενού για το τηλεχειριστήριο είναι προσβάσιμο με χρήση του πλήκτρου «OK». Το σύστημα μενού αποτελείται από τα παρακάτω υπομενού:

- ΕΠΙΛΟΓΕΣ ΟΔΗΓΗΣΗΣ
- ΡΥΘΜΙΣΕΙΣ
- ΣΥΝΤΗΡΗΣΗ
- ΠΛΗΘΦ. ΠΟΙΟΝ.

Το μενού συντήρησης προστατεύεται από κωδικό πρόσβασης. Μόνο το προσωπικό συντήρησης έχει πρόσβαση στις ρυθμίσεις σε αυτό το μενού για την εκτέλεση της συντήρησης.

Επισκόπηση μενού

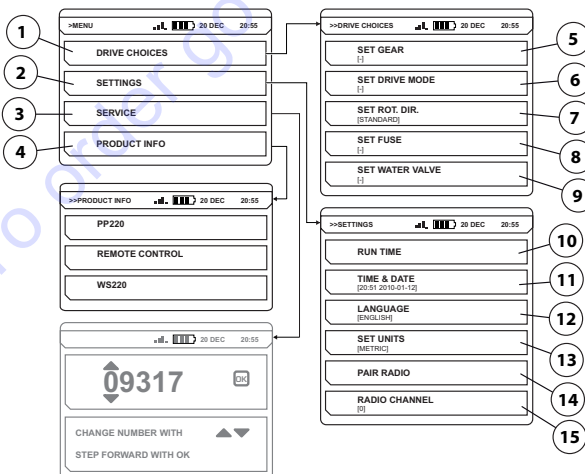

Ανατρέξτε στην επόμενη σελίδα για την επεξήγηση κάθε μενού.

ΚΥΡΙΟ ΣΥΣΤΗΜΑ

Επεξήγηση μενού του συστήματος

DRIVE CHOICES (1)

SET GEAR (5)

Το WS 482 HF διαθέτει δύο μηχανικές ταχύτητες. Ορίστε τη ρυθμισμένη ταχύτητα.

- Επιλέξτε ταχύτητα. (WS 482 HF)
 - 1. (600-900 rpm)
 - 2. (800-1200 rpm)

SET DRIVE MODE (6)

Ρυθμίστε την απαιτούμενη λειτουργία οδήγησης ανάλογα με το αν η μονάδα ισχύος θα χρησιμοποιηθεί για επιτοίχια κοπή ή για συρματοκοπή.

- Επιλέξτε λειτουργία κίνησης. (WS 482 HF)
 - BLADE (επιτοίχια κοπή)
 - WIRE (συρματοκοπή)

SET ROT. DIR. (7)

Η κατεύθυνση περιστροφής μπορεί να τροποποιηθεί μόνο όταν η λεπίδα/το σύρμα δεν κινείται.

- Επιλέξτε την απαιτούμενη κατεύθυνση περιστροφής.
 - ΤΥΠΙΚΗ
 - REVERSE

SET FUSE (8)

Για να είστε σε θέση να χρησιμοποιείτε πλήρη ισχύ εξόδου, η μονάδα ισχύος πρέπει να είναι συνδεδεμένη σε μια ασφάλεια 32 A. Με μια ασφάλεια 16 A ή 25 A η ισχύς εξόδου είναι χαμηλότερη, για να αποφευχθεί υπερφόρτιση της ασφάλειας.

- Ορίστε σε ποια ασφάλεια είναι συνδεδεμένη η μονάδα ισχύος.
 - 16A
 - 25A
 - 32A

SET WATER VALVE (9)

Ε ροή νερού ρυθμίζεται με τε ψφαιρική βαλβίδα στον σύνδεσμο εισερχόμενου νερού τες μονάδας ισχύος.

- Επιλέξτε τον τύπο ρύθμισης ροής νερού.
 - «ON» - Η βαλβίδα νερού ήναι πάντα ανοιχτή.
 - «AUTO»- Η βαλβίδα νερού ανοίγει όταν το χηριστήριο πριστροφής έχη αυξηθεί από τη μηδηνική ρύθμιση. Διαφορητικά η βαλβίδα νερού ήναι κληιστή.

SETTINGS (2)

RUN TIME (10)

υθμίσεις για το χρόνο λειτουργίας.

TIME COUNTER

Με την ενεργοποίηση, ένα ρολόι σταματήματος εκκινεί για τη μέτρηση του χρόνου κατά τον οποίο η λεπίδα/το σύρμα περιστρεφεται και τουλάχιστον μία τροφοδοσία είναι ενεργή.

CLEAR RUN TIME

Μηδενίζει το χρονόμετρο.

CURRENT RUN TIME

Εμφανίζει τον τρέχοντα χρόνο λειτουργίας.

TIME AND DATE (11)

Ρύθμιση ώρας και ημερομηνίας.

SET TIME

- Δηλώστε την τρέχουσα ώρα.

SET DATE

- Δηλώστε την τρέχουσα ημερομηνία.

TIME FORMAT

Επιλέξτε την απαιτούμενη μορφή ώρας.

- 12 h

- 24 h

DATE FORMAT

- Επιλέξτε την απαιτούμενη μορφή ημερομηνίας.
 - YYYY-MM-DD
 - YYYY/DD/MM
 - DD/MM/YYYY

LANGUAGE (12)

ύθμιση της γλώσσας στην οθόνη του τηλεχειριστηρίου.

- Επιλογή της απαιτούμενης γλώσσας οθόνης.

SET UNITS (13)

ύθμιση των μονάδων στο τηλεχειριστήριο.

- Επιλογή των απαιτούμενων μονάδων.
 - AMΕΡΙΚΑΝΙΚΕΣ
 - ΜΕΤΡΙΚΕΣ

PAIR RADIO (14)

Αντιστοιχίστε το τηλεχειριστήριο με το μηχάνημα.

Αντιστοιχίστε το τηλεχειριστήριο με το μηχάνημα.

RADIO CHANNEL (15)

ύθμιση του καναλιού ραδιοεπικοινωνίας μεταξύ του τηλεχειριστηρίου και της πηγής ισχύος. Σε περίπτωση παρεμβολών ή απώλειας επικοινωνίας, αλλάξτε κανάλι ασύρματου συστήματος. Το τηλεχειριστήριο πρέπει να συνδεθεί με το μηχάνημα με καλώδιο CAN.

- Επιλέξτε το απαιτούμενο κανάλι ασύρματου συστήματος.
 - 0 (2.410 GHz)
 - 1 (2.415 GHz)
 - ...
 - 11 (2.465 GHz)

SERVICE (3)

PRODUCT INFO (4)

Εμφανίζονται πληροφορίες για τη μονάδα και το συνδεδημένο ηργαλείο.

ΚΥΡΙΟ ΣΥΣΤΗΜΑ

Βασικές τεχνικές εργασίες

Κόφτες τοίχων (λεπίδα/σύρμα)

Με τους μοχλούς ελέγχου στο τηλεχειριστήριο μπορείτε να χειριστείτε τα παρακάτω:

- Στην διαμήκη τροφοδότηση, το χειριστήριο καθοδηγεί την κίνηση της μονάδας του κόφτη κατά μήκος της ράγας.

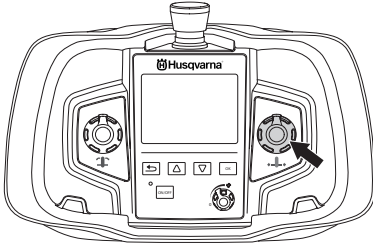

- Στην τροφοδότηση βραχίονα, το χειριστήριο καθοδηγεί την κίνηση του περιστρεφόμενου βραχίονα για την αλλαγή του βάθους κοπής.

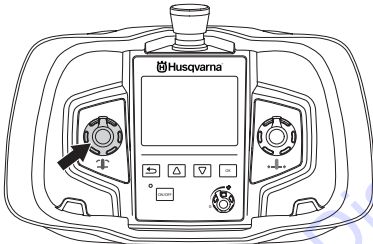

- Περιστροφή λεπίδας/σύρματος, ελέγχει την ταχύτητα λεπίδας/σύρματος. Το κουμπί βέλους προς τα πίσω χρησιμοποιείται ως διπλή εντολή κατά την έναρξη της περιστροφής της λεπίδας. Εκκινήστε την περιστροφή της λεπίδας/σύρματος κρατώντας πατημένο το πλήκτρο «πίσω» ενώ περιστρέφετε το χειριστήριο περιστροφής δεξιόστροφα. Η ταχύτητα περιστροφής ελέγχεται με ένα ποτενσιόμετρο.

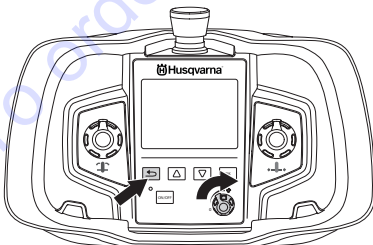

- Για να απενεργοποιήσετε την περιστροφή της λεπίδας/σύρματος, στρέψτε το στοιχείο ελέγχου περιστροφής της λεπίδας αριστερόστροφα στη μηδενική θέση.

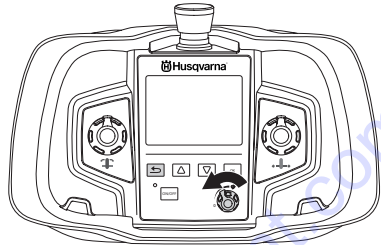

- Διαβάστε προσεκτικά το εγχειρίδιο που συνοδεύει το δισκοπρίονο τοίχου για περισσότερες οδηγίες στην τεχνική κοπή.

Μεταφορά και αποθήκευση

- Πρωτού μετακινήσετε τον εξοπλισμό πάντα να θέσετε τη μονάδα ισχύος εκτός λειτουργίας και να αποσυνδέετε το ηλεκτρικό καλώδιο.
- Ασφαλίστε τον εξοπλισμό κατά τη διάρκεια οποιασδήποτε μεταφοράς, ώστε να αποφύγετε τυχόν βλάβες και ατυχήματα.
- Να αποθηκεύετε τον εξοπλισμό σε κλειδωμένο χώρο, ώστε να μην είναι προσβάσιμος σε παιδιά και μη εξουσιοδοτημένα άτομα.
- Αποθηκεύετε το μηχάνημα και τον εξοπλισμό του σε ένα στεγνό μέρος, ανθεκτικό στο ψύχος.
- Μην ηκθέτη τη μονάδα στη θερμοκρασίας που κάτω από τους $-25\text{ }^{\circ}\text{C}$ ή πάνω από τους $50\text{ }^{\circ}\text{C}$ ή στη άμεση ηλιακό φως.

ΞΕΚΙΝΗΜΑ ΚΑΙ ΣΤΑΜΑΤΗΜΑ

Προτού Ξεκινήσετε



ΠΡΟΕΙΔΟΠΟΙΗΣΗ! Διαβάστε προσεκτικά τις Οδηγίες χρήσεως και κατανοήστε το περιεχόμενο πριν χρησιμοποιήσετε το μηχάνημα.

Χρησιμοποιείτε ατομικό προστατευτικό εξοπλισμό. Βλ. τις οδηγίες στο κεφάλαιο "Ατομικός προστατευτικός εξοπλισμός"

Βεβαιωθείτε ότι δεν υπάρχουν άσχετα πρόσωπα στην περιοχή εργασίας, διαφορετικά υπάρχει κίνδυνος σοβαρών τραυματισμών.

Βεβαιωθείτε ότι το μηχάνημα είναι σωστά συναρμολογημένο και δεν φέρει καμία ένδειξη ζημιάς. Συμβουλευθείτε τις οδηγίες που παρατίθενται στην ενότητα "Συναρμολόγηση και προσαρμογές".

Συνδέετε πάντα το μηχάνημα μέσω ενός αποζεύκτη σφάλματος προς γη με προσωπική προστασία, δηλαδή ενός αποζεύκτη σφάλματος προς γη που εκδηλώνει σφάλμα προς γη στα 30 mA.

- Εκτελείτε ημερήσια συντήρηση. Ανατρέξτε στις οδηγίες της ενότητας με τίτλο "Συντήρηση".
- Συνδέστε τη μονάδα ισχύος σε γειωμένη πρίζα τριφασικού ρεύματος.
- Βεβαιωθείτε ότι η διάταξη προστασίας από διαρροή ρεύματος είναι ενεργοποιημένη.
- Συνδέστε την υδατόψηξη

Συμβουλευθείτε τις οδηγίες που παρατίθενται στην ενότητα "Συναρμολόγηση και προσαρμογές".

Ως πηγή ισχύος μπορεί να χρησιμοποιηθεί μια βενζινοκίνητη ή πετρελαιοκίνητη γεννήτρια, εάν έχει την κατάλληλη ισχύ. Ανατρέξτε στις τυπικές περιπτώσεις λειτουργίας γεννήτριας στα Τεχνικά στοιχεία. Η γεννήτρια πρέπει να είναι γειωμένη για να προστατεύεται η λειτουργία της μονάδας ισχύος.

ΣΗΜΕΙΩΣΗ! Εάν, σε κάποια περίπτωση, μια γεννήτρια παράγει τάση εισόδου εκτός του εύρους τάσης που καθορίζεται στα τεχνικά στοιχεία, μπορεί να προκληθεί ζημιά στη μονάδα ισχύος.

Εκκίνηση

- Ανοίξτε την παροχή νερού προς τη μονάδα ισχύος
- Βεβαιωθείτε ότι το κουμπί διακοπής έκτακτης ανάγκης στη μονάδα ισχύος και το κουμπί διακοπής στο τηλεχειριστήριο δεν έχουν πατηθεί, γυρίζοντάς τα δεξιόστροφα.

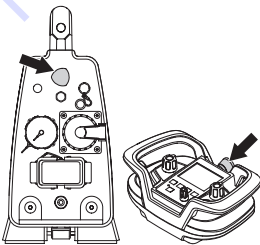

- Ενεργοποιήστε το τηλεχειριστήριο πατώντας το πλήκτρο «ON/OFF».

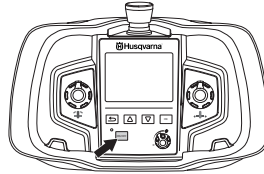

- Το συνδεδεμένο εργαλείο ενεργοποιείται και αυτό υποδεικνύεται από τις πληροφορίες που εμφανίζονται στην οθόνη.

Ακολουθήστε τις οδηγίες στο εγχειρίδιο που συνοδεύει το συνδεδεμένο εργαλείο.

WS 482 HF:

Το WS 482 HF διαθέτει δύο μηχανικές ταχύτητες. Ορίστε τη ρυθμισμένη ταχύτητα. Για περισσότερες πληροφορίες σχετικά με τις συνιστώμενες λεπίδες και ταχύτητες, ανατρέξτε στο κεφάλαιο "Συνιστώμενες ταχύτητες λεπίδων" στην ενότητα "Τεχνικά στοιχεία".

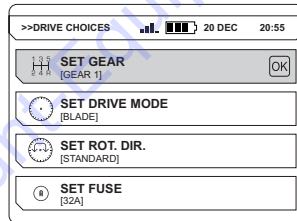

ΠΡΟΣΟΧΗ! Μια υψηλότερη ταχύτητα από τη συνιστώμενη ταχύτητα μπορεί να οδηγήσει σε τραυματισμούς και σε βλάβη του εξοπλισμού.

- Ρυθμίστε την απαιτούμενη λειτουργία οδήγησης ανάλογα με το αν η μονάδα ισχύος θα χρησιμοποιηθεί για επιτοίχια κοπή ή για συρματοκοπή. (ΕΠΙΛΟΓΕΣ ΟΔΗΓΗΣΗΣ>ΡΥΘΜΙΣΗ ΕΠΙΛΟΓΩΝ ΟΔΗΓΗΣΗΣ)

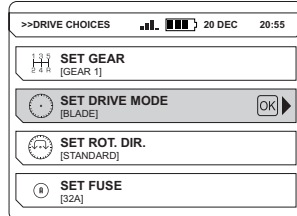

Σταμάτημα



ΠΡΟΣΟΧΗ! Κλείνετε πάντα την παροχή νερού στην πηγή ισχύος όταν δεν φέρει φορτίο.

Ακολουθήστε τις οδηγίες στο εγχειρίδιο που συνοδεύει το συνδεδεμένο εργαλείο.

- Πατήστε το κουμπί διακοπής έκτακτης ανάγκης στη μονάδα ισχύος.
- Διακόψτε την παροχή νερού στη μονάδα ισχύος.

Γενικά



ΠΡΟΕΙΔΟΠΟΙΗΣΗ! Ο χρήστης επιτρέπεται να κάνει μόνο όσες εργασίες επισκευής και συντήρησης περιγράφονται σε αυτό το εγχειρίδιο χρήσης. Περαιτέρω εργασίες πρέπει να εκτελούνται μόνο από εξουσιοδοτημένο συνεργείο επισκευών.

Η διάρκεια ζωής της μηχανής μπορεί να μειωθεί ενώ και ο κίνδυνος για ατυχήματα είναι μεγαλύτερος στην περίπτωση που δεν πραγματοποιείται η σωστή συντήρηση της μηχανής καθώς και εάν η επισκευή δε γίνεται με επαγγελματικό τρόπο. Εάν θέλετε περισσότερες πληροφορίες, επικοινωνήστε με το πλησιέστερο συνεργείο.

Καθημερινή φροντίδα



ΠΡΟΕΙΔΟΠΟΙΗΣΗ! Αποσυνδέστε την πηγή ισχύος και περιμένετε τουλάχιστον 5 λεπτά πριν ξεκινήσετε τις εργασίες συντήρησης και σέρβις.

- Βεβαιωθείτε ότι ο εξοπλισμός ασφαλείας του μηχανήματος δεν έχει υποστεί οποιαδήποτε βλάβη. Συμβουλευθείτε τις οδηγίες που παρατίθενται στην ενότητα "Εξοπλισμός ασφαλείας του μηχανήματος".
- Ελέγξτε ότι το καλωδίο και το καλωδίο μπαλαντέζας είναι ακέραια και σε καλή κατάσταση.
- Καθαρίζετε πάντα ολόκληρο τον εξοπλισμό στο τέλος τες ημέρας εργασίας. Χρησιμοποιείστε μία βαρέως τύπου βούρτσα χειρός ή ένα μεγάλο πινέλο.
- Βεβαιωθείτε ότι οι σύνδεσμοι και οι ακίδες είναι καθαρά. Καθαρίστε με ένα πανί ή μια βούρτσα.

ΣΗΜΕΙΩΣΗ! Μην χρησιμοποιείτε ροδέλα υψηλής πίεσης, για να καθαρίσετε το μηχάνημα. Ο πίδακας υψηλής πίεσης μπορεί να προκαλέσει ζημιά στα στεγανοποιητικά και να οδηγήσει στην είσοδο νερού και βρωμιάς στο μηχάνημα, με αποτέλεσμα την πρόκληση σοβαρής βλάβης.

Σέρβις



ΠΡΟΕΙΔΟΠΟΙΗΣΗ! Όλα τα είδη των επισκευών πρέπει να γίνονται αποκλειστικά από εξουσιοδοτημένους τεχνικούς. Αυτό πρέπει να γίνεται για να μην εκτεθούν οι χειριστές σε μεγάλους κινδύνους.

Αναζήτηση σφαλμάτων

Μηνύματα σφάλματος - WS (κόφτης τοίχων)

Σε περίπτωση ελαττωμάτων, ένα μήνυμα σφάλματος (1) και ένας κωδικός βλάβης (2) εμφανίζονται στην οθόνη του τηλεχειριστηρίου. Ακολουθήστε τις παρεχόμενες οδηγίες ή επικοινωνήστε με έναν εξουσιοδοτημένο αντιπρόσωπο. Τα μηνύματα σφάλματος εμφανίζονται είτε στη γλώσσα που έχετε επιλέξει στο προϊόν είτε στα Αγγλικά. Τα μηνύματα σφάλματος εμφανίζονται είτε στη γλώσσα που έχετε επιλέξει στο προϊόν είτε στα Αγγλικά.

Σημειώστε ότι η παρακάτω εικόνα εμφανίζει μόνο ένα παράδειγμα.

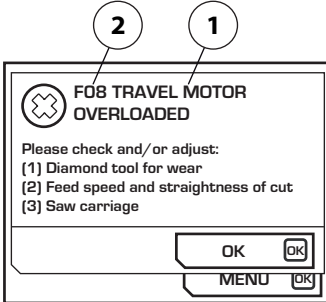

Μέτρα επιβεβαίωσης των μηνυμάτων σφάλματος:

- Πατήστε 'OK' στην οθόνη. Εάν το μήνυμα σφάλματος διαγραφεί, δεν απαιτείται καμία περαιτέρω ενέργεια.

Εάν το πρόβλημα παραμένει, ακολουθήστε τις οδηγίες που παρέχονται στον οδηγό αντιμετώπισης προβλημάτων ή επικοινωνήστε με έναν εξουσιοδοτημένο αντιπρόσωπο. Το λογισμικό της μονάδας ισχύος μπορεί να ενημερωθεί. Επικοινωνήστε με τον αντιπρόσωπο σέρβις για περισσότερες πληροφορίες.

ΣΥΝΤΗΡΗΣΗ

Κωδικός σφάλματος	Μήνυμα σφάλματος	Διαδικασία	Βήματα
F01	ΥΠΕΡΘΕΡΜΑΝΣΗ ΜΟΤΕΡ	Νερό ψύξης ελλειπές/ ανεπαρκές για το μοτέρ δισκοπριονίου.	Ελέγξτε ότι το νερό ψύξης ρέει προς το μοτέρ δισκοπριονίου και ότι έχει μέγ. θερμοκρασία 25°C και ελάχ. 3.5 l/min.
F02	ΥΠΕΡΘΕΡΜΑΝΣΗ ΠΗΓΗΣ ΙΣΧΥΟΣ	Νερό ψύξης ελλειπές/ ανεπαρκές στη μονάδα ισχύος.	Ελέγξτε ότι το νερό ψύξης ρέει προς τη μονάδα ισχύος και ότι έχει μέγ. θερμοκρασία 25°C και ελάχ. 3.5 l/min. Αν το μήνυμα εμφανιστεί κατά την εκκίνηση της περιστροφής της λεπίδας - μεταβείτε στο μενού λειτουργιών, στο στοιχείο "Ψυκτικό υγρό" και επιλέξτε "ON". Αφήστε το ψυκτικό υγρό να κυκλοφορήσει στη μονάδα ισχύος για ένα λεπτό, πριν ενεργοποιήσετε ξανά την περιστροφή της λεπίδας.
F03	ΧΑΜΗΛΗ ΤΑΣΗ	Παροχή χαμηλής τάσης στη μονάδα ισχύος.	Ελέγξτε την τάση κατά τη λειτουργία. Ελέγξτε ότι υπάρχουν και οι τρεις ασφάλειες. Ελέγξτε ότι τα εισερχόμενα καλώδια έχουν επαρκή εγκάρσια περιοχή.
F04	ΥΨΗΛΗ ΤΑΣΗ	Υψηλή τάση στη μονάδα ισχύος.	Ελέγξτε την τάση κατά τη λειτουργία. Αυτό το μήνυμα εμφανίζεται κυρίως, όταν χρησιμοποιείτε γεννήτρια ως πηγή ισχύος.
F05	ΥΠΕΡΕΝΤΑΣΗ	Υπερένταση στο μοτέρ δισκοπριονίου	Ελέγξτε ότι το καλώδιο ρεύματος έχει τοποθετηθεί σωστά και ότι δεν παρουσιάζει βλάβες. Το μήνυμα μπορεί να εμφανιστεί σε περίπτωση χαλαρής επαφής.
F06	NO HALL SENSOR LENGTH (ΧΩΡΙΣ ΑΙΣΘΗΤΕΡΑ HALL ΓΙΑ ΜΟΤΕΡ ΚΙΝΗΣΕΩΣ)	Βλάβη στον κάρτα αισθητήρα HALL για τον τροφοδοσία μήκους	Μεταφέρετε τον εξοπλισμό σε ένα εξουσιοδοτημένο συνεργείο σέρβις.
F07	NO HALL SENSOR ARM (ΧΩΡΙΣ ΑΙΣΘΗΤΕΡΑ HALL ΓΙΑ ΜΟΤΕΡ ΡΥΘΜΙΣΕΩΣ ΒΑΘΟΥΣ)	Βλάβη στον κάρτα αισθητήρα HALL για τροφοδοσία βάθους	Μεταφέρετε τον εξοπλισμό σε ένα εξουσιοδοτημένο συνεργείο σέρβις.
F08	TRAVEL MOTOR OVERLOADED (ΥΠΕΡΦΟΡΤΩΣΗ ΜΟΤΕΡ ΚΙΝΗΣΗΣ)	Υπερφόρτωση μοτέρ κίνησης.	Γυρίστε τον μοχλό στη θέση 0 για να μηδενιστεί. Εάν το μήνυμα σφάλματος επανεμφανιστεί, αυτό μπορεί να οφείλεται στο ότι το αδαμαντοφόρο εργαλείο δεν είναι επαρκώς αιχμηρό ή επειδή ο φορέας του πριονιού δεν έχει ρυθμιστεί σωστά. Λιπανετε επίσης τα γρανάζια τροφοδότησης και καθαρίστε τις ράγες. Εάν αυτά τα μέτρα δεν βοηθήσουν, παραδώστε τον εξοπλισμό σε ένα εξουσιοδοτημένο συνεργείο σέρβις της Husqvarna.
F09	DEPTH MOTOR OVERLOADED (ΥΠΕΡΦΟΡΤΩΣΗ ΜΟΤΕΡ ΡΥΘΜΙΣΗΣ ΒΑΘΟΥΣ)	Υπερφόρτωση μοτέρ ρύθμισης βάθους.	Γυρίστε τον μοχλό στη θέση 0 για να μηδενιστεί. Εάν το μήνυμα σφάλματος επανεμφανιστεί, αυτό μπορεί να οφείλεται στο ότι το αδαμαντοφόρο εργαλείο δεν είναι επαρκώς αιχμηρό ή επειδή ο φορέας του πριονιού δεν έχει ρυθμιστεί σωστά. Λιπανετε επίσης τα γρανάζια τροφοδότησης και καθαρίστε τις ράγες. Εάν αυτά τα μέτρα δεν βοηθήσουν, παραδώστε τον εξοπλισμό σε ένα εξουσιοδοτημένο συνεργείο σέρβις της Husqvarna.
F10	BLADE JAM (ΕΜΠΛΟΚΗ ΛΕΠΙΔΑΣ)	Η λεπίδα δεν περιστρέφεται.	Αφαιρέστε τη λεπίδα από το σημείο κοπής και ξεκινήστε την περιστροφή της λεπίδας.
F11	GROUND FAULT OR NO SAW HEAD (ΣΦΑΛΜΑ ΓΕΙΩΣΗΣ Η ΕΛΛΕΙΨΗ ΚΕΦΑΛΗΣ ΔΙΣΚΟΠΡΙΟΝΙΟΥ)	Εσφαλμένη γείωση της πηγής ισχύος/του δισκοπριονίου ή δεν υπάρχει συνδεδεμένη μονάδα δισκοπριονίου στην πηγή ισχύος.	Ελέγξτε την εισερχόμενη ηλεκτρική σύνδεση στην πηγή ισχύος και ότι η μονάδα του δισκοπριονίου είναι συνδεδεμένη στην πηγή ισχύος. Εάν αυτό δεν βοηθήσει, παραδώστε τον εξοπλισμό σε ένα εξουσιοδοτημένο συνεργείο σέρβις της Husqvarna.
F12	NON-COMPATIBLE SAW UNIT (ΜΗ ΣΥΜΒΑΤΗ ΜΟΝΑΔΑ ΔΙΣΚΟΠΡΙΟΝΙΟΥ)	Εσφαλμένη μονάδα δισκοπριονίου συνδεδεμένη με την πηγή ισχύος.	Συνδέστε μια συμβατή μονάδα δισκοπριονίου στην πηγή ισχύος.
F13	NO CONTACT CHECK CAN-CABLE (ΚΑΜΙΑ ΕΠΑΦΗ ΕΛΕΓΧΟΣ ΚΑΛΩΔΙΟΥ CAN)	Καμία επαφή ανάμεσα στη μονάδα ισχύος και στο τηλεχειριστήριο	Αντικατάσταση του καλωδίου CAN.
F14	NO RADIO CONTACT (ΚΑΜΙΑ ΕΠΑΦΗ ΑΣΥΡΜΑΤΟΥ ΣΥΣΤΗΜΑΤΟΣ)	Καμία επαφή ασύρματου συστήματος ανάμεσα στο τηλεχειριστήριο και τη μονάδα ισχύος.	Ελέγξτε ότι η μονάδα ισχύος είναι ενεργοποιημένη και ότι ε πράσινη ενδεικτική λυχνία είναι αναμμένη. Εάν αυτό δεν βοηθήσει, παραδώστε τον εξοπλισμό σε ένα συνεργείο σέρβις της Husqvarna. Το μηχανάκι μπορεί να χρησιμοποιηθεί με το καλώδιο CAN ανάμεσα στον πηγή ισχύος και το τηλεχειριστήριο.
F15	NO DSP RESPONSE	Εσωτερικό σφάλμα στη μονάδα ισχύος.	Μεταφέρετε τον εξοπλισμό σε ένα εξουσιοδοτημένο συνεργείο σέρβις.

ΣΥΝΤΗΡΗΣΗ

Μηνύματα σφάλματος (ενδεικτική λυχνία LED) - Εργαλεία PRIMEΣ

Σε περίπτωση σφάλματος, ο κωδικός σφάλματος αναβοσβήνει στο εργαλείο PRIMEΣ σύμφωνα με τον πίνακα.

Μέτρα επιβεβαίωσης των μηνυμάτων σφάλματος:

- Ενεργοποιήστε τη σκανδάλη στο συνδεδεμένο εργαλείο. Αν σταματήσει να αναβοσβήνει, δεν απαιτείται περαιτέρω ενέργεια.

Εάν το πρόβλημα παραμένει, ακολουθήστε τις οδηγίες που παρέχονται στον οδηγό αντιμετώπισης προβλημάτων ή επικοινωνήστε με έναν εξουσιοδοτημένο αντιπρόσωπο. Το λογισμικό της μονάδας ισχύος μπορεί να ενημερωθεί. Επικοινωνήστε με τον αντιπρόσωπο σέρβις για περισσότερες πληροφορίες.

- 1 Κόκκινο
- 2 Κίτρινο
- 3 Πράσινο
- 4 Πράσινο
- 5 Πράσινο

	Σταθερά αναμμένη λυχνία
	Λυχνία που αναβοσβήνει

1								
2								
3								
4								
5								
	F0101	FXX08*	F0112	F0113	FXX14*	F0118	F0119	F0130

Κωδικός σφάλματος	Μηνύματα σφάλματος	Διαδικασία	Βήματα
F0101	Over current detected	Ένταση ενεργού εργαλείου πολύ υψηλή	Επικοινωνήστε με το συνεργείο σέρβις εάν το πρόβλημα επιμένει.
FXX08*	High motor temperature detected	Η θερμοκρασία μοτέρ του εργαλείου είναι πολύ υψηλή	Αυξήστε τη ροή του ψυκτικού υγρού. Βεβαιωθείτε ότι το νερό που χρησιμοποιείται είναι καθαρό, ώστε να μην φράξουν οι δίοδοι του νερού. Για να δείτε τις προδιαγραφές που ισχύουν για τη ροή, τη θερμοκρασία και την πίεση του νερού, ανατρέξτε στα Τεχνικά στοιχεία.
F0112	Low input voltage detected	Πολύ χαμηλή τάση εισόδου	Ελέγξτε την ελάχιστη ισχύ εισόδου στο εγχειρίδιο
F0113	High input voltage detected	Πολύ υψηλή τάση εισόδου	Ελέγξτε τη μέγιστη ισχύ εισόδου στο εγχειρίδιο
FXX14*	Tool temperature sensor error detected	Διακοπή ή βραχυκύκλωμα στον αισθητήρα θερμοκρασίας.	Επικοινωνήστε με τον αντιπρόσωπο σέρβις.
F0118	Fault detected in hardware	Σφάλμα υλικού	Επικοινωνήστε με το συνεργείο σέρβις εάν το πρόβλημα επιμένει.
F0119	Temperature in the PP too high	Υπερθέρμανση πηγής ισχύος	Αυξήστε τη ροή του ψυκτικού υγρού. Βεβαιωθείτε ότι το νερό που χρησιμοποιείται είναι καθαρό, ώστε να μην φράξουν οι δίοδοι του νερού. Για να δείτε τις προδιαγραφές που ισχύουν για τη ροή, τη θερμοκρασία και την πίεση του νερού, ανατρέξτε στα Τεχνικά στοιχεία.
F0130	Γενικό σφάλμα	Μπλοκαρισμένη λεπίδα	

* XX διαφορετικοί αριθμοί ανάλογα με το εργαλείο που έχει συνδεθεί στη μονάδα ισχύος.

ΤΕΧΝΙΚΑ ΣΤΟΙΧΕΙΑ

PP490

	PP490 (380-400V, 4-pin)	PP490 (380-400V, 5-pin)
Μέγ. ισχύς, kW	20	20
Ονομαστικό ρεύμα, A	16/25/32	16/25/32
Τάση εισόδου, V	380-400 V, 50-60 Hz	380-400 V, 50-60 Hz
Τάση εξόδου, V	340 V, 0-500 Hz	340 V, 0-500 Hz
Δευτ. εξόδου τάσης, V	24 V, 0-1500 Hz	24 V, 0-1500 Hz
Τροφοδοσία	3P+PE	3P+N+PE
1x230V μονοφασική πρίζα	–	βύσμα
Συνιστώμενη περιοχή καλωδίου	32 A	32 A
Μήκος, m.	Περιοχή καλωδίου, mm ²	Περιοχή καλωδίου, mm ²
0-30	6	6
30-60	10	10
60-100	16	16
Γεννήτρια φαινομένου - λεπτά, kVA		
400V, 16A	12	12
400V, 25A	20	20
400V, 32A	25	25
Βαρος,kg	23	23
Τηλεχειριστήριο με μπαταρία, χωρίς ιμάντα μεταφοράς	1,1	1,1
Μέγιστη θερμοκρασία νερού ψύξης στα 3,5 l/min, ΦC	25	25
Μέγιστη πίεση νερού ψύξης, bar	7	7
Σύστημα ελέγχου		
Τύπος ελέγχου	Τηλεχειριστήριο	Τηλεχειριστήριο
Μετάδοση σήματος	Ασύρματο/καλώδιο	Ασύρματο/καλώδιο
Διαστάσεις		
Μονάδα ισχύος (LxHxW), mm/ίντσας	680x422x205	680x422x205
Τηλεχειριστήριο (LxHxW), mm/ίντσας	285x191x124	285x191x124

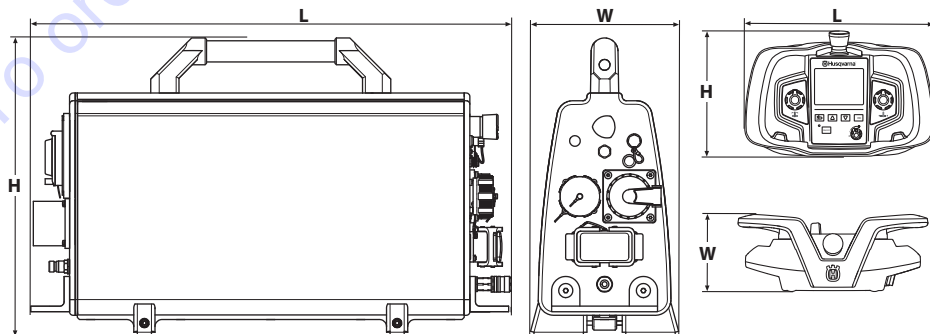

To order go to Discount-Equipment.com

GB - Original instructions, ES - Instrucciones originales
PT - Instruções originais, GR - Αρχικές οδηγίες

1157389-30



2015-11-13

TO PURCHASE THIS PRODUCT PLEASE CONTACT US



**Equipment Financing and
Extended Warranties Available**



**Discount-Equipment.com is your online resource for
commercial and industrial quality parts and equipment sales.**

561-964-4949

visit us on line @ www.discount-equipment.com

Select an option below to find your Equipment

Search by Manufacturer

Search by Product Type

Request a Quote

We sell worldwide for the brands: Genie, Terex, JLG, MultiQuip, Mikasa, Essick, Whiteman, Mayco, Toro Stone, Diamond Products, Generac Magnum, Airman, Haulotte, Barreto, Power Blanket, Nifty Lift, Atlas Copco, Chicago Pneumatic, Allmand, Miller Curber, Skyjack, Lull, Skytrak, Tsurumi, Husquvarna Target, Stow, Wacker, Sakai, Mi-T-M, Sullair, Basic, Dynapac, MBW, Weber, Bartell, Bennar Newman, Haulotte, Ditch Runner, Menegotti, Morrison, Contec, Buddy, Crown, Edco, Wyco, Bomag, Laymor, EZ Trench, Bil-Jax, F.S. Curtis, Gehl Pavers, Heli, Honda, ICS/PowerGrit, IHI, Partner, Imer, Clipper, MMD, Koshin, Rice, CH&E, General Equipment, Amida, Coleman, NAC, Gradall, Square Shooter, Kent, Stanley, Tamco, Toku, Hatz, Kohler, Robin, Wisconsin, Northrock, Oztec, Toker TK, Rol-Air, APT, Wylie, Ingersoll Rand / Doosan, Innovatech, Con X, Ammann, Mecalac, Makinex, Smith Surface Prep, Small Line, Wanco, Yanmar