



Husqvarna®



PP 492

EN	Operator's manual	2-21
DE	Bedienungsanweisung	22-42
FR	Manuel d'utilisation	43-62
NL	Gebruiksaanwijzing	63-82

TO PURCHASE THIS PRODUCT PLEASE CONTACT US



**Equipment Financing and
Extended Warranties Available**



**Discount-Equipment.com is your online resource for
commercial and industrial quality parts and equipment sales.**

561-964-4949

visit us on line @ www.discount-equipment.com

Select an option below to find your Equipment

Search by Manufacturer

Search by Product Type

Request a Quote

We sell worldwide for the brands: Genie, Terex, JLG, MultiQuip, Mikasa, Essick, Whiteman, Mayco, Toro Stone, Diamond Products, Generac Magnum, Airman, Haulotte, Barreto, Power Blanket, Nifty Lift, Atlas Copco, Chicago Pneumatic, Allmand, Miller Curber, Skyjack, Lull, Skytrak, Tsurumi, Husquvarna Target, Stow, Wacker, Sakai, Mi-T-M, Sullair, Basic, Dynapac, MBW, Weber, Bartell, Bennar Newman, Haulotte, Ditch Runner, Menegotti, Morrison, Contec, Buddy, Crown, Edco, Wyco, Bomag, Laymor, EZ Trench, Bil-Jax, F.S. Curtis, Gehl Pavers, Heli, Honda, ICS/PowerGrit, IHI, Partner, Imer, Clipper, MMD, Koshin, Rice, CH&E, General Equipment, Amida, Coleman, NAC, Gradall, Square Shooter, Kent, Stanley, Tamco, Toku, Hatz, Kohler, Robin, Wisconsin, Northrock, Oztec, Toker TK, Rol-Air, APT, Wylie, Ingersoll Rand / Doosan, Innovatech, Con X, Ammann, Mecalac, Makinex, Smith Surface Prep, Small Line, Wanco, Yanmar

Contents

Introduction.....	2	Troubleshooting.....	15
Safety.....	4	Transportation and storage.....	17
Assembly.....	7	Technical data.....	17
Operation.....	9	Service.....	19
Maintenance.....	15	EC Declaration of Conformity.....	20

Introduction

Product description

The product is a power pack unit and a remote control. The product is used together with many Husqvarna electrical power tools:

- The remote control is used to control the connected power tools.
- The remote control has a 3.5 in. digital color display.
- The product is kept cool with water. The remote control controls the electric water valve.
- Connect the product to a 400/480 V power supply system with a 32/30 A fuse.

Intended use

This product is used to operate applicable Husqvarna electrical power tools with a high frequency motor. All other use is incorrect.

The product is kept cool with water. Always use the product with water.

The product is used in industrial operations by operators with experience.

Model PP 492 has a new PRIME connector. If your PRIME tool does not have this new PRIME connector, you must use an adapter cable. An approved servicing dealer can upgrade the PRIME tool with the new PRIME connector.

Product overview

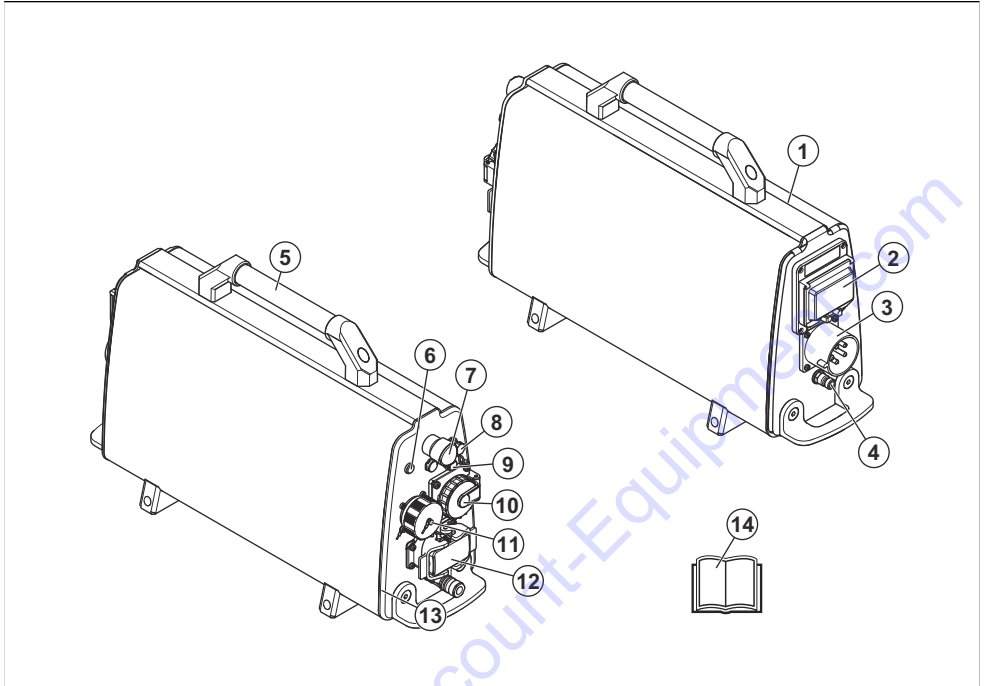

1. Power pack unit
2. Residual-current device
3. Electrical socket
4. Water connector inlet
5. Handle
6. Power indicator
7. Machine stop button
8. CAN bus connector
9. Automatic fuse, 16A (only on 5-pin products)
10. 1 phase socket (only 5-pin products)
11. PRIME connector
12. Wall saw connector
13. Water connector outlet
14. Operator's manual



Read the manual carefully and make sure that you understand the instructions before you use the product.



Always put on hearing protection, eye protection and breathing protection.



Inspection and/or maintenance must be done with the motor stopped and the power plug disconnected.

Symbols on the product



WARNING: Not careful or incorrect use can result in injury or death to the operator or others.



Energized parts.



This product is in compliance with applicable EC directives.



The product agrees with the applicable Australia and New Zealand electromagnetic compatibility directives.



China RoHS Environment-Friendly Use Period (EUF) symbol.



The product or package of the product is not domestic waste. Recycle it at a recycling station for electrical and electronic equipment.

Note: Other symbols/decals on the product refer to special certification requirements for some markets.

Rating plate

①	②	③	④	
Phase	Voltage	Ampere	Frequency	
Minimum generator rating for full power: 25 kVA Generator grounding required see operator's manual for further information				

1. Phase
2. Voltage
3. Ampere
4. Frequency

Product liability

As referred to in the product liability laws, we are not liable for damages that our product causes if:

- the product is incorrectly repaired.
- the product is repaired with parts that are not from the manufacturer or not approved by the manufacturer.
- the product has an accessory that is not from the manufacturer or not approved by the manufacturer.
- the product is not repaired at an approved service center or by an approved authority.

Safety

Safety definitions

Warnings, cautions and notes are used to point out specially important parts of the manual.



WARNING: Used if there is a risk of injury or death for the operator or bystanders if the instructions in the manual are not obeyed.



CAUTION: Used if there is a risk of damage to the product, other materials or the adjacent area if the instructions in the manual are not obeyed.

Note: Used to give more information that is necessary in a given situation.

General power tool safety warnings



WARNING: Read all safety warnings, instructions, illustrations and specifications provided with this power tool. Failure to follow all instructions listed below may result in electric shock, fire and/or serious injury.

- **Save all warnings and instructions for future reference.** The term "power tool" in the warnings

refers to your mains-operated (corded) power tool or battery-operated (cordless) power tool.

Work area safety

- **Keep work area clean and well lit.** Cluttered or dark areas invite accidents.
- **Do not operate power tools in explosive atmospheres, such as in the presence of flammable liquids, gases or dust.** Power tools create sparks which may ignite the dust or fumes.
- **Keep children and bystanders away while operating a power tool.** Distractions can cause you to lose control.

Electrical safety

- **Power tool plugs must match the outlet. Never modify the plug in any way.** Unmodified plugs and matching outlets will reduce risk of electric shock.
- **Avoid body contact with earthed or grounded surfaces, such as pipes, radiators, ranges and refrigerators.** There is an increased risk of electric shock if your body is earthed or grounded.
- **Do not expose power tools to rain or wet conditions.** Water entering a power tool will increase the risk of electric shock.
- **Do not abuse the cord. Never use the cord for carrying, pulling or unplugging the power tool. Keep cord away from heat, oil, sharp edges or moving parts.** Damaged or entangled cords increase the risk of electric shock.

- **When operating a power tool outdoors, use an extension cord suitable for outdoor use.** Use of a cord suitable for outdoor use reduces the risk of electric shock.
- **If operating a power tool in a damp location is unavoidable, use a residual current device (RCD) protected supply.** Use of a RCD reduces the risk of electric shock.

Personal safety

- **Stay alert, watch what you are doing and use common sense when operating a power tool. Do not use a power tool while you are tired or under the influence of drugs, alcohol or medication.** A moment of inattention while operating power tools may result in serious personal injury.
- **Use personal protective equipment. Always wear eye protection.** Protective equipment such as dust mask, non-skid safety shoes, hard hat or hearing protection used for appropriate conditions will reduce personal injuries.
- **Prevent unintentional starting. Ensure the switch is in the off-position before connecting to power source and/or battery pack, picking up or carrying the tool.** Carrying power tools with your finger on the switch or energising power tools that have the switch on invites accidents.
- **Remove any adjusting key or wrench before turning the power tool on.** A wrench or a key left attached to a rotating part of the power tool may result in personal injury.
- **Do not overreach. Keep proper footing and balance at all times.** This enables better control of the power tool in unexpected situations.
- **Dress properly. Do not wear loose clothing or jewellery. Keep your hair and clothing away from moving parts.** Loose clothes, jewellery or long hair can be caught in moving parts.
- **If devices are provided for the connection of dust extraction and collection facilities, ensure these are connected and properly used.** Use of dust collection can reduce dust-related hazards.
- **Do not let familiarity gained from frequent use of tools allow you to become complacent and ignore tool safety principles.** A careless action can cause severe injury within a fraction of a second.

Power tool use and care

- **Do not force the power tool. Use the correct power tool for your application.** The correct power tool will do the job better and safer at the rate for which it was designed.
- **Do not use the power tool if the switch does not turn it on and off.** Any power tool that cannot be controlled with the switch is dangerous and must be repaired.
- **Disconnect the plug from the power source and/or remove the battery pack, if detachable, from the power tool before making any adjustments, changing**

accessories, or storing power tools. Such preventive safety measures reduce the risk of starting the power tool accidentally.

- **Store idle power tools out of the reach of children and do not allow persons unfamiliar with the power tool or these instructions to operate the power tool.** Power tools are dangerous in the hands of untrained users.
- **Maintain power tools and accessories. Check for misalignment or binding of moving parts, breakage of parts and any other condition that may affect the power tool's operation. If damaged, have the power tool repaired before use.** Many accidents are caused by poorly maintained power tools.
- **Keep cutting tools sharp and clean.** Properly maintained cutting tools with sharp cutting edges are less likely to bind and are easier to control.
- **Use the power tool, accessories and tool bits etc. in accordance with these instructions, taking into account the working conditions and the work to be performed.** Use of the power tool for operations different from those intended could result in a hazardous situation.
- **Keep handles and grasping surfaces dry, clean and free from oil and grease.** Slippery handles and grasping surfaces do not allow for safe handling and control of the tool in unexpected situations.

Service

- **Have your power tool serviced by a qualified repair person using only identical replacement parts.** This will ensure that the safety of the power tool is maintained.

General safety instructions



WARNING: Read the warning instructions that follow before you use the product.

- This product is a dangerous tool if you are not careful or if you use the product incorrectly. This product can cause serious injury or death to the operator or others. Before you use the product, you must read and understand the contents of this operator's manual.
- Save all warnings and instructions.
- Comply with all applicable laws and regulations.
- The operator and the employer of the operator must know and prevent the risks during operation of the product.
- Do not let a person operate the product unless they read and understand the contents of the operator's manual.
- Do not operate the product unless you receive training before use. Make sure that all operators receive training.
- Do not let a child operate the product.
- Only let approved persons operate the product.

- The operator is responsible for accidents that occur to other persons or their property.
- Do not use the product if you are tired, ill, or under the influence of alcohol, drugs or medicine.
- Always be careful and use your common sense.
- This product produces an electromagnetic field during operation. This field can under some circumstances interfere with active or passive medical implants. To decrease the risk of serious injury or death, we recommend persons with medical implants to speak to their physician and the medical implant manufacturer before operating this product.
- Keep the product clean. Make sure that you can clearly read signs and decals.
- Do not use the product if it is defective.
- Do not do modifications to this product.
- Do not operate the product if it is possible that other persons have done modifications to the product.

Safety instructions for operation



WARNING: Read the warning instructions that follow before you use the product.

- Read the operator's manual for the connected power tool carefully. Make sure that you understand the instructions.
- There is always a risk of shocks from electrical products. Do not use the product in bad weather conditions. Prevent that your body touches lightning conductors and metal objects. Always follow the instructions in the operator's manual to prevent damage.
- Connect the product to grounded outlets only.
- Make sure that the mains voltage are the same as the voltage shown on the rating plate of the product.
- Make sure that the power cord and extension cable are not damaged and in good condition.
- Do not use the product if the product or the power cord is damaged. Let an approved service agent repair the product or replace the power cord.
- To prevent overheating, do not use the extension cable while it is folded.
- Do not let children use the product.
- Do not go away from the product when the motor is on.
- Always disconnect the power supply to the product for longer work breaks.
- Do not operate the product unless you can get aid if an accident occurs.
- Make sure that the product stays on a stable surface.
- Always disconnect the power plug before the product is moved.
- Do not disconnect the power cord unless the motor is off and fully stopped.
- Always keep fire protection equipment near.

Personal protective equipment



WARNING: Read the warning instructions that follow before you use the product.

- Always use approved personal protective equipment when you operate the product. Personal protective equipment cannot fully prevent injury but it decreases the degree of injury if an accident does occur. Let your dealer help you select the correct personal protective equipment.
- Regularly do a check of the condition of the personal protective equipment.
- Use an approved protective helmet.
- Use approved hearing protection.
- Use approved respiratory protection.
- Use approved eye protection with side protection.
- Use protective gloves.
- Use boots with steel toe-cap and non-slip sole.
- Use approved work clothing or equivalent close-fitting clothing that has long sleeves and long legs.

Safety devices on the product



WARNING: Read the warning instructions that follow before you use the product.

- Do not use a product with defective safety devices.
- Do a check of the safety devices regularly. If the safety devices are defective, speak to Discount-equipment.

Machine stop buttons

The machine stop buttons on the product and on the remote control decrease the speed of the connected power tool. The machine stop buttons also disconnect the power tool from the power supply.

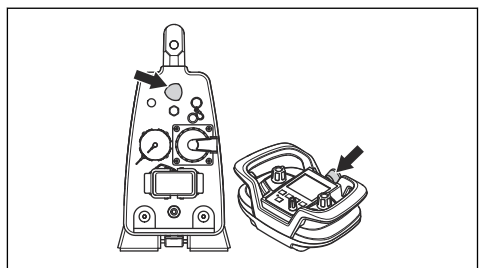

To do a check of the machine stop buttons

1. Turn the machine stop button on the product clockwise to make sure that is released.
2. Push the ON/OFF button on the remote control.

3. Push and hold the "RETURN" button (A) and turn the dial (B) clockwise to rotate the blade or wire.

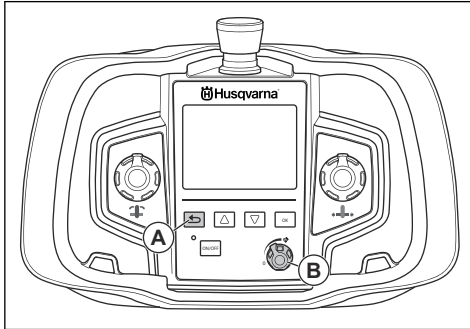

4. Push the machine stop button on the product to stop the blade or wire.
5. Make sure that the power indicator on the product goes out.
6. Do the same procedure to do a check of the machine stop button on the remote control.

RCD

The product has an integrated RCD. The RCD is a protection for the operator if an electrical fault occur.

To do a check of the residual-current device



WARNING: Always do a test of the residual-current device before use.

1. Connect the product to a grounded 3-phase outlet socket.
2. Open the cover of the residual-current device to get access to the power switch (A) and the test button (B).

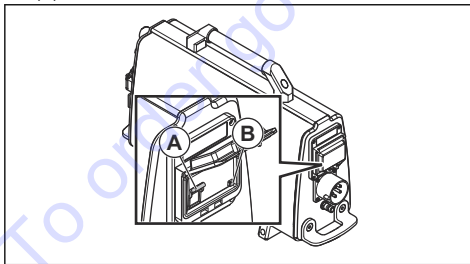

3. Push the power switch of the residual-current device to 1.
4. Push the test button. The residual-current device must release to disconnect the unit from the power supply.
5. Reset the residual-current device. Push the power switch of the residual-current device to 0 and then to 1.
6. Close the cover.

Safety instructions for maintenance



WARNING: Read the warning instructions that follow before you do maintenance on the product.

- Not approved changes and/or accessories can cause serious injury or death to the operator or others.
- Only Husqvarna service centers must open the enclosure and do service to the product.
- Do the daily maintenance to make sure that the product operates correctly. Refer to *Maintenance on page 15*.
- Do the inspection and/or maintenance with the motor stopped and the power plug disconnected.
- Clean the product with water. Do not use high pressure washer. Do not point the water at electrical components or bearings.
- Only let an approved service person do service on the product. Use only Husqvarna or equivalent replacement parts.

Assembly

Power source for the product

To use full power output, the product must be connected to a 32 A fuse. With a 16 A or a 25 A fuse the available

power output is lower. It is necessary to select an applicable fuse in the remote control menu system.

At a lower voltage the available power output decreases in a linear fall down to 80%. Refer to *Technical data on page 17* for more information.

Gasoline generator as a power source



CAUTION: A generator that supplies more input voltage than specified in the voltage range can cause damage to the product.

A generator that operates on gasoline can be used as a power source if it can supply sufficient power. Refer to *Technical data on page 17* for typical generator operation conditions. The generator must be grounded to prevent damage to the product.

To connect a power source to the product



CAUTION: Do not connect the product to a power source without an applicable fuse.

1. Connect the power cord from the power source to the electric socket on the product.

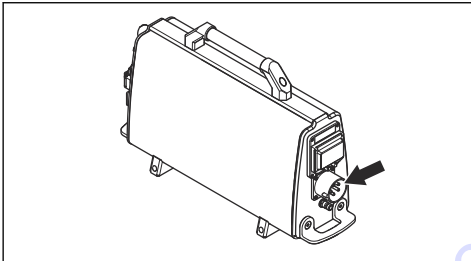

Note: A 5-pin product with a 1 phase socket (230 V), must have a neutral wire (N) for the electric socket to operate. The product can be operated without a neutral wire.

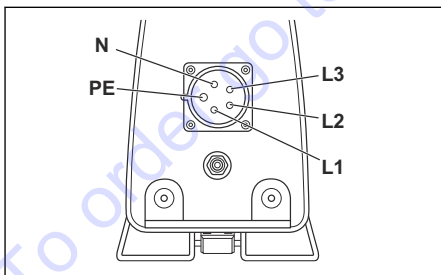

2. Use the remote control to select the correct fuse. In the menu system, select "DRIVE CHOICES" and then "SET FUSE".

3. Select the correct fuse.

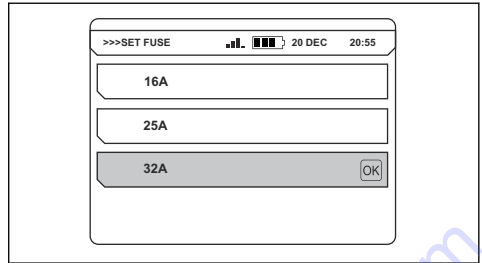

To connect the water supply



CAUTION: Use only clean water to prevent that dirt causes a blockage in the water system.

Note: The water coolant does not stop during a power failure.

Note: The product has an electric water valve, which is closed when the product starts. When the product is disconnected from the current, the water valve opens to drain the water coolant. This is to prevent the water inside the product to freeze.

1. Connect the water hose to the water connector inlet on the product.

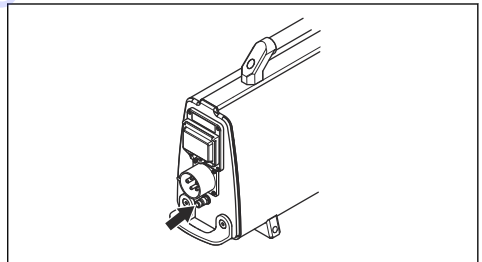

2. Connect the water connector outlet on the product to the power tool.

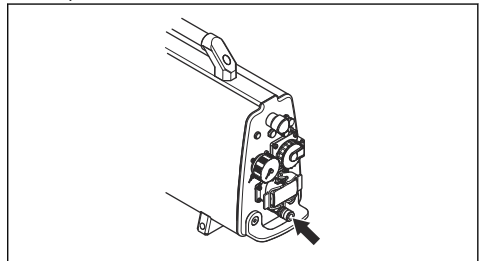

3. To adjust the flow of water coolant to the power tool, refer to the operator's manual for the power tool.

4. Refer to *Technical data on page 17* for water pressure.

To connect power tools

1. Use the upper connector (A) for the PRIME products.

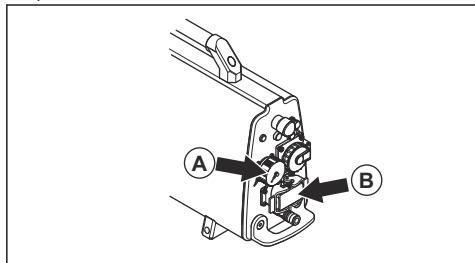

2. Use the lower connector (B) to connect to wall saws.
3. For more information, refer to *Technical data on page 17*.

Operation

Introduction



WARNING: Before you operate the product, you must read and understand the safety chapter.

Before you operate the product

1. Read the operator's manual carefully and make sure that you understand the instructions.
2. Do daily maintenance. Refer to *Daily maintenance on page 15*.
3. Make sure that only approved persons are in the work area, because there is a risk of serious injury.
4. Use personal protective equipment. Refer to *Personal protective equipment on page 6*.

The remote control

Use the "RETURN" button (A) to go back in the menu. Use the arrow buttons (B) to move up and down in the menus and the "OK" button (C) to do the selection.

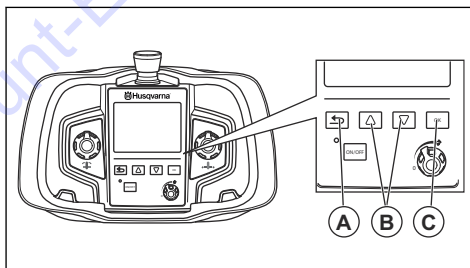

Menu system overview

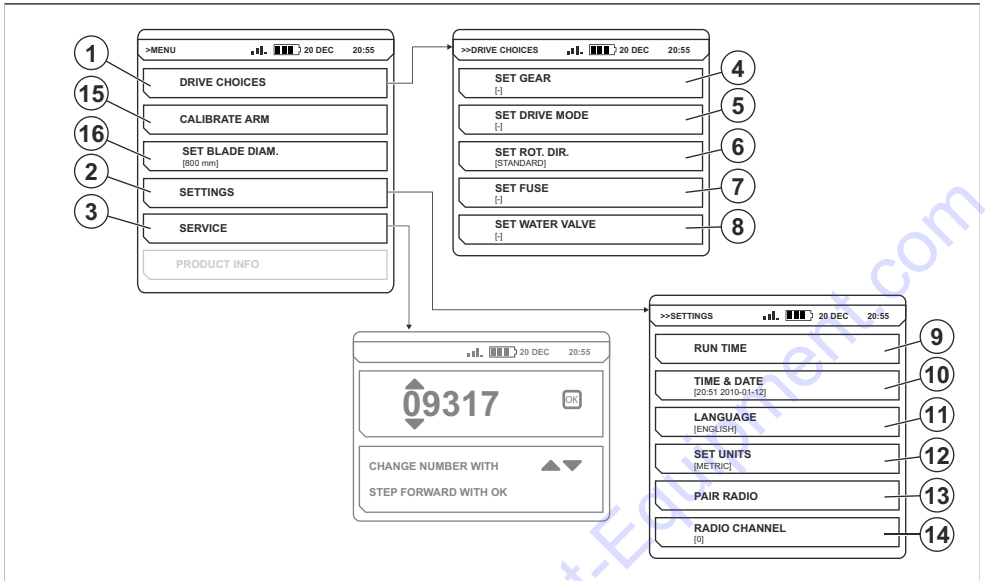

Main menu	Submenu	Adjustment
1. "DRIVE CHOICES"	4. "SET GEAR"	The connected wall saw has 2 mechanical gears: 1. (600-900 rpm) 2. (800-1200 rpm)
	5. "SET DRIVE MODE"	Set the necessary "DRIVE MODE" for the product: <ul style="list-style-type: none"> • "BLADE MAN" for wall sawing • "BLADE STD" for wall sawing • "WIRE" for wire cutting • "CHAIN" for chain sawing
	6. "SET ROT. DIR."	Stop the product before change of direction of the blade. Select between: <ul style="list-style-type: none"> • "STANDARD" • "REVERSE"
	7. "SET FUSE"	To use full power output, the product must be connected to a 32 A fuse. With a fuse that is lower rated, the power output must be lower to not overload the fuse. Select the applicable fuse rated value that is related to the connected product: <ul style="list-style-type: none"> • 16A • 25A • 32A
	8. "SET WATER VALVE"	The water flow is adjusted with the ball valve at the water connector inlet. Select correct water regulation: <ul style="list-style-type: none"> • "ON" - The water valve is always open. • "AUTO" - The water valve opens when the dial is turned from its closed position.

Main menu	Submenu	Adjustment
2. "SETTINGS"	9. "RUN TIME"	<ul style="list-style-type: none"> • "TIME COUNTER" - A stop monitor counts the time that the blade or the wire rotates during the operation when minimum 1 supply is on. • "CLEAR RUNTIME" - Releases the stop monitor. • "CURRENT RUNTIME" - Shows the current run time.
	10. "TIME & DATE"	<ul style="list-style-type: none"> • "SET TIME" - Set the current time. • "SET DATE" - Set the current date. • "TIME FORMAT" - Select time format: <ul style="list-style-type: none"> • 12h • 24h • "DATE FORMAT" - Select date format: <ul style="list-style-type: none"> • "YYYY-MM-DD" • "YYYY/DD/MM" • "DD/MM/YYYY"
	11. "LANGUAGE"	Select display language.
	12. "SET UNITS"	Select unit for the remote control: <ul style="list-style-type: none"> • "AMERICAN" • "METRIC"
	13. "PAIR RADIO"	Connect the remote control with the product.
	14. "RADIO CHANNEL"	<p>If there is interference or loss of signal, the radio channel for the remote control and the product must be changed. To set up the radio channel, the remote control must be connected to the product with a CAN bus cable. Select the correct radio channel:</p> <ul style="list-style-type: none"> • 0 (2.410 GHz) • 1 (2.415 GHz) • ... • 11 (2.465 GHz)
3. "SERVICE"		The "SERVICE" menu is locked by password. Only servicing personnel have access to do the adjustment in the "SERVICE" menu.
15. "CALIBRATE ARM"		The calibrate menu is used to calibrate the position of the pivot arm. Use the position of the pivot arm to calculate the current depth of the blade.
16. "SET BLADE DIAMETER"		The blade diameter adjustment is used to calculate the depth of the blade.

Radio communication system

Before you can operate the connected power tool, you must do a pairing operation between the remote control and the product.

The remote control can only control the connected product.

If the supplied remote control is replaced, you must do a pairing operation between the remote control and the product again.

If it is necessary to interchange the remote controls between 2 power pack units, you must do a pairing operation between the interchanged remote control and the product.

To do a pairing operation between the remote control and the product

1. Connect the remote control to the product with the supplied CAN bus cable.

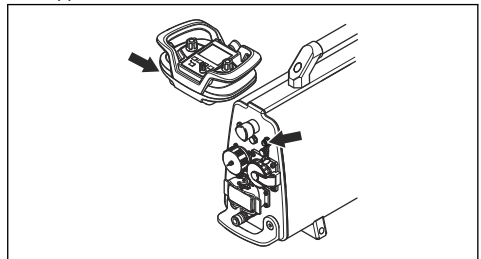

2. Tighten the cable connector screws by hand.

3. Wait until the remote control starts and the main menu is shown on the display.
4. Push the "OK" button to get access to the main menu.

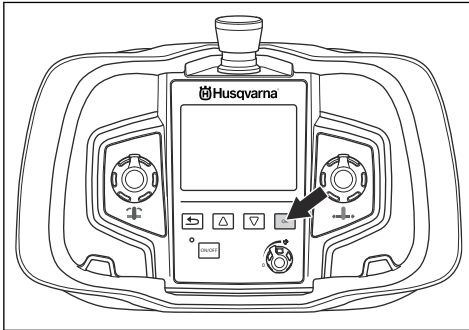

5. Find the "SETTINGS" menu with the arrow buttons and then push the "OK" button.

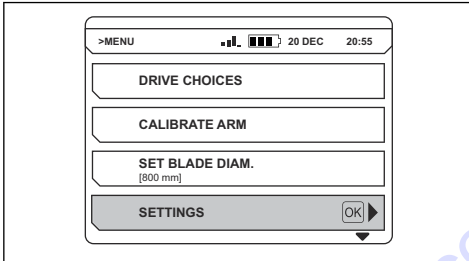

6. Find "PAIR RADIO" with the arrow buttons and then push the "OK" button.

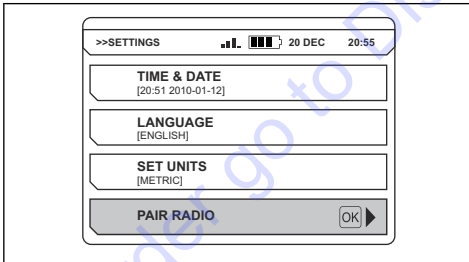

Note: A message on the display tells if the pairing operation was done or not. If you cannot do a pairing operation between the remote control and the product, refer to *Troubleshooting - wall saw on page 15*.

Remote control battery

Note: You must charge the remote control battery before you use the remote control for the first time.

The remote control battery is a Li-ion battery. Use only original batteries for this product. Refer to an approved dealer for more information.

A fully charged remote control battery can operate maximum 8-10 hours. Cold weather decreases the capacity and the operation time of the remote control battery. The operation time of the remote control battery also decreases if the display is on.

Dispose a damaged remote control battery at your nearest service center or recycle it at an applicable location.

Remove and install the remote control battery from the rear side of the remote control.

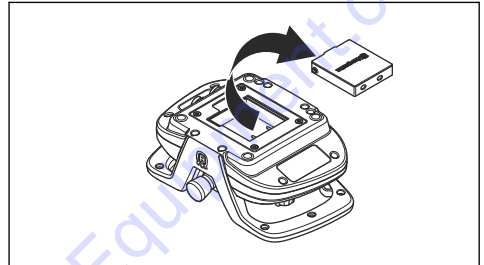

To charge the remote control battery



CAUTION: Keep the charger of the remote control battery dry and in protection against temperature variation.

1. Connect the charger to a socket outlet.
2. Attach the remote control battery to the charger. Make sure that the lamp on the charger comes on and is orange.

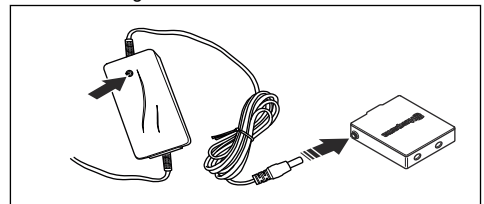

3. Charge the remote control battery for approximately 2-3 hours to make it fully charged.
4. Remove the charger when the remote control battery is fully charged and the lamp shows green.

Other software adjustments

Do the adjustments that follow before you operate the product:

Note: Refer to *Menu system overview on page 10* for more information.

- Set time and date. Select the "SETTINGS" menu and then the "TIME & DATE".
- Set the correct display language. Select the "SETTINGS" menu and then "LANGUAGE".
- Set the necessary measurement units. Select the "SETTINGS" menu and then "SET UNITS".

To start the product

1. Open the water supply to the product.
2. Turn the machine stop button on the product and on the remote control clockwise to disengage.

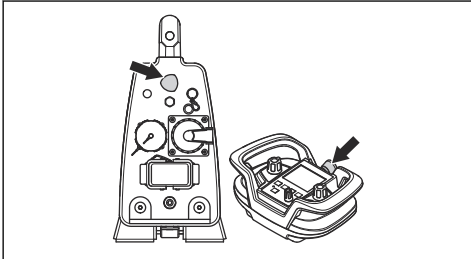

3. Push the ON/OFF button to start the remote control. This also starts the connected wall saw, information is shown on the display. Refer to the operator's manual for the connected wall saw for more information.

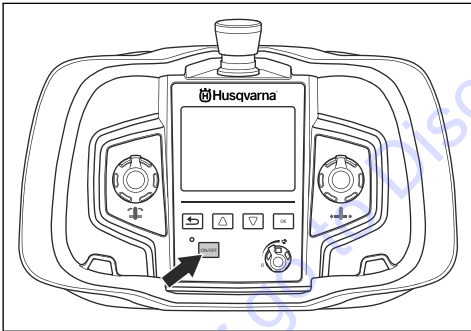

4. If a PRIME tool is connected to the product, push the ON/OFF button to stop the remote control. The PRIME tool starts. Refer to the operator's manual for the connected PRIME tool for more information.

To stop the product



WARNING: Always close the water supply to the product when it is not connected to the power supply.

1. To stop the blade, turn the dial that controls the speed counterclockwise to its 0 position.

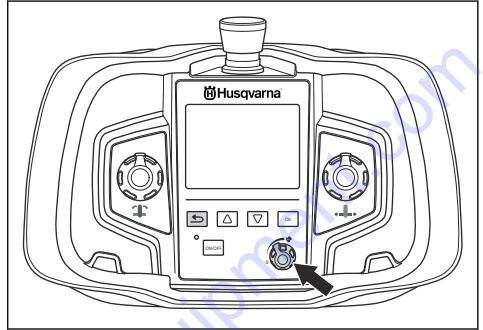

2. Close the water supply to the product. If the water coolant is set to "AUTO", the water supply will stop automatically.
3. Stop the remote control unit, push the "ON/OFF" button.

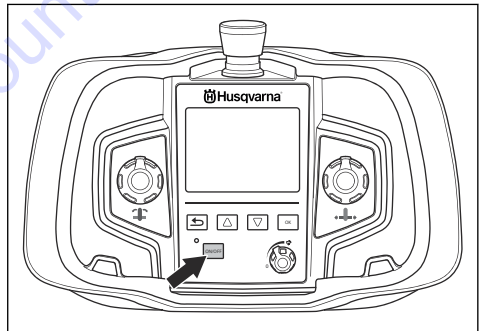

4. Push the emergency stop button to stop the product.

To operate the product

- To operate the product, refer to the operator's manual for the power tool.

Maintenance

Introduction



WARNING: Read and understand the safety chapter before you do maintenance on the product.

Daily maintenance



WARNING: Disconnect the product from the power supply and wait minimum 5 minutes before you start the maintenance.



CAUTION: Do not use a high-pressure washer to clean the product. The high pressure can cause damage to the seals

and cause water and dirt to come into the product.

- Do a check of the safety equipment. Make sure that it is not damaged. Refer to *Safety devices on the product on page 6*.
- Make sure that the power cord and the extension cable are in good condition and not damaged.
- Make sure that the water hose and water couplings are in good condition and not damaged.
- Always clean the product at the end of the work day. Use a heavy duty handheld brush or a large paint brush.
- Keep the connectors and pins clean. Clean with a cloth or brush.
- Clean the filter in the water connector inlet. Use a 16 mm wrench to loosen the coupling and use compressed air to remove dirt from the filter.
- Make sure that the water system is not damaged.

Troubleshooting

Error messages - wall saw

If there are errors, an error code (A) and an error message (B) are shown on the display of the remote control.

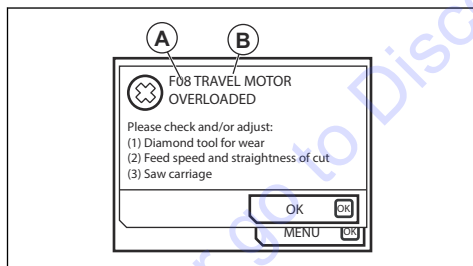

Do the procedure shown on the display or speak to Discount-equipment. Push the "OK" button to delete the error message.

If you close the error message and it does not show on the display again, you can continue to operate the product.

If the error message shows again, refer to *Troubleshooting - wall saw on page 15* or speak with an Discount-equipment. If necessary, do an update of the software of the product.

Troubleshooting - wall saw

Error code	Error message	Possible fault	Possible solution
F01	"MOTOR OVERHEATED"	There is not sufficient water coolant flow to the saw motor.	Make sure that the water coolant flows to the saw motor. The temperature must be maximum 25 °C and the water flow must be minimum 3.5 l/minute.
F02	"POWER PACK OVERHEATED"	There is not sufficient water coolant flow to the product.	Make sure that the water coolant flows to the product. The temperature must be maximum 25°C and the water flow must be minimum 3.5 l/minute. If the message shows up when the connected product is started, go to the operations menu "Water coolant" and select "ON". Let the water coolant supply the product for a minute before you start the product again.

Error code	Error message	Possible fault	Possible solution
F03	"LOW VOLTAGE"	There is low voltage supply to the product.	Examine the voltage during operation. Make sure that all 3 phases are energized. Make sure that the products supply cables have sufficient cable area.
F04	"HIGH VOLTAGE"	There is high voltage supply to the product.	Examine the voltage during operation. This message usually shows when the product is supplied by a generator.
F05	"OVER CURRENT"	There is current overload to the saw motor.	Make sure that the power cord is installed correctly and that it is not damaged.
F06	"NO HALL-SENSOR LENGTH"	There is fault on the HALL-sensor board for travel movement.	Speak to your servicing dealer.
F07	"NO HALL-SENSOR ARM"	There is fault on the HALL-sensor card for depth movement.	Speak to your servicing dealer.
F08	"TRAVEL MOTOR OVERLOADED"	There is current overload on the travel motor.	Turn the dial to the 0 position to reset the product. If the error message occurs again, the diamond tool is not sharp or the saw carriage is not adjusted correctly. Clean the rails and lubricate the gears. If the error message stays, speak to your servicing dealer.
F09	"DEPTH MOTOR OVERLOADED"	There is current overload in the depth motor.	Turn the dial to the 0 position to reset the product. If the error message occurs again, the diamond tool is not sharp. If the error message stays, speak to your servicing dealer.
F10	"BLADE JAM"	The blade can not rotate.	Remove the blade from the cut and start the product again.
F11	"GROUND FAULT OR NO SAW HEAD"	There is incorrect ground of the product/saw or there is no saw unit connected to the product.	Do a check of the electrical connection to the product. Make sure that the saw unit is connected to the product. If the error message stays, speak to your servicing dealer.
F12	"NON-COMPATIBLE SAW UNIT"	The incorrect saw unit is connected to the product.	Connect a compatible saw unit to the product.
F13	"NO CONTACT CHECK CAN-CABLE"	There is no connection signal between the product and the remote control.	Replace the CAN bus cable.
F14	"NO RADIO CONTACT"	There is no radio signal between the remote control and the product.	Make sure that the product is in operation and that the green light is on. If the error message stays, speak to your servicing dealer. The product can be used with the CAN bus cable connected between the product and the remote control.
F15	"NO DSP RESPONSE"	There is internal error in the power unit.	Speak to your servicing dealer.

Troubleshooting - PRIME tools

Error code	Error message	Possible faults	Possible procedure
F0101	There is current overload.	There is current overload to the tool in operation.	Speak to your servicing dealer.

Error code	Error message	Possible faults	Possible procedure
FXX08* ¹	There is high motor temperature.	The motor temperature is too high.	Increase the flow of water coolant. Use clean water to prevent blockage in the water channels. Refer to <i>Technical data on page 17</i> for specifications for water flow, temperature and pressure.
F0112	There is low input voltage.	The input voltage is too low.	Refer to the minimum voltage input in the manual.
F0113	There is high input voltage.	The input voltage is too high.	Refer to the maximum voltage input in the manual.
FXX14*	Error in the tool temperature sensor.	Stop or short circuit in the temperature sensor.	Speak to your servicing dealer.
F0118	There is a hardware fault.	N/A.	Speak to your servicing dealer.
F0119	The temperature in the product is too high.	The product is too hot.	Increase the flow of water coolant. Use clean water to prevent a blockage in the water channels. Refer to <i>Technical data on page 17</i> for specifications for water flow, temperature and pressure.
F0130	There is a general error.	The blade does not move freely.	Stop the product and release the blade.

Transportation and storage

Transportation of the product

- Make sure that the product is safely attached during transportation to prevent transport damage and accidents.
- Always stop the product and disconnect the power cord before you move the product.
- Always disconnect the power tool and the power tool cord before transportation.

- Keep the product in a dry area.
- Make sure that the temperature is not lower than -25°C (-77°F) and not higher than 50°C (122°F).
- If there is a risk that the water will freeze, the product must be drained of all remaining water coolant. Tilt the product to drain the water coolant from the water connector outlet.

Storage of the product

- Keep the product in a locked area to prevent access for children or persons that are not approved.

Technical data

Technical data

Rated voltage	380-480
Max. output, kVA	20
Rated current, A	16/25/32

¹ XX: different numbers on different tool that is connected to the power unit.

Input voltage, V/Hz	380-480/50-60
Output voltage, V/Hz	340/0-500
Secondary output voltage, V/Hz	24/0-500
Power supply	3P+PE+N
1- phase outlet, V	230
Recommended cable area, 32A	
Length, m/ft	Cable area, mm²/AWG
0-30/0-100	6/10
30-60/100-200	10/8
60-100/200-300	16/6
Effect power generator	
kVA min (400V/16A)	12
kVA min (400V/25A)	20
kVA min (400V/32A)	25
Weight	
Power pack unit, kg/lb	25.8/56
Water coolant	
Max. water coolant temperature at 3,5 l/min, °C/ 0.92 Gallon/min, °F	25/77
Max. water coolant pressure, bar/psi	7/102
Control system	
Control type	Remote control
Signal transmission	Wireless/cable
Frequency bands for the tool, GHz	2.400-2.480
Maximum radio frequency power transmitted, dBm/mW	4/2.5

Product dimensions

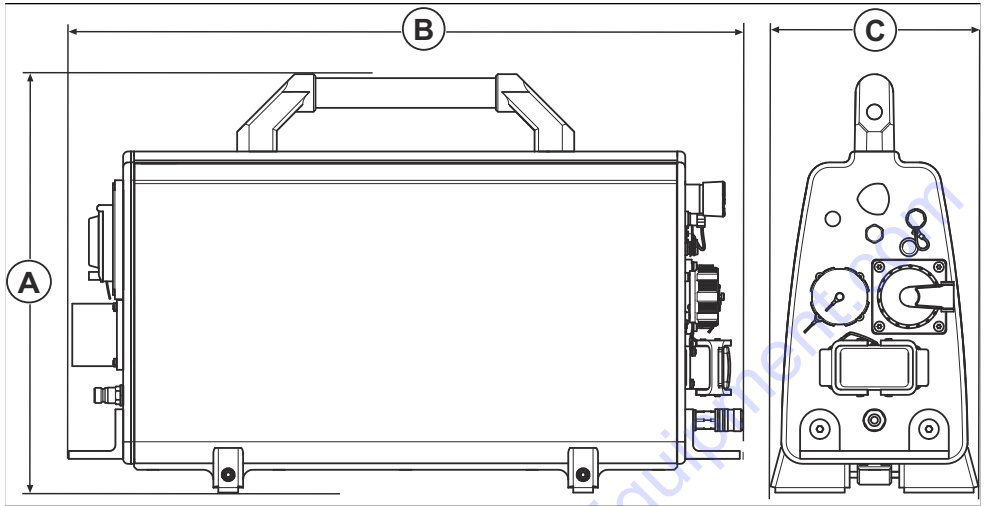

A	Height, mm/in.	422/16.6
B	Length, mm/in.	680/26.8
C	Width, mm/in.	205/8.1

Service

Introduction



WARNING: Only approved service center can do repairs on the product. This is to prevent that accidents occur to the operators.

Inhalt

Einleitung.....	22	Fehlerbehebung.....	37
Sicherheit.....	24	Transport und Lagerung.....	39
Montage.....	29	Technische Angaben.....	39
Betrieb.....	30	Service.....	41
Wartung.....	36	EU-Konformitätserklärung.....	42

Einleitung

Gerätebeschreibung

Bei dem Gerät handelt es sich um ein Antriebsaggregat mit Fernbedienung. Das Gerät wird zusammen mit vielen Husqvarna Elektrowerkzeugen verwendet:

- Die Fernbedienung wird zur Steuerung der angeschlossenen Elektrowerkzeuge verwendet.
- Die Fernbedienung hat ein digitales 3,5"-Farbdisplay.
- Das Gerät wird mit Wasser gekühlt. Die Fernbedienung steuert das elektrische Wasserventil.
- Schließen Sie das Gerät an ein Netzteil mit 400/480 V und einer 32/30-A-Sicherung an.

Verwendungszweck

Dieses Gerät wird verwendet, um geeignete Husqvarna Elektrowerkzeuge mit einem Hochfrequenzmotor zu betreiben. Jede andere Verwendung ist nicht korrekt.

Das Gerät wird mit Wasser gekühlt. Kühlen Sie das Gerät immer mit Wasser.

Das Gerät wird von erfahrenen Bedienern im Industriebetrieb eingesetzt.

Modell PP 492 hat eine neue PRIME Anschlussklemme. Falls Ihr PRIME Werkzeug nicht mit dieser neuen PRIME Anschlussklemme ausgestattet ist, müssen Sie ein Adapterkabel verwenden. Ein autorisierten Fachhändler kann das PRIME Werkzeug mit einer neuen PRIME Anschlussklemme ausstatten.

Geräteübersicht

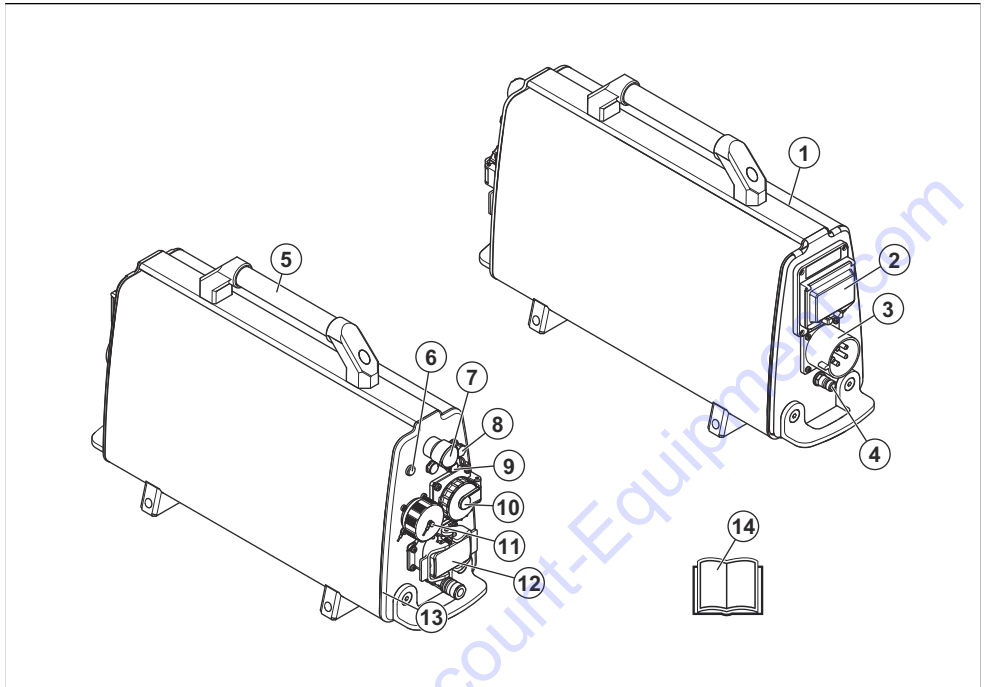

1. Antriebsaggregat
2. Fehlerstromgerät
3. Steckdose
4. Wasseranschluss – Einlass
5. Griff
6. Betriebsanzeige
7. Maschinen-Stoppptaste
8. CAN-Bus-Steckdose
9. Automatische Sicherung, 16 A (nur an 5-poligen Geräten)
10. Einphasen-Steckdose (nur 5-polige Geräte)
11. PRIME Anschluss
12. Anschlussklemme für Wandsägen
13. Wasseranschluss – Auslass
14. Bedienungsanleitung

Symbole auf dem Gerät



WARNUNG: Bei unvorsichtiger oder nicht ordnungsgemäßer Bedienung kann es zu Verletzungen oder zum Tode des Benutzers oder anderer Personen kommen.



Lesen Sie die Bedienungsanleitung und machen Sie sich mit den Anweisungen vertraut, bevor Sie das Gerät verwenden.



Tragen Sie immer Gehörschutz, Schutzbrille und Atemschutz.



Kontrollen und/oder Wartungsarbeiten sind bei abgeschaltetem Motor und abgezogenem Stecker durchzuführen.



Unter Spannung stehende Teile.



Dieses Gerät entspricht den geltenden EU-Richtlinien.



Dieses Gerät entspricht den in Australien und Neuseeland geltenden Richtlinien zur elektromagnetischen Verträglichkeit.



RoHS-Symbol für China für den Zeitraum, in dem die umweltfreundliche Nutzung gegeben ist (EUFP).



Das Gerät und die Verpackung des Geräts dürfen nicht über den Hausmüll entsorgt werden. Recyceln Sie es an einer Recyclingstation für elektrische und elektronische Geräte.

Hinweis: Sonstige Symbole/Aufkleber am Gerät beziehen sich auf besondere Zertifizierungsanforderungen, die in bestimmten Ländern gelten.

Typenschild

①	②	③	④		
Phase	Voltage	Ampere	Frequency		
Minimum generator rating for full power: 25 kVA					
Generator grounding required see operator's manual for further information					
MADE IN SWEDEN					

1. Phase
2. Spannung
3. Ampere
4. Frequenz

Produkthaftung

Im Sinne der Produkthaftungsgesetze übernehmen wir keine Haftung für Schäden, die unser Gerät verursacht, wenn...

- das Gerät nicht ordnungsgemäß repariert wird.
- das Gerät mit Teilen repariert wird, die nicht vom Hersteller stammen oder nicht vom Hersteller zugelassen sind.
- ein Zubehörteil mit dem Gerät verwendet wird, das nicht vom Hersteller stammt oder nicht vom Hersteller zugelassen ist.
- das Gerät nicht bei einem zugelassenen Service Center oder von einem zugelassenen Fachmann repariert wird.

Sicherheit

Sicherheitsdefinitionen

Warnungen, Vorsichtsmaßnahmen und Hinweise werden verwendet, um auf besonders wichtige Teile der Bedienungsanleitung hinzuweisen.



WARNUNG: Wird verwendet, wenn bei Nichtbeachtung der Anweisungen in diesem Handbuch die Gefahr von Verletzung oder Tod des Bedieners oder anderer Personen besteht.



ACHTUNG: Wird verwendet, wenn bei Nichtbeachtung der Anweisungen in diesem Handbuch die Gefahr von Schäden am Gerät, an anderen Materialien oder in der Umgebung besteht.

Hinweis: Für weitere Informationen, die in bestimmten Situationen nötig sind.

Allgemeine Sicherheitshinweise für Elektrowerkzeuge



WARNUNG: Lesen Sie alle für dieses Elektrowerkzeug vorgesehenen Sicherheitshinweise, Anleitungen, Abbildungen und technischen Daten. Wenn Sie die unten stehenden Anweisungen nicht befolgen, kann dies zu elektrischen Schlägen, Brand und/oder schweren Verletzungen führen.

- **Bewahren Sie alle Warnhinweise und Anweisungen für spätere Referenzzwecke auf.** Der Begriff „Elektrowerkzeug“ in den Warnhinweisen bezieht sich auf ein Elektrowerkzeug mit Netzbetrieb (über ein Kabel) oder mit Akkubetrieb (kabellos).

Sicherheit im Arbeitsbereich

- **Sorgen Sie für einen sauberen und gut ausgeleuchteten Arbeitsbereich.** Durch zugestellte oder dunkle Arbeitsbereiche steigt die Unfallgefahr stark an.
- **Betreiben Sie Elektrowerkzeuge niemals an Orten, an denen Explosionsgefahr besteht, z. B. in der Nähe von leicht entzündlichen Flüssigkeiten, Gasen oder Staubansammlungen.** Bei der Arbeit mit

Elektrowerkzeugen kann es zu Funkenbildung kommen, wodurch sich Staub oder Dämpfe entzünden können.

- **Sorgen Sie bei der Arbeit mit Elektrowerkzeugen dafür, dass sich keine Kinder oder unbefugte Personen in der Nähe befinden.** Durch Ablenkungen können Sie die Kontrolle über das Werkzeug verlieren.

Elektrische Sicherheit

- **Die Netzstecker von Elektrowerkzeugen müssen zur Steckdose passen. Der Netzstecker darf in keiner Weise verändert werden.** Nicht modifizierte Stecker und Steckdosen reduzieren das Risiko eines Elektroschocks.
- **Vermeiden Sie Körperkontakt mit geerdeten Gegenständen wie Rohrleitungen, Heizungen, Herden oder Kühlschränken.** Bei Körperkontakt mit geerdeten Gegenständen besteht ein erhöhtes Stromschlagrisiko.
- **Setzen Sie Elektrowerkzeuge niemals Regen oder sonstiger Feuchtigkeit aus.** Wenn Wasser in ein Elektrowerkzeug eindringt, erhöht sich das Stromschlagrisiko.
- **Verwenden Sie das Anschlusskabel nicht missbräuchlich. Verwenden Sie das Anschlusskabel niemals zum Tragen oder Heranziehen des Elektrowerkzeugs, und ziehen Sie den Stecker nicht am Anschlusskabel aus der Steckdose. Halten Sie das Kabel fern von Hitzequellen, Öl, scharfen Kanten und beweglichen Teilen.** Beschädigte oder verdrehte Anschlusskabel erhöhen das Stromschlagrisiko.
- **Wenn Sie ein Elektrowerkzeug im Freien benutzen, verwenden Sie ein für den Außeneinsatz geeignetes Verlängerungskabel.** Die Verwendung eines für den Außeneinsatz geeigneten Kabels verringert das Risiko eines elektrischen Schlags.
- **Falls der Einsatz eines Elektrowerkzeugs in einer feuchten Umgebung nicht zu vermeiden ist, benutzen Sie eine Stromversorgung mit FI-Schutzschalter (RCD).** Die Verwendung einer Fehlerstrom-Schutzeinrichtung (RCD) verringert das Risiko eines elektrischen Schlags.

Persönliche Sicherheit

- **Blieben Sie aufmerksam, achten Sie auf das, was Sie tun, und setzen Sie gesunden Menschenverstand ein, wenn Sie mit Elektrowerkzeugen arbeiten. Benutzen Sie keine Elektrowerkzeuge, wenn Sie müde sind oder unter dem Einfluss von Drogen, Alkohol oder Medikamenten stehen.** Bei der Arbeit mit Elektrowerkzeugen können bereits kurze Phasen der Unaufmerksamkeit zu schweren Verletzungen führen.
- **Tragen Sie eine persönliche Schutzausrüstung. Tragen Sie stets einen Augenschutz.** Schutzausrüstung wie Atemschutzmaske, rutschsichere Sicherheitsschuhe, Schutzhelm und

Gehörschutz senkt bei angemessenem Einsatz das Verletzungsrisiko.

- **Vermeiden Sie ein versehentliches Starten. Achten Sie darauf, dass sich der Schalter in der AUS-Stellung befindet, bevor Sie das Elektrowerkzeug an die Stromversorgung und/oder den Akku anschließen oder es hochheben oder herumtragen.** Durch Herumtragen von Elektrowerkzeugen mit dem Finger am Schalter und das Einstecken des Steckers bei betätigtem Schalter steigt das Unfallrisiko stark an.
- **Entfernen Sie sämtliche Einstellschlüssel, bevor Sie das Elektrowerkzeug einschalten.** Ein an einem beweglichen Teil des Elektrowerkzeugs angebrachter Schlüssel kann zu Verletzungen führen.
- **Sorgen Sie für einen festen Stand. Achten Sie jederzeit darauf, sicher zu stehen und das Gleichgewicht zu bewahren.** Dadurch haben Sie das Elektrowerkzeug in unerwarteten Situationen besser im Griff.
- **Kleiden Sie sich richtig. Tragen Sie niemals lose sitzende Kleidung oder Schmuck. Halten Sie Haar und Kleidung von beweglichen Teilen fern.** Lose sitzende Kleidung, Schmuck oder langes Haar kann von beweglichen Teilen erfasst werden.
- **Wenn Anschlüsse für Staubabsaug- und Staubsammelvorrichtungen vorhanden sind, sorgen Sie dafür, dass diese richtig angeschlossen und eingesetzt werden.** Die Verwendung von Staubsammelvorrichtungen vermindert durch Staub verursachte Gefahren.
- **Auch wenn Sie durch häufige Verwendung bestens mit den Werkzeugen vertraut sind, dürfen Sie keinesfalls nachlässig werden und die Sicherheitsgrundsätze ignorieren.** Eine achtlose Handlung kann im Bruchteil einer Sekunde zu schweren Verletzungen führen.

Verwendung und Pflege von Elektrowerkzeugen

- **Überbeanspruchen Sie Elektrowerkzeuge nicht. Benutzen Sie das richtige Elektrowerkzeug für Ihren Einsatzzweck.** Das richtige Elektrowerkzeug erledigt seine Arbeit bei bestimmungsgemäßem Einsatz besser und sicherer.
- **Benutzen Sie das Elektrowerkzeug nicht, wenn es sich nicht am Schalter ein- und ausschalten lässt.** Jedes Elektrowerkzeug, das nicht mit dem Schalter betätigt werden kann, stellt eine Gefahr dar und muss repariert werden.
- **Trennen Sie das Elektrowerkzeug von der Stromversorgung, bzw. entfernen Sie den Akku, bevor Sie Einstellungen vornehmen, Zubehörteile austauschen oder das Elektrowerkzeug verstauen.** Solche präventiven Sicherheitsmaßnahmen verhindern den unbeabsichtigten Start des Elektrowerkzeugs.

- **Lagern Sie nicht benutzte Elektrowerkzeuge außerhalb der Reichweite von Kindern, und lassen Sie nicht zu, dass Personen das Elektrowerkzeug bedienen, die nicht mit dem Werkzeug selbst und/oder diesen Anweisungen vertraut sind.**
Elektrowerkzeuge stellen in ungeschulten Händen eine Gefahr dar.
- **Warten Sie Elektrowerkzeuge und Zubehör. Prüfen Sie auf Fehlausrichtungen, sicheren Halt und Leichtgängigkeit beweglicher Teile, Beschädigungen von Teilen sowie auf jegliche andere Zustände, die sich auf den Betrieb des Elektrowerkzeugs auswirken können. Bei Beschädigungen lassen Sie das Elektrowerkzeug reparieren, bevor Sie es benutzen.** Viele Unfälle mit Elektrowerkzeugen sind auf schlechte Wartung zurückzuführen.
- **Halten Sie Schneidwerkzeuge scharf und sauber.** Ordnungsgemäß gewartete Schneidwerkzeuge mit scharfen Schneidkanten bleiben seltener hängen und sind einfacher zu bedienen.
- **Benutzen Sie Elektrowerkzeuge, Zubehör, Werkzeugeinsätze und Ähnliches in Übereinstimmung mit diesen Anweisungen und auf die für das jeweilige Elektrowerkzeug bestimmungsgemäße Weise, und beachten Sie dabei die jeweiligen Arbeitsbedingungen und die Art der auszuführenden Arbeiten.** Der Einsatz eines Elektrowerkzeugs für Zwecke, die von den hier angegebenen abweichen, kann zu Gefahrensituationen führen.
- **Halten Sie die Handgriffe und Griffflächen trocken, sauber und frei von Öl und Fett.** Wenn Handgriffe und Griffflächen rutschig sind, kann das Werkzeug in unerwarteten Situationen nicht sicher bedient und kontrolliert werden.
- Halten Sie alle geltenden Gesetze und Vorschriften ein.
- Der Bediener und dessen Arbeitgeber müssen die mit dem Betrieb des Geräts verbundenen Gefahren kennen und vermeiden.
- Untersagen Sie allen Personen die Benutzung des Geräts, bis diese den Inhalt der Bedienungsanleitung gelesen und verstanden haben.
- Verwenden Sie das Gerät nicht, ohne vorher dafür geschult worden zu sein. Stellen Sie sicher, dass alle Bediener Schulungen erhalten.
- Lassen Sie nicht zu, dass Kinder das Gerät verwenden.
- Es dürfen nur zugelassene Personen mit dem Gerät arbeiten.
- Der Bediener ist für Unfälle verantwortlich, die anderen Personen zustoßen oder an deren Eigentum entstehen.
- Verwenden Sie das Gerät nicht, wenn Sie müde oder krank sind oder unter Einfluss von Alkohol, Drogen oder Medikamenten stehen.
- Lassen Sie immer Vorsicht walten, und arbeiten Sie mit gesundem Menschenverstand.
- Dieses Gerät erzeugt beim Betrieb ein elektromagnetisches Feld. Dieses Feld kann sich unter bestimmten Bedingungen auf die Funktionsweise aktiver oder passiver medizinischer Implantate auswirken. Um die Gefahr von Situationen, die zu schweren oder tödlichen Verletzungen führen können, zu verringern, sollten Personen mit einem medizinischen Implantat vor der Nutzung dieses Gerätes mit ihrem Arzt und dem Hersteller des Implantats sprechen.

Service

- **Lassen Sie das Elektrowerkzeug von einem qualifizierten Fachmann reparieren, und bestehen Sie darauf, dass nur Originalersatzteile verwendet werden.** Auf diese Weise wird dafür gesorgt, dass die Sicherheit des Elektrowerkzeugs nicht beeinträchtigt wird.
- Halten Sie das Gerät sauber. Stellen Sie sicher, dass Symbole und Aufkleber deutlich lesbar sind.
- Verwenden Sie das Gerät nicht, wenn es defekt ist.
- Nehmen Sie keine Modifikationen am Gerät vor.
- Bedienen Sie das Gerät nicht, wenn die Möglichkeit besteht, dass andere Personen Modifikationen daran durchgeführt haben.

Allgemeine Sicherheitshinweise



WARNUNG: Lesen Sie die folgenden Warnhinweise, bevor Sie das Gerät benutzen.

- Dieses Gerät ist ein gefährliches Werkzeug, wenn Sie nicht aufpassen oder es unsachgemäß verwenden. Dieses Gerät kann schwere oder tödliche Verletzungen des Bedieners oder anderer Personen verursachen. Es ist sehr wichtig, dass Sie vor der Anwendung des Geräts den Inhalt dieser Bedienungsanleitung gelesen und verstanden haben.
- Bewahren Sie alle Warn- und Sicherheitshinweise auf.



WARNUNG: Lesen Sie die folgenden Warnhinweise, bevor Sie das Gerät benutzen.

- Lesen Sie die Bedienungsanleitung für das angeschlossene Elektrowerkzeug sorgfältig durch. Stellen Sie sicher, dass Sie alle Anweisungen verstanden haben.
- Bei elektrisch angetriebenen Geräten besteht immer die Gefahr von elektrischen Schlägen. Verwenden Sie das Gerät nicht bei schlechtem Wetter. Vermeiden Sie, dass Ihr Körper Blitzableiter oder Metallgegenstände berührt. Befolgen Sie unbedingt die Anweisungen in der Bedienungsanleitung, um Schäden zu vermeiden.

- Verbinden Sie das Gerät nur mit geerdeten Steckdosen.
- Kontrollieren Sie, ob die Netzspannung mit dem entsprechenden Spannungswert auf dem Typenschild des Geräts übereinstimmt.
- Stellen Sie sicher, dass Strom- und Verlängerungskabel intakt und in gutem Zustand sind.
- Verwenden Sie das Gerät nicht, wenn das Gerät oder das Netzkabel beschädigt ist. Lassen Sie das Gerät von einer autorisierten Servicewerkstatt reparieren oder das Netzkabel ersetzen.
- Verwenden Sie kein aufgewickeltes Verlängerungskabel, um eine Überhitzung auszuschließen.
- Stellen Sie sicher, dass Kinder das Gerät nicht verwenden.
- Entfernen Sie sich nicht vom Gerät, wenn der Motor eingeschaltet ist.
- Trennen Sie das Gerät bei längeren Arbeitsunterbrechungen immer von der Stromversorgung.
- Bedienen Sie das Gerät nur dann, wenn Sie bei einem Unfall Hilfe bekommen können.
- Stellen Sie sicher, dass das Gerät auf einer stabilen Oberfläche steht.
- Ziehen Sie immer den Netzstecker aus der Steckdose, wenn das Gerät bewegt wird.
- Ziehen Sie das Netzkabel nicht ab, bevor der Motor aus ist und vollständig zum Stillstand gekommen ist.
- Die Feuerlösch-ausrüstung muss stets in Reichweite aufbewahrt werden.

Persönliche Schutzausrüstung



WARNUNG: Lesen Sie die folgenden Warnhinweise, bevor Sie das Gerät verwenden.

- Verwenden Sie stets die vorgeschriebene persönliche Schutzausrüstung bei der Bedienung des Geräts. Die persönliche Schutzausrüstung kann Verletzungen nicht vollständig vermeiden, vermindert aber den Umfang der Verletzungen und Schäden bei einem Unfall. Lassen Sie sich bei der Auswahl der korrekten persönlichen Schutzausrüstung von Ihrem Händler beraten.
- Überprüfen Sie regelmäßig den Zustand der persönlichen Schutzausrüstung.
- Verwenden Sie einen zugelassenen Schutzhelm.
- Tragen Sie einen zugelassenen Gehörschutz.
- Tragen Sie einen zugelassenen Atemschutz.
- Tragen Sie einen zugelassenen Augenschutz mit seitlicher Abschirmung.
- Tragen Sie stets Schutzhandschuhe.
- Tragen Sie Stiefel mit Stahlkappe und rutschfester Sohle.

- Tragen Sie zugelassene Arbeitskleidung oder gleichwertige, eng anliegende Kleidung mit langen Ärmeln und langen Hosenbeinen.

Sicherheitsvorrichtungen am Gerät



WARNUNG: Lesen Sie die folgenden Warnhinweise, bevor Sie das Gerät benutzen.

- Benutzen Sie kein Gerät mit defekten Sicherheitsvorrichtungen.
- Führen Sie regelmäßig eine Überprüfung der Sicherheitsvorrichtungen durch. Wenn die Sicherheitsvorrichtungen defekt sind, wenden Sie sich an Ihre Husqvarna-Servicewerkstatt.

Maschinen-Stopptasten

Die Maschinen-Stopptasten auf dem Gerät und auf der Fernbedienung verringert die Drehzahl des angeschlossenen Elektrowerkzeugs. Die Maschinen-Stopptasten trennen außerdem das Elektrowerkzeug von der Stromversorgung.

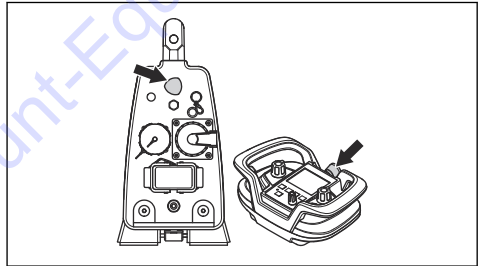

So prüfen Sie die Maschinen-Stopptasten

1. Drehen Sie die Maschinen-Stopptaste auf dem Gerät im Uhrzeigersinn, um sicherzustellen, dass sie nicht arretiert ist.
2. Drücken Sie die ON/OFF-Taste auf der Fernbedienung.

- Drücken und halten Sie die „RETURN“-Taste (A) und drehen Sie den Drehknopf (B) im Uhrzeigersinn, damit sich das Sägeblatt oder der Draht dreht.

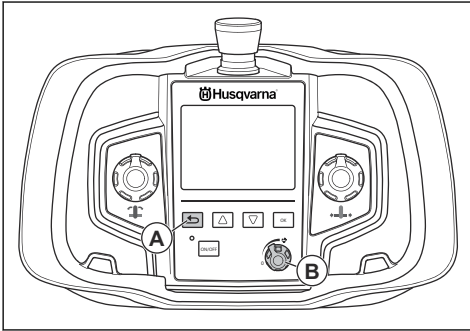

- Stellen Sie den Netzschalter am Fehlerstromschutzschalter auf 1.
- Drücken Sie auf den Testschalter. Die Unterbrechung der Stromversorgung zum Gerät muss durch den Fehlerstromschutzschalter ausgelöst werden.
- Setzen Sie den Fehlerstromschutzschalter zurück. Stellen Sie den Netzschalter am Fehlerstromschutzschalter auf 0 und dann auf 1.
- Schließen Sie die Abdeckung.

Sicherheitshinweise für die Wartung



WARNUNG: Lesen Sie die folgenden Warnhinweise, bevor Sie das Gerät warten.

- Drücken Sie die Maschinen-Stopptaste auf dem Gerät, um das Sägeblatt oder den Draht zu stoppen.
- Stellen Sie sicher, dass die Betriebsanzeige am Gerät erlischt.
- Verfahren Sie genauso, um die Maschinen-Stopptaste auf der Fernbedienung zu überprüfen.

Erdschlusstremschalter (RCD)

Das Gerät hat einen integrierten RCD-Schalter (Erdschlusstremschalter). Der RCD-Schalter dient zum Schutz des Bedieners, wenn ein elektrischer Fehler auftritt.

So überprüfen Sie den Fehlerstromschutzschalter



WARNUNG: Testen Sie den Fehlerstromschutzschalter immer vor der Verwendung des Geräts.

- Schließen Sie das Gerät an eine geerdete 3-phasige Steckdose an.
- Öffnen Sie die Abdeckung des Fehlerstromschutzschalters, um Zugang zum Netzschalter (A) und zum Testschalter (B) zu erhalten.

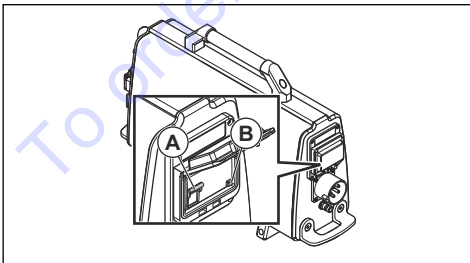

- Nicht autorisierte Änderungen und/oder nicht autorisiertes Zubehör können zu schweren Verletzungen des Bedieners oder anderer Personen führen.
- Nur Husqvarna-Servicecenter dürfen das Gehäuse öffnen und Wartungsarbeiten am Gerät durchführen.
- Warten Sie das Gerät täglich, um sicherzustellen, dass es ordnungsgemäß funktioniert. Siehe *Wartung auf Seite 36*.
- Führen Sie die Inspektion und/oder Wartung bei stehendem Motor und gezogenem Netzstecker durch.
- Reinigen Sie das Gerät mit Wasser. Verwenden Sie keinen Hochdruckreiniger. Richten Sie den Wasserstrahl nicht auf elektrische Bauteile oder Lager.
- Lassen Sie das Gerät nur von einer autorisierten Servicewerkstatt warten. Verwenden Sie nur Ersatzteile von Husqvarna oder gleichwertige Ersatzteile.

Montage

Stromquelle des Geräts

Um die volle Ausgangsleistung nutzen zu können, muss das Gerät an eine 32-A-Sicherung angeschlossen werden. Mit einer Sicherung von 16 A oder 25 A ist die verfügbare Ausgangsleistung niedriger. Im Menüsystem der Fernbedienung muss eine entsprechende Sicherung ausgewählt werden.

Bei niedrigerer Spannung nimmt die Ausgangsleistung linear auf 80 % ab. Weitere Informationen finden Sie unter *Technische Daten auf Seite 39*.

Benzinbetriebener Generator als Stromquelle



ACHTUNG: Ein Generator, der eine höhere Eingangsleistung liefert als im Spannungsbereich angegeben, kann das Gerät beschädigen.

Ein benzinbetriebener Generator kann als Stromquelle verwendet werden, wenn er genügend Strom liefern kann. Typische Betriebsbedingungen des Generators finden Sie unter *Technische Daten auf Seite 39*. Der Generator muss geerdet sein, um eine Beschädigung des Geräts zu vermeiden.

So verbinden Sie eine Stromquelle mit dem Gerät



ACHTUNG: Schließen Sie das Gerät nicht ohne eine entsprechende Sicherung an eine Stromquelle an.

1. Schließen Sie das Netzkabel von der Stromquelle an die Steckdose des Geräts an.

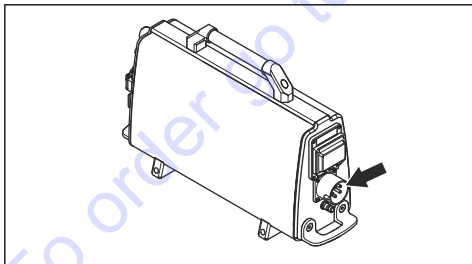

Hinweis: Ein 5-poliges Gerät mit einer Einphasen-Steckdose (230 V) muss einen Neutralleiter (N) haben, damit die Steckdose funktioniert. Das Gerät kann ohne Neutralleiter betrieben werden.

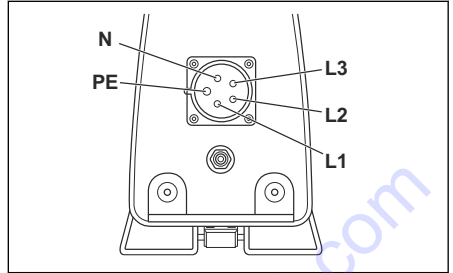

2. Wählen Sie die korrekte Sicherung mit der Fernbedienung aus. Wählen Sie im Menüsystem „DRIVE CHOICES“ und dann „SET FUSE“.
3. Wählen Sie die korrekte Sicherung aus.

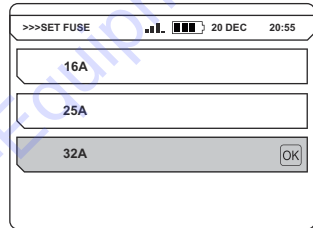

Anschluss an die Wasserversorgung



ACHTUNG: Verwenden Sie nur sauberes Wasser, damit kein Schmutz das Wassersystem verstopft.

Hinweis: Das Kühlwasser stoppt während eines Stromausfalls nicht.

Hinweis: Das Produkt verfügt über ein elektrisches Wasserventil, das geschlossen ist, wenn das Gerät startet. Wenn die Stromzufuhr zum Gerät getrennt wird, öffnet sich das Wasserventil, um das Kühlwasser abzulassen. Dadurch wird verhindert, dass das Wasser im Gerät einfrieren kann.

1. Schließen Sie den Wasserschlauch an den Wassereinlass-Anschluss am Gerät an.

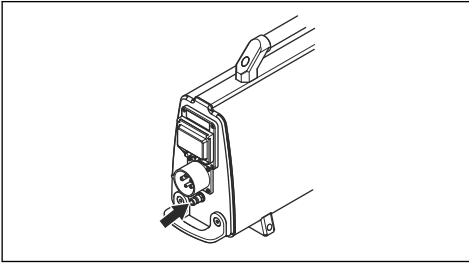

2. Verbinden Sie den Wasserauslass-Anschluss am Gerät mit dem Elektrowerkzeug.

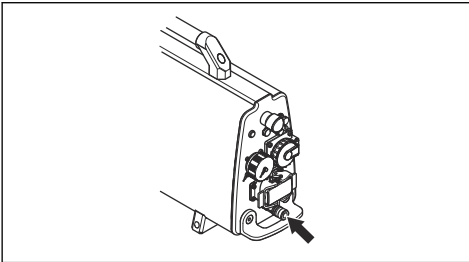

3. Passen Sie den Durchfluss des Kühlwassers an das Elektrowerkzeug an, siehe Betriebsanleitung des Elektrowerkzeugs.
4. Den Wasserdruck können Sie *Technische Daten auf Seite 39* entnehmen.

So schließen Sie Elektrowerkzeuge an

1. Verwenden Sie für die PRIME Geräte den oberen Anschluss (A).

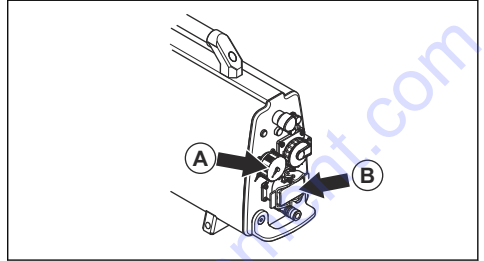

2. Verwenden Sie den unteren Anschluss (B), um Wandsägen anzuschließen.
3. Weitere Informationen finden Sie unter *Technische Angaben auf Seite 39*.

Betrieb

Einleitung



WARNUNG: Vor dem Betrieb des Gerätes müssen Sie die Sicherheitsinformationen lesen und verstehen.

Bevor Sie das Produkt in Betrieb nehmen

1. Lesen Sie die Betriebsanleitung sorgfältig durch, und vergewissern Sie sich, dass Sie die Anweisungen verstehen.
2. Warten Sie das Gerät täglich. Siehe *Tägliche Wartung auf Seite 36*.
3. Sorgen Sie dafür, dass sich keine Unbefugten im Arbeitsbereich aufhalten, da andernfalls die Gefahr schwerer Verletzungen besteht.
4. Tragen Sie eine persönliche Schutzausrüstung. Siehe *Persönliche Schutzausrüstung auf Seite 27*.

Die Fernbedienung

Verwenden Sie die Schaltfläche „RETURN“ (A), um in den Menüs zurückzugehen. Sie können die Pfeiltasten (B) dazu verwenden, in den Menüs zu scrollen. Mit der Taste „OK“ (C) bestätigen Sie Ihre Auswahl.

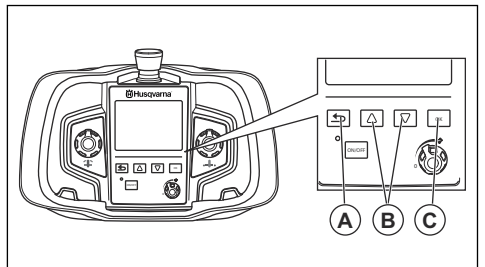

Übersicht Menüsystem

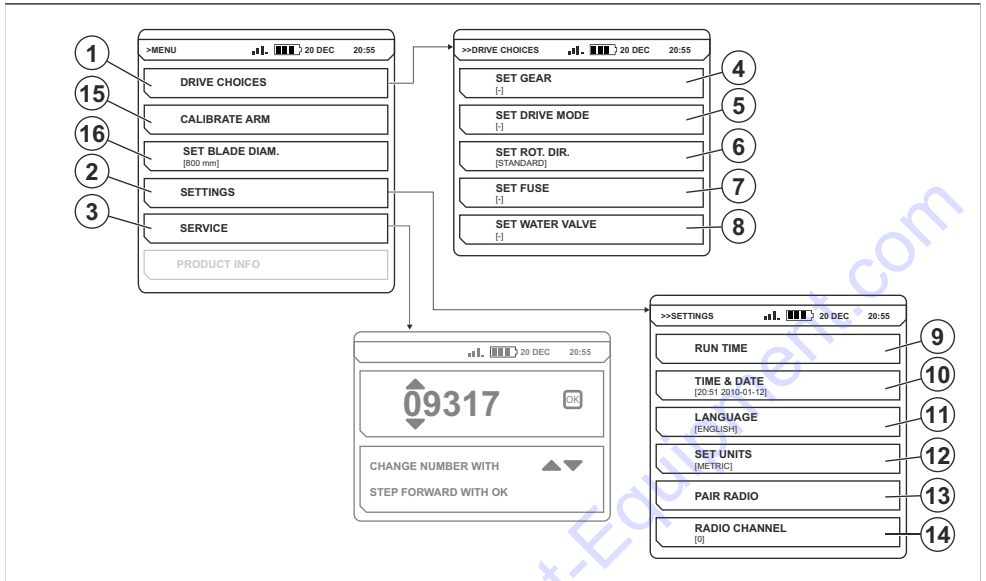

Hauptmenü	Untermenü	Anpassung
1. „DRIVE CHOICES“	4. „SET GEAR“	Die verbundene Wandsäge hat ein mechanisches Zweiganggetriebe: 1. (600-900 U/min) 2. (800-1200 U/min)
	5. „SET DRIVE MODE“	Einstellen des erforderlichen „SET DRIVE MODE“ für das Gerät: <ul style="list-style-type: none"> • „BLADE MAN“ für Wandsägen • „BLADE STD“ für Wandsägen • „WIRE“ für Drahtschneiden • „CHAIN“ für Kettensägen
	6. „SET ROT. DIR.“	Anhalten des Geräts vor dem Wechsel der Drehrichtung des Sägeblatts. Auswahl zwischen: <ul style="list-style-type: none"> • „STANDARD“ • „REVERSE“
	7. „SET FUSE“	Um die volle Ausgangsleistung nutzen zu können, muss das Gerät an eine 32-A-Sicherung angeschlossen werden. Wenn die Sicherung einen niedrigeren Nennwert aufweist, muss die Ausgangsleistung niedriger sein, um die Sicherung nicht zu überlasten. Auswahl des entsprechenden Nennwerts für die Sicherung, der für das angeschlossene Gerät gilt: <ul style="list-style-type: none"> • 16 A • 25 A • 32 A
	8. „SET WATER VALVE“	Der Wasserfluss wird mit dem Kugelventil am Wassereinlass-Anschluss eingestellt. Auswahl der korrekten Einstellung des Wasserflusses: <ul style="list-style-type: none"> • „ON“ - Das Wasserventil ist ständig geöffnet. • „AUTO“ - Das Wasserventil öffnet sich, wenn die Drehknopf aus der Nullstellung gedreht wird.

Hauptmenü	Untermenü	Anpassung
2. „SETTING“	9. „RUN TIME“	<ul style="list-style-type: none"> • „TIME COUNTER“ - Ein Stopp-Monitor zählt die Zeit, in der das Sägeblatt oder der Draht sich während des Betriebs dreht, wenn mindestens 1 Einspeisung eingeschaltet ist. • „CLEAR RUNTIME“ - Gibt den Stopp-Monitor frei. • „CURRENT RUNTIME“ - Zeigt die aktuelle Laufzeit an.
	10. „TIME & DATE“	<ul style="list-style-type: none"> • „SET TIME“ - Einstellen der aktuellen Zeit. • „SET DATE“ - Einstellen des aktuellen Datums. • „TIME FORMATT“ - Auswahl des Zeitformats: <ul style="list-style-type: none"> • 12 h • 24 h • „DATUMSFORMAT“ - Auswahl des Datumsformats: <ul style="list-style-type: none"> • „YYYY-MM-DD“ • „YYYY/DD/MM“ • „DD/MM/YYYY“
	11. „LANGUAGE“	Auswahl der Anzeigesprache.
	12. „SET UNITS“	Auswahl der Einheit für die Fernbedienung: <ul style="list-style-type: none"> • „AMERICAN“ • „METRIC“
	13. „PAIR RADIO“	Verbindung der Fernbedienung mit dem Gerät.
	14. „RADIO CHANNEL“	Falls Störungen oder ein Signalverlust bemerkt werden, muss der Funkkanal für die Fernbedienung und das Gerät geändert werden. Zur Einstellung des Funkkanals muss die Fernbedienung mit einem CAN-Bus-Kabel an das Gerät angeschlossen werden. Auswahl des erforderlichen Funkkanals: <ul style="list-style-type: none"> • 0 (2,410 GHz) • 1 (2,415 GHz) • ... • 11 (2,465 GHz)
3. „SERVICE“		Das „SERVICE“-Menü ist passwortgeschützt. Nur das Wartungspersonal hat Zugang zu den Einstellungen im „SERVICE“-Menü.
15. „CALIBRATE ARM“		Das Kalibrier-Menü wird zum Kalibrieren der Position des Schwenkarms verwendet. Mit der Position des Schwenkarms kann aktuelle Tiefe des Sägeblatts berechnet werden.
16. „SET BLADE DIAMETER“		Mit der Einstellung des Sägeblattdurchmesser wird die aktuelle Tiefe des Sägeblatts berechnet.

Funkverbindingssystem

Bevor Sie mit dem angeschlossenen Elektrowerkzeug arbeiten können, müssen Sie einen Kopplungsvorgang zwischen der Fernbedienung und dem Gerät durchführen.

Die Fernbedienung kann nur das angeschlossene Gerät steuern.

Falls die mitgelieferte Fernbedienung ersetzt wird, müssen Sie zwischen der Fernbedienung und dem Gerät erneut einen Kopplungsvorgang durchführen.

Falls es notwendig ist, die Fernbedienung zwischen 2 Antriebsaggregaten zu wechseln, müssen Sie zwischen

der Fernbedienung und dem gewechselten Gerät einen Kopplungsvorgang durchführen.

So führen Sie einen Kopplungsvorgang zwischen der Fernbedienung und dem Gerät durch

1. Verbinden Sie die Fernbedienung über das mitgelieferte CAN-Bus-Kabel mit dem Gerät.

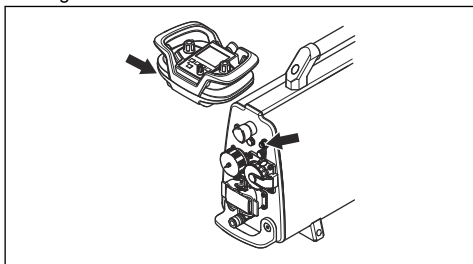

2. Ziehen Sie die Schrauben des Kabelsteckers von Hand an.
3. Warten Sie, bis die Fernbedienung startet und das Hauptmenü auf dem Display angezeigt wird.
4. Drücken Sie die Taste „OK“, um das Hauptmenü aufzurufen.

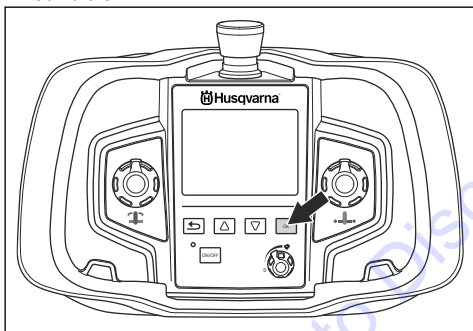

5. Suchen Sie mit den Pfeiltasten das Menü „SETTINGS“ und drücken Sie dann die Taste „OK“.

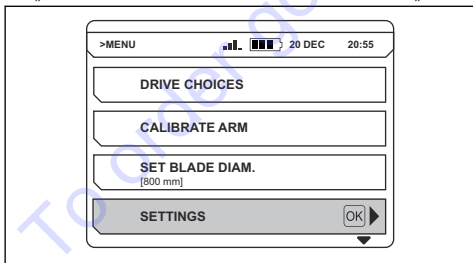

6. Suchen Sie mit den Pfeiltasten „PAIR RADIO“ und drücken Sie dann die Taste „OK“.

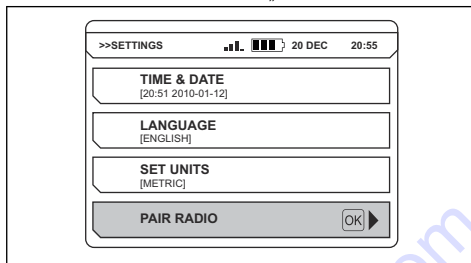

Hinweis: Eine Meldung auf dem Display zeigt an, ob der Kopplungsvorgang durchgeführt wurde oder nicht. Falls Sie keinen Kopplungsvorgang zwischen der Fernbedienung und dem Gerät durchführen können, siehe *Fehlerbehebung – Wandsäge auf Seite 37*.

Akku der Fernbedienung

Hinweis: Vor der ersten Nutzung der Fernbedienung müssen Sie den Akku der Fernbedienung laden.

Die Fernbedienung wird mit einem Li-Ionen-Akku betrieben. Verwenden Sie mit diesem Gerät nur Originalakkus. Für weitere Informationen steht Ihnen Ihr autorisierter Händler gerne zur Verfügung.

Ein vollständig geladener Akku der Fernbedienung ist maximal 8-10 Stunden funktionsfähig. Bei kaltem Wetter nimmt die Kapazität und somit die Betriebsdauer des Fernbedienungsakkus ab. Die Betriebsdauer des Fernbedienungsakkus kann auch abnehmen, wenn das Display beleuchtet ist.

Entsorgen Sie einen beschädigten Akku der Fernbedienung in Ihrem nächstgelegenen Service-Zentrum oder recyceln Sie ihn an einer entsprechenden Recyclingstation.

Entfernen Sie den Akku der Fernbedienung von der Rückseite der Fernbedienung aus und legen Sie ihn auch von dort aus ein.

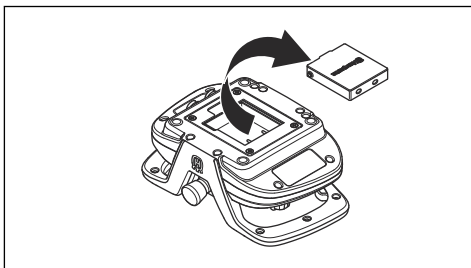

So laden Sie den Akku der Fernbedienung



ACHTUNG: Bewahren Sie das Ladegerät für den Akku der Fernbedienung an einen trockenen Ort auf, an dem es vor Temperaturschwankungen geschützt ist.

1. Schließen Sie das Ladegerät an eine Steckdose an.
2. Legen Sie den Akku der Fernbedienung in das Ladegerät ein. Stellen Sie sicher, dass die Kontrollleuchte am Ladegerät orange leuchtet.

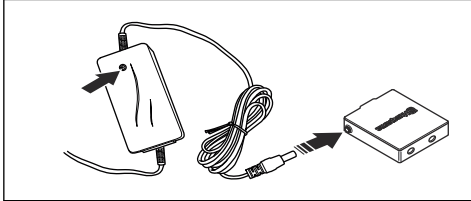

3. Laden Sie den Akku der Fernbedienung ungefähr 2 - 3 Stunden, damit er vollständig geladen wird.
4. Trennen Sie das Ladegerät, wenn der Akku der Fernbedienung vollständig geladen ist und die Kontrollleuchte grün leuchtet.

Weitere Software-Einstellungen

Nehmen Sie die folgenden Einstellungen vor, bevor Sie das Gerät in Betrieb nehmen:

Hinweis: Weitere Informationen finden Sie unter *Übersicht Menüsystem auf Seite 31.*

- Stellen Sie Uhrzeit und Datum ein. Wählen Sie das Menü „SETTINGS“ und dann „TIME & DATE“.
- Stellen Sie die korrekte Anzeigesprache ein. Wählen Sie das Menü „SETTINGS“ und dann „LANGUAGE“.
- Stellen Sie die erforderlichen Maßeinheiten ein. Wählen Sie „SETTINGS“ und dann „SET UNITS“.

So starten Sie das Gerät

1. Öffnen Sie die Wasserversorgung zum Gerät.
2. Drehen Sie die Maschinen-Stoptaste auf dem Gerät und auf der Fernbedienung im Uhrzeigersinn, um sie zu deaktivieren.

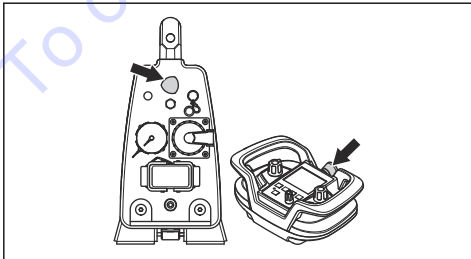

3. Betätigen Sie die ON/OFF-Taste, um die Fernbedienung zu starten. Damit wird die angeschlossene Wandsäge ebenfalls gestartet. Informationen dazu werden auf dem Display angezeigt. Weitere Informationen finden Sie in der Bedienungsanleitung der angeschlossenen Wandsäge.

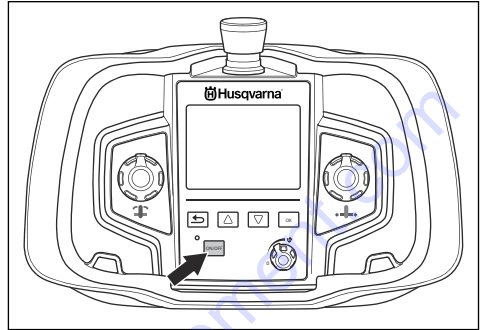

4. Wenn ein PRIME-Werkzeug am Gerät angeschlossen ist, drücken Sie die ON/OFF-Taste, um die Fernbedienung zu stoppen. Das PRIME-Werkzeug wird gestartet. Weitere Informationen finden Sie in der Bedienungsanleitung des angeschlossenen PRIME-Werkzeugs.

So bedienen Sie das Gerät

- Zur Bedienung des Geräts, siehe Bedienungsanleitung für das Elektrowerkzeug.

So schalten Sie das Gerät aus



WARNUNG: Schließen Sie immer die Wasserversorgung zum Gerät, wenn es nicht an die Stromversorgung angeschlossen ist.

1. Zum Stoppen des Sägeblatts drehen Sie den Drehknopf, der die Drehzahl regelt, gegen den Uhrzeigersinn auf seine 0-Stellung.

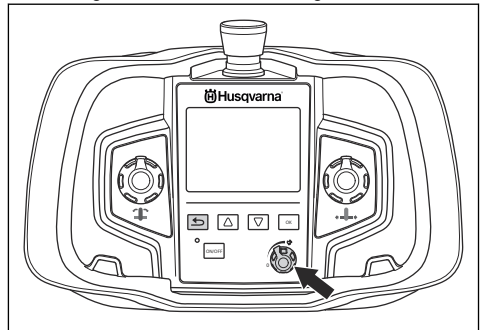

2. Schließen Sie die Wasserversorgung zum Gerät. Wenn das Kühlwasser auf „AUTO“ eingestellt ist, stoppt die Wasserversorgung automatisch.

3. Schalten Sie die Fernbedienung durch Drücken der ON/OFF-Taste aus.

4. Drücken Sie die Not-Aus-Taste, um das Gerät zu stoppen.

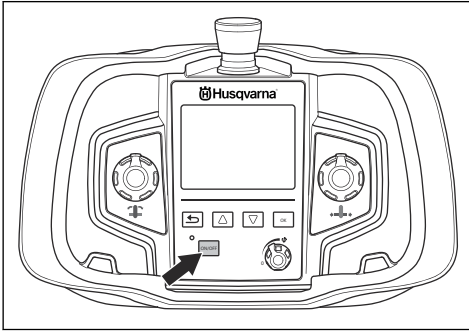

Wartung

Einleitung



WARNUNG: Lesen Sie vor dem Warten des Geräts das Kapitel über Sicherheit, und machen Sie sich damit vertraut.

Tägliche Wartung



WARNUNG: Trennen Sie das Gerät von der Stromversorgung, und warten Sie mindestens 5 Minuten, bevor Sie mit der Wartung beginnen.



ACHTUNG: Reinigen Sie das Gerät nicht mit einem Hochdruckreiniger. Der hohe Druck kann die Dichtungen beschädigen. So können Wasser und Schmutz in das Gerät gelangen.

- Überprüfen Sie die Sicherheitsausrüstung. Vergewissern Sie sich, dass sie nicht beschädigt ist. Siehe *Sicherheitsvorrichtungen am Gerät auf Seite 27*.
- Stellen Sie sicher, dass sich Strom- und Verlängerungskabel in einem guten Zustand befinden und nicht beschädigt sind.
- Stellen Sie sicher, dass sich Wasserschlauch und -Kupplungen in einem guten Zustand befinden und nicht beschädigt sind.
- Reinigen Sie am Ende des Arbeitstages stets das Gerät. Verwenden Sie eine robuste Bürste oder einen großen Pinsel.
- Halten Sie die Anschlüsse und Stifte sauber. Reinigen Sie sie mit einem Lappen oder Pinsel.
- Reinigen Sie den Filter im Wassereinfluss-Anschluss. Lösen Sie die Kupplung mit einem 16-mm-Schraubenschlüssel, und entfernen Sie mit Druckluft den Schmutz aus dem Filter.
- Stellen Sie sicher, dass das Wassersystem unbeschädigt ist.

Fehlerbehebung

Fehlermeldungen – Wandsäge

Wenn Fehler vorliegen, werden auf dem Display der Fernbedienung ein Fehlercode (A) und eine Fehlermeldung (B) angezeigt.

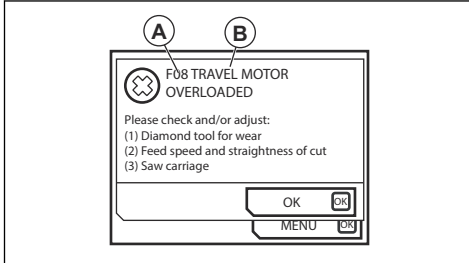

Gehen Sie wie auf dem Display angezeigt vor oder wenden Sie sich an einen autorisierten Husqvarna Händler. Drücken Sie die Taste „OK“, um die Fehlermeldung zu löschen.

Wenn Sie die Fehlermeldung schließen und diese nicht wieder auf dem Display angezeigt wird, können Sie das Gerät weiter benutzen.

Wenn die Fehlermeldung wieder angezeigt wird, schlagen Sie unter *Fehlerbehebung – Wandsäge auf Seite 37* nach oder wenden Sie sich an einen autorisierten Husqvarna Händler. Falls erforderlich, aktualisieren Sie die Software des Geräts.

Fehlerbehebung – Wandsäge

Fehlercode	Fehlermeldung	Möglicher Fehler	Mögliche Abhilfe
F01	„MOTOR OVERHEATED“	Der Kühlwasserdurchfluss zum Sägemotor ist nicht ausreichend.	Sicherstellen, dass das Kühlwasser zum Sägemotor fließt. Die Temperatur darf maximal 25 °C betragen und es müssen mindestens 3,5 l Wasser/Minute durchfließen.
F02	„POWER PACK OVERHEATED“	Der Kühlwasserdurchfluss zum Gerät ist nicht ausreichend.	Sicherstellen, dass das Kühlwasser zum Gerät fließt. Die Temperatur darf maximal 25 °C betragen und es müssen mindestens 3,5 l Wasser/Minute durchfließen. Falls diese Meldung erscheint, wenn das angeschlossene Gerät gestartet wird, zum Funktionsmenü „Water coolant“ wechseln und den Modus „ON“ auswählen. Die Kühlwasserversorgung zum Gerät eine Minute lang laufen lassen, bevor das Gerät erneut gestartet wird.
F03	„LOW VOLTAGE“	Das Gerät wird mit einer niedrigen Spannung versorgt.	Spannung während des Betriebs kontrollieren. Sicherstellen, dass an allen 3 Phasen Spannung anliegt. Sicherstellen, dass die Zuleitungen zum Gerät eine ausreichende Kabelstärke haben.
F04	„HIGH VOLTAGE“	Das Gerät wird mit Hochspannung versorgt.	Spannung während des Betriebs kontrollieren. Diese Meldung wird normalerweise angezeigt, wenn das Gerät von einem Generator mit Strom versorgt wird.
F05	„OVER CURRENT“	Es liegt ein Überlaststrom im Sägemotor vor.	Sicherstellen, dass das Netzkabel richtig angebracht ist und keine Schäden aufweist.
F06	„NO HALL-SENSOR LENGTH“	Auf der Platine des HALL-Sensors für die Fahrbewegung liegt ein Fehler vor.	Den Servicehändler kontaktieren.
F07	„NO HALL-SENSOR ARM“	Auf der Platine des HALL-Sensors für die Tiefenbewegung liegt ein Fehler vor.	Den Servicehändler kontaktieren.

Fehlercode	Fehlermeldung	Möglicher Fehler	Mögliche Abhilfe
F08	„TRAVEL MOTOR OVERLOADED“	Am Fahrmotor kommt es zu Überlaststrom.	Den Drehknopf auf Position „0“ stellen und das Gerät zurücksetzen. Falls die Fehlermeldung erneut angezeigt wird, ist das Diamantwerkzeug nicht scharf genug oder der Sägeschlitten ist nicht richtig justiert. Die Schienen reinigen und die Zahnräder schmieren. Falls die Fehlermeldung bestehen bleibt, den Fachhändler kontaktieren.
F09	„DEPTH MOTOR OVERLOADED“	Am Tiefenmotor kommt es zu Überlaststrom.	Den Drehknopf auf Position „0“ stellen und das Gerät zurücksetzen. Falls die Fehlermeldung erneut angezeigt wird, ist das Diamantwerkzeug nicht scharf genug. Falls die Fehlermeldung bestehen bleibt, den Fachhändler kontaktieren.
F10	„BLADE JAM“	Das Sägeblatt dreht sich nicht.	Sägeblatt von der Schnittstelle abnehmen und Gerät neu starten.
F11	„GROUND FAULT OR NO SAW HEAD“	Das Gerät/die Säge ist nicht korrekt geerdet oder es ist kein Sägeaggregat an das Gerät angeschlossen.	Den elektrischen Anschluss des Geräts überprüfen. Sicherstellen, dass das Sägeaggregat an das Gerät angeschlossen ist. Falls die Fehlermeldung bestehen bleibt, den Fachhändler kontaktieren.
F12	„NON-COMPATIBLE SAW UNIT“	An das Gerät ist ein falsches Sägeaggregat angeschlossen.	Ein kompatibles Sägeaggregat an das Gerät anschließen.
F13	„NO CONTACT CHECK CAN-CABLE“	Es besteht keine Signalverbindung zwischen dem Gerät und der Fernbedienung.	Das CAN-Bus-Kabel ersetzen.
F14	„NO RADIO CONTACT“	Es existiert kein Funksignal zwischen der Fernbedienung und dem Gerät.	Sicherstellen, dass das Gerät in Betrieb ist und die grüne Kontrollleuchte brennt. Falls die Fehlermeldung bestehen bleibt, den Fachhändler kontaktieren. Das Gerät kann genutzt werden, wenn Gerät und Fernbedienung mit dem CAN-Bus-Kabel verbunden sind.
F15	„NO DSP RESPONSE“	Interner Fehler im Antriebsaggregat.	Den Servicehändler kontaktieren.

Fehlerbehebung - PRIME Werkzeuge

Fehlercode	Fehlermeldung	Mögliche Fehler	Mögliches Verfahren
F0101	Es liegt ein Überlaststrom vor.	Es liegt ein Überlaststrom zum verwendeten Werkzeug vor.	Den Händler kontaktieren.
FXX08 ²	Die Motortemperatur ist hoch.	Die Motortemperatur ist zu hoch.	Dafür sorgen, dass mehr Kühlwasser durchströmt. Sauberes Wasser verwenden, um eine Verstopfung der Wasserkanäle zu vermeiden. Spezifikationen zu Wasserstrom, -temperatur und -druck finden Sie hier <i>Technische Daten auf Seite 39</i> .
F0112	Eingangsspannung ist niedrig.	Die Eingangsspannung ist zu niedrig.	Siehe minimale Eingangsspannung in der Betriebsanleitung.

² XX: Verschiedene Nummern auf dem an das Antriebsaggregat angeschlossenen Werkzeug.

Fehlercode	Fehlermeldung	Mögliche Fehler	Mögliches Verfahren
F0113	Eingangsspannung ist hoch.	Die Eingangsspannung ist zu hoch.	Siehe maximale Eingangsspannung in der Betriebsanleitung.
FXX14*	Fehler im Werkzeug-Temperatursensor.	Unterbrechung oder Kurzschluss im Temperatursensor.	Den Händler kontaktieren.
F0118	Hardware-Fehler.	k./A.	Den Händler kontaktieren.
F0119	Die Temperatur im Gerät ist zu hoch.	Das Gerät ist zu heiß.	Dafür sorgen, dass mehr Kühlwasser durchströmt. Sauberes Wasser verwenden, um eine Verstopfung der Wasserkanäle zu vermeiden. Spezifikationen zu Wasserstrom, -temperatur und -druck finden Sie hier <i>Technische Daten auf Seite 39</i> .
F0130	Es liegt ein allgemeiner Fehler vor.	Das Sägeblatt bewegt sich nicht frei.	Das Gerät stoppen und das Sägeblatt lösen.

Transport und Lagerung

Transport des Gerätes

- Stellen Sie sicher, dass das Gerät während des Transports sicher befestigt ist, um Transportschäden und Unfälle zu vermeiden.
- Stoppen Sie den Motor und trennen Sie das Netzkabel jedes Mal, bevor das Gerät angehoben oder bewegt wird.
- Nehmen Sie das Elektrowerkzeug und das Stromkabel immer vom Netz, bevor Sie das Gerät transportieren.

- Bewahren Sie das Gerät in einem trockenen Bereich auf.
- Stellen Sie sicher, dass die Temperatur nicht niedriger als -25 °C (-77 °F) und nicht höher als 50 °C (122 °F) ist.
- Falls die Gefahr besteht, dass Wasser gefriert, muss jegliches verbleibendes Kühlwasser aus dem Gerät abgelassen werden. Kippen Sie das Gerät, um das Kühlwasser aus dem Wasserauslass-Anschluss abzulassen.

Lagerung des Geräts

- Bewahren Sie das Gerät in einem verschlossenen Bereich auf, um einen unerlaubten Zugriff durch Kinder oder andere Personen zu verhindern.

Technische Angaben

Technische Daten

Nennspannung	380-480
Max. Leistung, kVA	20
Nennstrom, A	16/25/32
Eingangsspannung, V/Hz	380-480/50-60
Ausgangsspannung, V/Hz	340/0-500
Sekundäre Ausgangsspannung, V/Hz	24/0-500
Netzteil	3P+PE+N

Einphasensteckdose, V	230
Empfohlene Kabelstärke, 32 A	
Länge, m/ft	Kabelstärke, mm²/AWG
0-30/0-100	6/10
30-60/100-200	10/8
60-100/200-300	16/6
Wirkeistung Stromaggregat	
kVA min (400 V/16 A)	12
kVA min (400 V/25 A)	20
kVA min (400 V/32 A)	25
Gewicht	
Antriebsaggregat, kg/lb	25,8/56
Kühlwasser	
Max. Kühlwassertemperatur bei 3,5 l/min., °C/0,92 Gallonen/min, °F	25/77
Max. Kühlwasserdruck, bar/psi	7/102
Steuersystem	
Steuerungsart	Fernbedienung
Signalübertragung	Drahtlos/Kabel
Frequenzbänder für das Werkzeug, GHz	2,400-2,480
Maximale übertragene Funkfrequenzleistung, dBm/mW	4/2,5

Gerätemaße

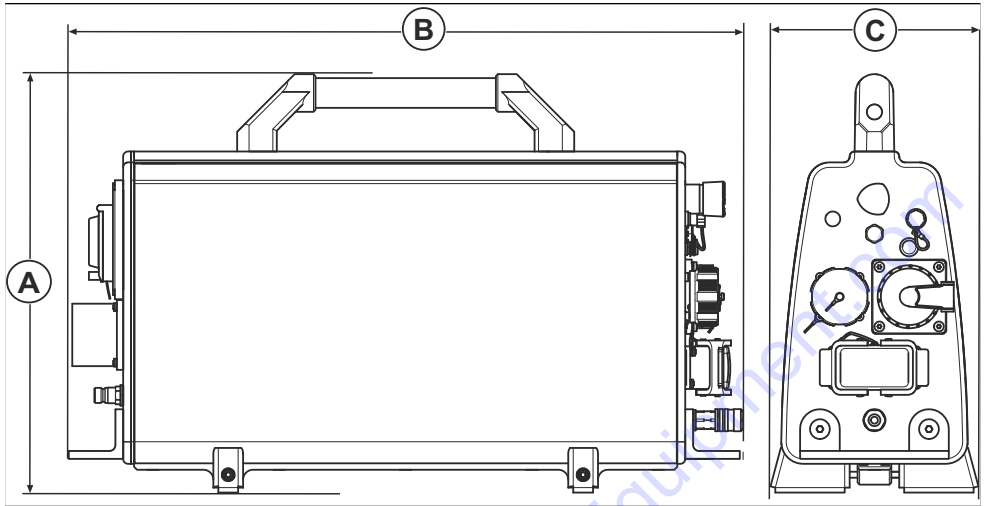

A	Höhe, mm/Zoll	422/16,6
B	Länge, mm/Zoll	680/26,8
C	Breite, mm/Zoll	205/8,1

Service

Einleitung



WARNUNG: Nur autorisierte Service-Zentren dürfen das Gerät reparieren. So werden Unfälle der Bediener verhindert.

TO PURCHASE THIS PRODUCT PLEASE CONTACT US



**Equipment Financing and
Extended Warranties Available**



**Discount-Equipment.com is your online resource for
commercial and industrial quality parts and equipment sales.**

561-964-4949

visit us on line @ www.discount-equipment.com

Select an option below to find your Equipment

Search by Manufacturer

Search by Product Type

Request a Quote

We sell worldwide for the brands: Genie, Terex, JLG, MultiQuip, Mikasa, Essick, Whiteman, Mayco, Toro Stone, Diamond Products, Generac Magnum, Airman, Haulotte, Barreto, Power Blanket, Nifty Lift, Atlas Copco, Chicago Pneumatic, Allmand, Miller Curber, Skyjack, Lull, Skytrak, Tsurumi, Husquvarna Target, Stow, Wacker, Sakai, Mi-T-M, Sullair, Basic, Dynapac, MBW, Weber, Bartell, Bennar Newman, Haulotte, Ditch Runner, Menegotti, Morrison, Contec, Buddy, Crown, Edco, Wyco, Bomag, Laymor, EZ Trench, Bil-Jax, F.S. Curtis, Gehl Pavers, Heli, Honda, ICS/PowerGrit, IHI, Partner, Imer, Clipper, MMD, Koshin, Rice, CH&E, General Equipment, Amida, Coleman, NAC, Gradall, Square Shooter, Kent, Stanley, Tamco, Toku, Hatz, Kohler, Robin, Wisconsin, Northrock, Oztec, Toker TK, Rol-Air, APT, Wylie, Ingersoll Rand / Doosan, Innovatech, Con X, Ammann, Mecalac, Makinex, Smith Surface Prep, Small Line, Wanco, Yanmar

Sommaire

Introduction.....	43	Dépannage.....	57
Sécurité.....	45	Transport et stockage.....	59
Montage.....	49	Caractéristiques techniques.....	59
Utilisation.....	51	Entretien.....	61
Entretien.....	56	Déclaration de conformité CE.....	62

Introduction

Description du produit

Le produit est constitué d'un bloc d'alimentation et d'une télécommande. Le produit peut être utilisé avec de nombreux outils électriques Husqvarna :

- La télécommande sert à commander les outils électriques connectés.
- La télécommande intègre un écran couleur numérique de 8,9 cm (3,5 pouces).
- Le produit reste froid avec l'eau. La télécommande permet de contrôler le robinet d'eau électrique.
- Connectez le produit à un système d'alimentation 400/480 V avec un fusible 32/30 A.

Utilisation prévue

Ce produit est utilisé pour faire fonctionner les outils électriques Husqvarna adaptés et dotés d'un moteur à

haute fréquence. Il n'est destiné à aucune autre utilisation.

Le produit reste froid avec l'eau. Utilisez toujours le produit avec de l'eau.

Le produit est utilisé dans des applications industrielles par des opérateurs expérimentés.

Le modèle PP 492 est équipé d'un nouveau connecteur PRIME . Si votre outil PRIME ne dispose pas de ce nouveau connecteur PRIME , vous devez utiliser un câble adaptateur. Un revendeur agréé peut mettre à niveau l'outil PRIME avec le nouveau connecteur PRIME .

Aperçu du produit

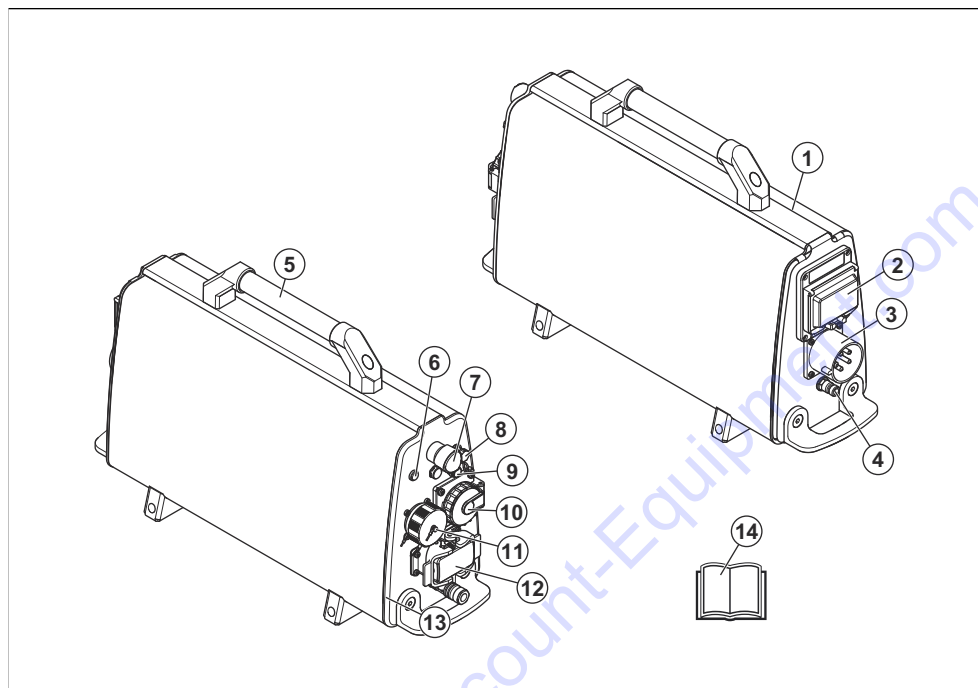

1. Bloc d'alimentation
2. Disjoncteur différentiel de fuite à la terre
3. Prise électrique
4. Entrée du raccord de l'eau
5. Poignée
6. Témoin de mise sous tension
7. Bouton d'arrêt de la machine
8. Connecteur de bus CAN
9. Fusible automatique, 16 A (uniquement sur les produits à 5 broches)
10. 1 prise monophasée (uniquement sur les produits à 5 broches)
11. Connecteur PRIME
12. Connecteur de scie murale
13. Sortie du raccord de l'eau
14. Manuel de l'opérateur

Symboles concernant le produit



AVERTISSEMENT : Une utilisation négligente ou inadaptée peut provoquer des blessures, voire la mort, pour l'opérateur ou les personnes à proximité.



Lisez avec attention le manuel d'utilisation et assurez-vous de bien comprendre les instructions avant d'utiliser ce produit.



Portez toujours des protège-oreilles, des protections pour les yeux et une protection respiratoire.



L'inspection et/ou l'entretien doivent être effectués avec le moteur à l'arrêt et la prise de courant débranchée.



Pièces sous tension.



Ce produit est conforme aux directives CE en vigueur.



Le produit est conforme aux directives australiennes et néo-zélandaises en

matière de compatibilité
électromagnétique.



Symbole de la durée d'utilisation respectueuse de l'environnement (EUIP) de la directive RoHS en Chine.



Le produit ou son emballage ne font pas partie des ordures ménagères. Déposez-le dans une station de recyclage pour équipements électriques et électroniques.

Remarque: les autres symboles/autocollants présents sur le produit concernent des exigences de certification spécifiques à certains marchés.

Plaque d'identification

①	②	③	④	EAC CE
Phase	Voltage	Ampere	Frequency	
Minimum generator rating for full power: 25 kVA				⚡
Generator grounding required see operator's manual for further information				
				Ⓢ
				MADE IN SWEDEN

1. Phase
2. Tension
3. Ampère
4. Fréquence

Responsabilité

Conformément à la loi sur la responsabilité du fait des produits, nous déclinons toute responsabilité pour tout dommage causé par notre produit si :

- le produit n'est pas correctement réparé ;
- le produit est réparé avec des pièces qui ne proviennent pas du fabricant ou qui ne sont pas homologuées par le fabricant ;
- le produit est équipé d'un accessoire qui ne provient pas du fabricant ou qui n'est pas homologué par le fabricant ;
- le produit n'est pas réparé par un centre d'entretien agréé ou par une autorité homologuée.

Sécurité

Définitions de sécurité

Des avertissements, des recommandations et des remarques sont utilisés pour souligner des parties spécialement importantes du manuel.



AVERTISSEMENT: Symbole utilisé en cas de risque de blessures ou de mort pour l'opérateur ou les personnes à proximité si les instructions du manuel ne sont pas respectées.



REMARQUE: Symbole utilisé en cas de risque de dommages pour le produit, d'autres matériaux ou les environs si les instructions du manuel ne sont pas respectées.

Remarque: Symbole utilisé pour donner des informations supplémentaires pour une situation donnée.

Consignes générales de sécurité relatives à l'outil à moteur



AVERTISSEMENT: Lisez l'ensemble des avertissements de sécurité, des consignes, des illustrations et des spécifications fournies avec cet outil électrique. Le non-respect des consignes énumérées ci-dessous peut être à l'origine d'un choc électrique, d'un incendie et/ou de blessures graves.

- **Conservez toutes ces consignes et instructions pour toute consultation ultérieure.** Le terme « outil électrique » utilisé dans les avertissements fait référence à l'outil branché sur secteur (fil) ou à l'outil alimenté par batterie (sans fil).

Sécurité dans l'espace de travail

- **Maintenez un espace de travail propre et bien éclairé.** Les espaces encombrés ou sombres exposent à des accidents.
- **N'utilisez pas de machines à usiner dans des atmosphères explosives, en présence de liquides, de gaz ou de poussières inflammables par exemple.**

Les machines à usiner provoquent des étincelles qui peuvent enflammer la poussière ou les vapeurs.

- **Tenez les enfants et les spectateurs à distance lorsque la machine à usiner est en marche.** Un moment d'inattention peut vous faire perdre le contrôle.

Sécurité électrique

- **Les fiches des machines à usiner doivent être adaptées à la prise. N'apportez jamais de modifications à la fiche.** Des fiches non modifiées et des prises compatibles réduisent le risque de choc électrique.
- **Évitez tout contact physique avec les surfaces mises à la terre telles que les tuyaux, les radiateurs, les cuisinières et les réfrigérateurs.** Le risque d'électrocution est plus important si le corps est relié à la terre.
- **Ne pas exposer les outils électriques à la pluie ou à l'humidité.** L'infiltration d'eau dans une machine à usiner augmente le risque d'électrocution.
- **Ne malmenez pas le cordon. N'utilisez jamais le cordon pour porter, tirer ou débrancher la machine. Maintenez le cordon d'alimentation à l'écart de la chaleur, de bords tranchants ou de pièces en mouvement.** Les fils endommagés ou emmêlés augmentent le risque de choc électrique.
- **Lorsque vous utilisez un outil électrique à l'extérieur, utilisez une rallonge électrique adaptée à l'usage extérieur.** L'utilisation d'un cordon d'alimentation pour usage extérieur réduit le risque d'électrocution.
- **Si vous n'avez d'autre choix que d'utiliser un outil électrique dans un endroit humide, utilisez une alimentation protégée par un dispositif de courant résiduel (RCD).** L'utilisation d'un RCD réduit le risque de choc électrique.

Sécurité du personnel

- **Restez attentif, regardez ce que vous faites et ayez recours à votre bon sens lorsque vous utilisez un outil électrique. N'utilisez pas d'outil électrique si vous êtes fatigué ou si vous êtes sous l'emprise de drogues, d'alcool ou de médicaments.** Un moment d'inattention pendant l'utilisation des machines à usiner peut entraîner des blessures corporelles graves.
- **Utilisez un équipement de protection personnelle. Travaillez toujours avec des lunettes de protection.** Les équipements de protection tels que le masque anti-poussière, les chaussures de sécurité antidérapantes, le casque ou le protège-oreilles utilisés dans des conditions appropriées réduisent les blessures corporelles.
- **Évitez tout démarrage intempestif. Vérifiez que l'interrupteur est en position d'arrêt avant de brancher l'outil sur l'alimentation et/ou la batterie, de le ramasser ou de le transporter.** Le fait de garder le doigt sur l'interrupteur pendant le transport des outils ou le branchement des machines alors que

l'interrupteur est en position ON expose à des accidents.

- **Retirez toute clé ou clavette de calage avant de mettre la machine à usiner sous tension.** Une clé ou une clavette reliée à une pièce mobile de la machine à usiner peut entraîner des blessures corporelles.
- **Ne vous éloignez pas trop. Restez toujours en équilibre et sur vos appuis.** Cela favorise le contrôle de la machine à usiner dans les situations inattendues.
- **Habillez-vous correctement. Ne portez jamais de vêtements amples ou de bijoux. Éloignez vos cheveux et vos vêtements des pièces mobiles.** Les vêtements amples, les bijoux et les cheveux longs peuvent rester coincés dans les pièces mobiles.
- **Si des dispositifs sont fournis pour raccorder des systèmes de collecte et d'extraction de la poussière, vérifiez qu'ils sont correctement branchés et utilisés.** L'utilisation de systèmes de collecte de poussière peut réduire les risques associés à la poussière.
- **La connaissance des outils, acquise par l'usage fréquent de ces derniers, ne doit pas vous dispenser d'être prudent et d'appliquer les principes de sécurité.** Une action inconsidérée peut provoquer de graves blessures en une fraction de seconde.

Utilisation et entretien de la machine à usiner

- **Ne forcez pas sur la machine à usiner. Utilisez la machine à usiner qui convient à l'application.** La machine qui convient réalisera mieux son travail et de façon plus sûre, à la vitesse pour laquelle elle a été conçue.
- **N'utilisez pas la machine à usiner si l'interrupteur ne permet pas la mise sous tension ou l'arrêt.** Toute machine à usiner impossible à commander avec l'interrupteur est dangereuse et doit être réparée.
- **Débranchez la fiche de l'alimentation et/ou retirez la batterie, si celle-ci est amovible, avant de procéder aux réglages, de changer les accessoires ou de stocker un outil électrique.** Ces mesures de sécurité préventive réduisent le risque de mise sous tension accidentelle de la machine à usiner.
- **Rangez les machines à usiner hors de la portée des enfants et ne pas laisser des personnes qui ne connaissent pas la machine ou ces signes utiliser l'appareil.** Les machines à usiner sont dangereuses si elles sont entre les mains d'utilisateurs non formés.
- **Entretenez les accessoires et outils électriques. Vérifier le mauvais alignement ou la fixation des pièces mobiles, l'éventuelle rupture des pièces ou toute autre condition susceptible d'altérer le fonctionnement de la machine. Si elle est endommagée, la machine à usiner doit être réparée avant toute réutilisation.** De nombreux accidents sont dus à des machines mal entretenues.
- **Maintenez les outils tranchants aiguisés et propres.** Des outils tranchants correctement entretenus avec

des bords aiguisés sont moins susceptibles de se coincer et sont plus faciles à contrôler.

- **Utiliser la machine à usiner, les accessoires, les grains, etc. en suivant ces consignes et en tenant compte des conditions de travail et de la tâche à réaliser.** Il est dangereux d'utiliser l'outil électrique pour tout autre usage que celui prévu.
- **Les poignées et les surfaces de maintien doivent toujours être propres, sèches et sans traces d'huile ni de graisse.** Les poignées et les surfaces de maintien glissantes ne permettent pas une manipulation et un contrôle sûrs de l'outil dans des situations inattendues.

Entretien

- **Confiez l'entretien de votre outil électrique à un mécanicien qualifié qui utilisera uniquement des pièces de rechange identiques.** Cela permet de garantir la sécurité de la machine.

Instructions générales de sécurité



AVERTISSEMENT: Lisez les instructions qui suivent avant d'utiliser le produit.

- Ce produit est un outil dangereux si vous ne faites pas attention ou si vous l'utilisez de manière incorrecte. Ce produit peut causer des blessures graves, voire mortelles, à l'opérateur ou à d'autres personnes. Avant d'utiliser le produit, il convient de lire attentivement et de bien comprendre les instructions contenues dans ce manuel de l'opérateur.
- Conservez tous les avertissements de sécurité et toutes les instructions.
- Respectez l'ensemble des lois et réglementations applicables.
- L'opérateur et son employeur doivent connaître et éviter tout risque au cours de l'utilisation du produit.
- Ne laissez personne utiliser le produit avant d'avoir lu et compris le contenu du manuel de l'opérateur.
- N'utilisez pas le produit sauf si vous bénéficiez d'une formation préalable. Assurez-vous que tous les opérateurs suivent une formation.
- Ne laissez pas un enfant utiliser le produit.
- Seules les personnes autorisées peuvent utiliser le produit.
- L'utilisateur est tenu responsable des accidents auxquels il expose autrui ou ses biens.
- N'utilisez jamais l'appareil si vous êtes fatigué ou malade, ou si vous êtes sous l'emprise d'alcool, de drogues ou de médicaments.
- Soyez toujours prudent et utilisez votre bon sens.
- Ce produit génère un champ électromagnétique durant son fonctionnement. Ce champ peut dans certaines circonstances perturber le fonctionnement d'implants médicaux actifs ou passifs. Pour réduire le risque de blessures graves ou mortelles, nous

recommandons aux personnes portant des implants médicaux de consulter leur médecin et le fabricant de leur implant avant d'utiliser cet appareil.

- Maintenez le produit propre. Assurez-vous que vous pouvez lire clairement les avertissements et les autocollants.
- N'utilisez pas le produit si celui-ci est défectueux.
- Ne modifiez pas ce produit.
- N'utilisez pas le produit s'il est susceptible d'avoir été modifié par d'autres personnes.

Instructions de sécurité pour le fonctionnement



AVERTISSEMENT: Lisez les instructions qui suivent avant d'utiliser le produit.

- Lisez attentivement le manuel d'utilisation de l'outil électrique connecté. Assurez-vous de bien comprendre les instructions.
- les produits électriques présentent toujours un risque de choc. N'utilisez pas le produit dans de mauvaises conditions météorologiques. Évitez de toucher des paratonnerres ou des objets métalliques. Suivez toujours les instructions du manuel de l'opérateur afin d'éviter tout dommage.
- Branchez le produit uniquement sur des prises reliées à la terre.
- Assurez-vous que la tension secteur est identique à la tension indiquée sur la plaque signalétique du produit.
- Assurez-vous que le cordon d'alimentation et la rallonge sont en bon état et fonctionnent correctement.
- N'utilisez pas le produit si le cordon d'alimentation est endommagé. Faites réparer le produit par un atelier spécialisé agréé ou remplacez le cordon d'alimentation.
- Afin d'éviter toute surchauffe, n'utilisez pas de rallonge enroulée.
- Ne laissez pas des enfants utiliser le produit.
- Ne vous éloignez pas du produit lorsque le moteur est allumé.
- Débranchez toujours l'alimentation électrique du produit lors d'interruptions de travail prolongées.
- N'utilisez pas le produit si vous ne pouvez pas être secouru en cas d'accident.
- Assurez-vous que le produit reste sur une surface stable.
- Débranchez toujours la prise de courant avant de déplacer le produit.
- Ne débranchez pas le cordon d'alimentation tant que le moteur n'est pas éteint et complètement arrêté.
- Gardez toujours à portée de main du matériel de protection incendie.

Équipement de protection individuel



AVERTISSEMENT: Lisez les instructions qui suivent avant d'utiliser le produit.

- Portez toujours un équipement de protection individuel homologué lorsque vous utilisez le produit. L'équipement de protection individuel ne protège pas complètement des blessures, mais il diminue la gravité des blessures en cas d'accident. Faites appel à votre revendeur pour vous aider à sélectionner l'équipement de protection individuel adéquat.
- Vérifiez régulièrement l'état de votre équipement de protection individuel.
- Utilisez un casque de protection homologué.
- Utilisez des protège-oreilles agréés.
- Portez une protection respiratoire homologuée.
- Utilisez des protections pour les yeux homologuées avec protections latérales.
- Utilisez des gants de protection.
- Utilisez des bottes avec embouts en acier et semelle antidérapante.
- Utilisez des vêtements de travail homologués ou des vêtements près du corps équivalents dotés de manches longues et d'un pantalon.

Dispositifs de sécurité sur le produit



AVERTISSEMENT: Lisez les instructions qui suivent avant d'utiliser le produit.

- N'utilisez pas un produit avec des dispositifs de sécurité défectueux.
- Contrôlez les dispositifs de sécurité régulièrement. Si les dispositifs de sécurité sont défectueux, parlez-en à votre agent d'entretien Husqvarna.

Boutons d'arrêt de la machine

Les boutons d'arrêt de la machine sur le produit et sur la télécommande permettent de réduire la vitesse de l'outil électrique connecté. Les boutons d'arrêt de la machine déconnectent également l'outil électrique de l'alimentation électrique.

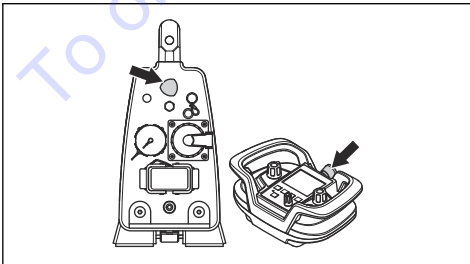

Pour contrôler les boutons d'arrêt de la machine

1. Tournez le bouton d'arrêt de la machine sur le produit dans le sens des aiguilles d'une montre pour vous assurer qu'il est désengagé.
2. Appuyez sur le bouton ON/OFF de la télécommande.
3. Appuyez sur le bouton « RETURN » (RETOUR) (A) et maintenez-le enfoncé, puis tournez la molette (B) dans le sens des aiguilles d'une montre pour faire tourner la lame ou le câble.

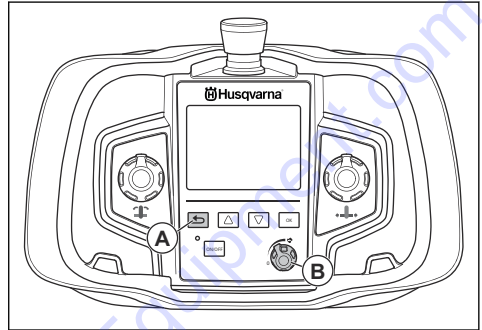

4. Appuyez sur le bouton d'arrêt de la machine sur le produit pour arrêter la lame ou le câble.
5. Assurez-vous que le témoin de mise sous tension du produit s'éteint.
6. Procédez de la même manière pour vérifier le bouton d'arrêt de la machine sur la télécommande.

Disjoncteur différentiel

Le produit est doté d'un disjoncteur différentiel intégré. Le disjoncteur différentiel sert à protéger l'utilisateur en cas de défaut électrique.

Pour contrôler le disjoncteur différentiel de fuite à la terre



AVERTISSEMENT: Testez toujours le disjoncteur différentiel de fuite à la terre avant utilisation.

1. Branchez le produit à une prise de terre triphasée.

- Ouvrez le capot du disjoncteur différentiel de fuite à la terre pour accéder à l'interrupteur (A) et au bouton test (B).

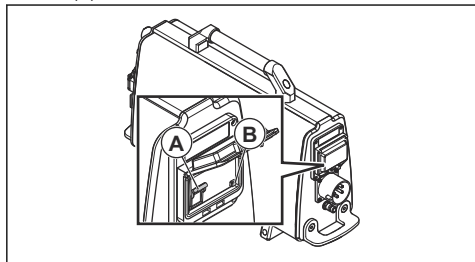

- Placez l'interrupteur d'alimentation du disjoncteur différentiel de fuite à la terre sur 1.
- Appuyez sur le bouton test. Le disjoncteur différentiel de fuite à la terre doit se relâcher de façon à déconnecter l'outil de l'alimentation électrique.
- Réinitialisation du disjoncteur différentiel de fuite à la terre. Poussez l'interrupteur d'alimentation du disjoncteur différentiel de fuite à la terre sur 0, puis sur 1.
- Fermez le capot.

Consignes de sécurité pour l'entretien



AVERTISSEMENT: Lisez les instructions qui suivent avant d'effectuer l'entretien du produit.

- Les changements et/ou accessoires non homologués peuvent provoquer des blessures graves, voire mortelles pour l'utilisateur ou d'autres personnes.
- Seuls les centres de maintenance Husqvarna doivent ouvrir le boîtier et effectuer la maintenance du produit.
- Effectuez l'entretien quotidien pour vous assurer que le produit fonctionne correctement. Reportez-vous à la section *Entretien à la page 56*.
- Effectuez l'inspection et/ou l'entretien avec le moteur arrêté et la prise de courant débranchée.
- Nettoyez le produit avec de l'eau. N'utilisez pas de nettoyeur à haute pression. Ne dirigez pas le jet vers les composants électriques ou les paliers.
- Ne laissez personne d'autre qu'un spécialiste d'entretien approuvé effectuer l'entretien du produit. Utilisez uniquement des pièces de rechange Husqvarna ou des pièces équivalentes.

Montage

Source d'alimentation du produit

Pour utiliser la pleine puissance de sortie du groupe moteur, il convient de raccorder le produit à un fusible 32 A. Avec un fusible 16 A ou 25 A, la puissance de sortie disponible est inférieure. Il est nécessaire de sélectionner un fusible approprié dans le menu de la télécommande.

À une tension inférieure, la puissance de sortie disponible diminue en chute linéaire jusqu'à 80 %. Reportez-vous à *Caractéristiques techniques à la page 59* pour obtenir plus d'informations.

Générateur à essence comme source d'alimentation



REMARQUE: Un générateur qui fournit une tension d'entrée plus élevée que celle spécifiée dans la plage de tension peut endommager le produit.

Un générateur fonctionnant à l'essence peut être utilisé comme source d'alimentation s'il peut fournir une alimentation suffisante. Reportez-vous à *Caractéristiques techniques à la page 59* pour connaître les conditions de fonctionnement types du générateur. Le générateur doit être mis à la terre pour éviter d'endommager le produit.

Pour connecter une source d'alimentation au produit



REMARQUE: Ne connectez pas le produit à une source d'alimentation sans fusible adapté.

- Branchez le cordon d'alimentation de la source d'alimentation à la prise électrique du produit.

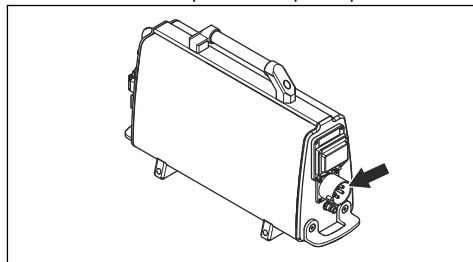

Remarque: Un produit à 5 broches équipé d'une prise monophasée (230 V) doit être doté d'un fil neutre (N) pour que la prise électrique fonctionne. Le produit peut être utilisé sans fil neutre.

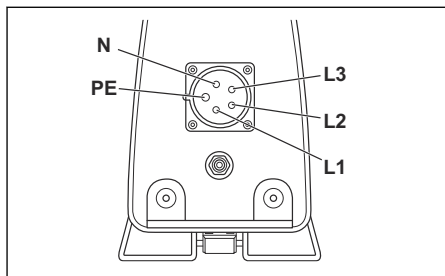

2. Utilisez la télécommande pour sélectionner le fusible adapté. Dans le système de menus, sélectionnez « DRIVE CHOICES », puis « SET FUSE ».
3. Sélectionnez le fusible adapté.

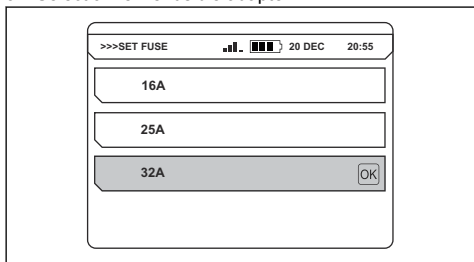

Raccordement d'une arrivée d'eau



REMARQUE: Utilisez uniquement de l'eau propre pour éviter que la saleté provoque une obstruction dans le système d'eau.

Remarque: L'eau de refroidissement ne s'arrête pas de couler en cas de coupure de courant.

Remarque: Le produit est équipé d'un robinet d'eau électrique, est fermé au démarrage du produit. Lorsque le produit est débranché du courant, le robinet d'eau s'ouvre pour vidanger le liquide de refroidissement. Cela permet d'éviter que l'eau à l'intérieur du produit ne gèle.

1. Raccordez le tuyau d'eau à l'entrée du raccord d'eau sur le produit.

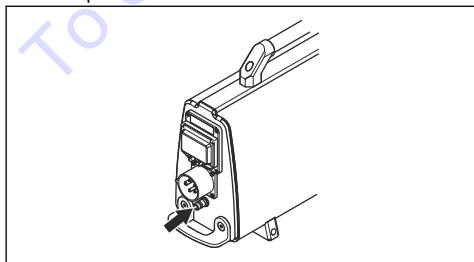

2. Raccordez la sortie du raccord d'eau du produit sur l'outil électrique.

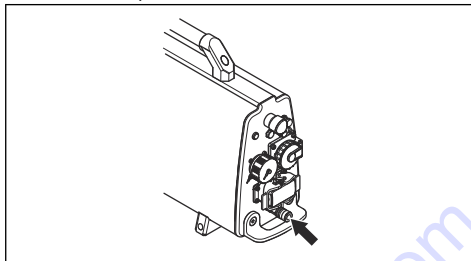

3. Pour régler le débit de l'eau de refroidissement vers l'outil électrique, reportez-vous au manuel de l'opérateur de l'outil électrique.
4. Reportez-vous à *Caractéristiques techniques* à la page 59 concernant la pression d'eau.

Pour connecter des outils électriques

1. Utilisez le connecteur supérieur (A) pour les produits PRIME .

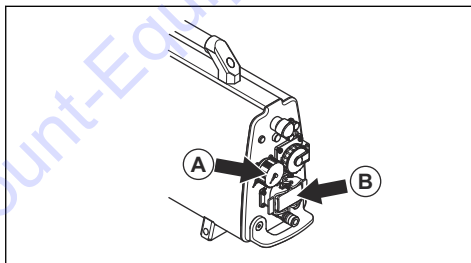

2. Utilisez le connecteur inférieur (B) pour le raccordement aux scies murales.
3. Pour plus d'informations, reportez-vous à *Caractéristiques techniques* à la page 59.

Utilisation

Introduction



AVERTISSEMENT: Avant d'utiliser le produit, vous devez lire et comprendre le chapitre sur la sécurité.

Avant d'utiliser le produit

1. Lisez attentivement le manuel d'utilisation et assurez-vous de bien comprendre les instructions.
2. Effectuez l'entretien quotidien. Reportez-vous à la section *Pour procéder à l'entretien quotidien à la page 56.*
3. Assurez-vous que seules les personnes autorisées se trouvent dans la zone de travail, car il existe un risque de blessures graves.
4. Utilisez un équipement de protection personnelle. Reportez-vous à la section *Équipement de protection individuel à la page 48.*

La télécommande

Utilisez le bouton « RETURN » (A) pour retourner au menu. Utilisez les flèches (B) pour faire défiler les menus et le bouton « OK » (C) pour confirmer la sélection.

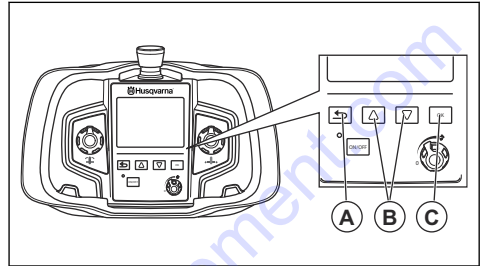

Présentation du système de menu

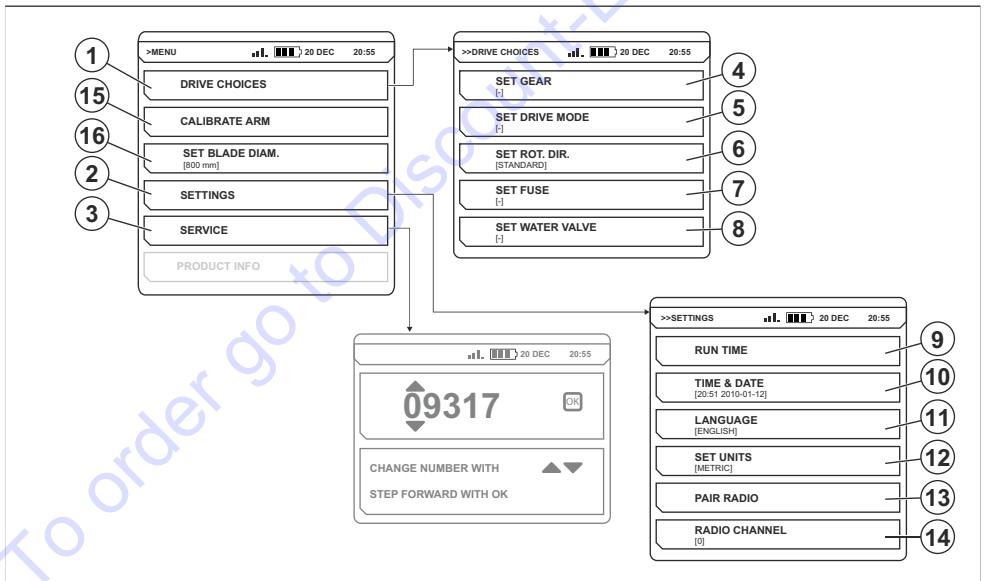

Menu principal	Sous-menu	Réglage
1. « DRIVE CHOICES »	4. « SET GEAR »	La scie murale connectée comporte 2 vitesses mécaniques : 1. (600 à 900 tr/min) 2. (800 à 1200 tr/min)
	5. « SET DRIVE MODE »	Définissez le « DRIVE MODE » nécessaire pour le produit : <ul style="list-style-type: none"> • « BLADE MAN » (LAME MAN.) pour le sciage mural • « BLADE STD » (LAME MAN.) pour le sciage mural • « WIRE » pour la découpe au câble • « CHAIN » pour le sciage à chaîne
	6. « SET ROT. DIR. »	Arrêtez le produit avant de changer le sens de la lame. Choisissez : <ul style="list-style-type: none"> • « STANDARD » • « REVERSE »
	7. « SET FUSE »	Pour utiliser la pleine puissance de sortie du groupe moteur, il convient de raccorder le produit à un fusible 32 A. Avec un fusible de puissance nominale inférieure, la puissance de sortie doit être inférieure pour ne pas surcharger le fusible. Sélectionnez la valeur nominale de fusible adaptée associée au produit connecté : <ul style="list-style-type: none"> • 16 A • 25 A • 32 A
	8. « SET WATER VALVE »	Le débit d'eau est réglable à l'aide du robinet à bille placé au niveau du connecteur d'arrivée d'eau. Sélectionnez la régulation correcte de l'eau : <ul style="list-style-type: none"> • « ON » : le robinet d'eau est toujours ouvert. • « AUTO » : le robinet d'eau s'ouvre lorsque la molette est tournée à partir de sa position fermée.

Menu principal	Sous-menu	Réglage
2. « SETTINGS »	9. « RUN TIME »	<ul style="list-style-type: none"> • « TIME COUNTER » : un moniteur d'arrêt compte le temps pendant lequel la lame ou le câble tourne pendant le fonctionnement lorsque l'alimentation minimale 1 est activée. • « CLEAR RUNTIME » : libère le moniteur d'arrêt. • « CURRENT RUNTIME » : affiche la durée de fonctionnement actuelle.
	10. « HEURE & DATE »	<ul style="list-style-type: none"> • « SET TIME » : permet de définir l'heure actuelle. • « SET DATE » : permet de définir la date actuelle. • « TIME FORMAT » : permet de sélectionner le format de l'heure : <ul style="list-style-type: none"> • 12 h • 24 h • « DATE FORMAT » : permet de sélectionner le format de la date : <ul style="list-style-type: none"> • « YYYY-MM-DD » • « YYYY/DD/MM » • « DD/MM/YYYY »
	11. « LANGUAGE »	Sélectionnez la langue d'affichage.
	12. « SET UNITS »	Sélectionnez l'unité de la télécommande : <ul style="list-style-type: none"> • « AMERICAN » • « METRIC »
	13. « APPARIER RADIO »	Connectez la télécommande au produit.
	14. « CANAL RADIO »	En cas d'interférences ou de perte de signal, changez le canal radio de la télécommande et du produit. Pour configurer le canal radio, la télécommande doit être connectée au produit à l'aide d'un câble de bus CAN. Sélectionnez le canal radio requis : <ul style="list-style-type: none"> • 0 (2,410 GHz) • 1 (2,415 GHz) • ... • 11 (2,465 GHz)
3. « SERVICE »		Le menu « SERVICE » est verrouillé par un mot de passe. Seul le personnel d'entretien peut effectuer le réglage dans le menu « SERVICE ».
15. « CALIBRATE ARM »		Le menu d'étalonnage permet d'étalonner la position du bras pivotant. La position du bras pivotant sert à calculer la profondeur actuelle de la lame.
16. « SET BLADE DIAMETER »		L'ajustement du diamètre de la lame est utilisé pour calculer la profondeur de la lame.

Système de communication radio

Avant de pouvoir utiliser l'outil électrique connecté, vous devez coupler la télécommande et le produit.

La télécommande ne peut contrôler que le produit connecté.

Si la télécommande fournie est remplacée, vous devez à nouveau coupler la télécommande et le produit.

S'il est nécessaire d'échanger les télécommandes entre 2 blocs d'alimentation, vous devez coupler la télécommande échangée et le produit.

Pour effectuer une opération d'appariement entre la télécommande et le produit

1. Reliez la télécommande au produit à l'aide du câble de bus CAN fourni.

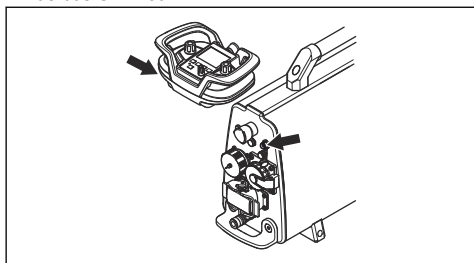

2. Serrez les vis du connecteur de câble à la main.
3. Attendez que la télécommande s'allume et que le menu principal s'affiche à l'écran.
4. Appuyez sur le bouton « OK » pour accéder au menu principal.

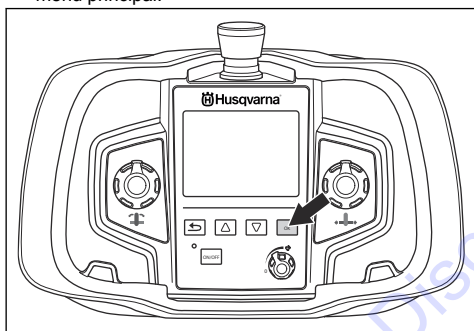

5. Trouvez le menu « SETTINGS » à l'aide des flèches, puis appuyez sur le bouton « OK ».

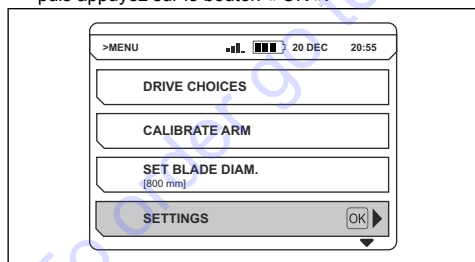

6. Recherchez « PAIR RADIO » à l'aide des flèches, puis appuyez sur le bouton « OK ».

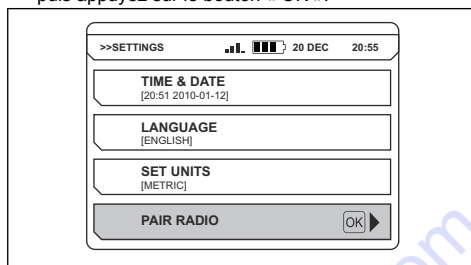

Remarque: Un message à l'écran indique si l'opération de couplage s'est effectuée correctement. Si vous ne parvenez pas à coupler la télécommande et le produit, reportez-vous à *Dépannage - Scie murale* à la page 57.

Batterie de la télécommande

Remarque: Vous devez charger la batterie de la télécommande avant de l'utiliser pour la première fois.

La batterie de la télécommande est de type batterie Li-ion. Utilisez uniquement des batteries d'origine pour ce produit. Pour plus d'informations, contactez un revendeur agréé.

Une batterie de télécommande complètement chargée peut fonctionner pendant 8 à 10 heures maximum. Les températures basses diminuent la capacité et la durée de fonctionnement de la batterie de la télécommande. La durée de fonctionnement de la batterie de la télécommande diminue également si l'écran est allumé.

Si la batterie de la télécommande est endommagée, jetez-la dans le centre de service le plus proche ou recyclez-la dans un endroit approprié.

Retirez et installez la batterie par l'arrière de la télécommande.

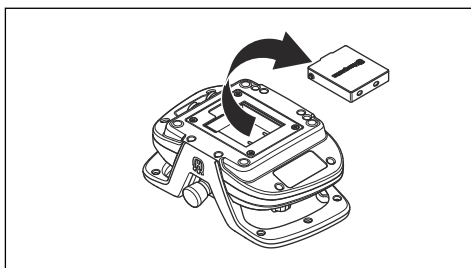

Pour charger la batterie de la télécommande



REMARQUE: Gardez le chargeur de la batterie de la télécommande au sec et à l'abri des variations de température.

1. Branchez le chargeur à une prise secteur.
2. Reliez la batterie de la télécommande au chargeur de batterie. Assurez-vous que le voyant du chargeur s'allume et qu'il est orange.

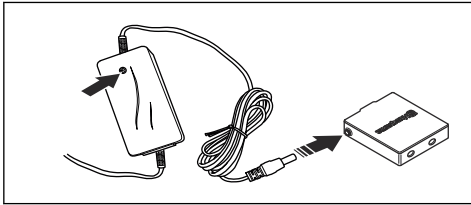

3. Chargez la batterie de la télécommande pendant environ 2 à 3 heures pour la recharger complètement.
4. Retirez le chargeur lorsque la batterie de la télécommande est complètement chargée et que le voyant est vert.

Autres réglages logiciels

Effectuez les réglages suivants avant d'utiliser le produit :

Remarque: Reportez-vous à *Présentation du système de menu* à la page 51 pour obtenir plus d'informations.

- Réglage de l'heure et de la date. Sélectionnez le menu « SETTINGS », puis « TIME & DATE ».
- Définissez la langue d'affichage correspondante. Sélectionnez le menu « PARAMÈTRES », puis « LANGUE ».
- Définissez les unités de mesure nécessaires. Sélectionnez le menu « SETTINGS », puis « SET UNITS ».

Pour démarrer le produit

1. Ouvrez l'approvisionnement en eau du produit.
2. Tournez le bouton d'arrêt de la machine sur le produit et sur la télécommande dans le sens des aiguilles d'une montre pour le désengager.

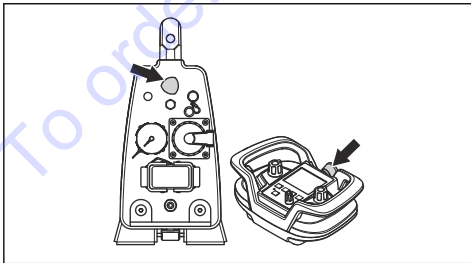

3. Appuyez sur le bouton marche/arrêt pour allumer la télécommande. Cela démarre également la scie murale connectée. Les informations s'affichent à l'écran. Reportez-vous au manuel d'utilisation de la scie murale pour en savoir plus.

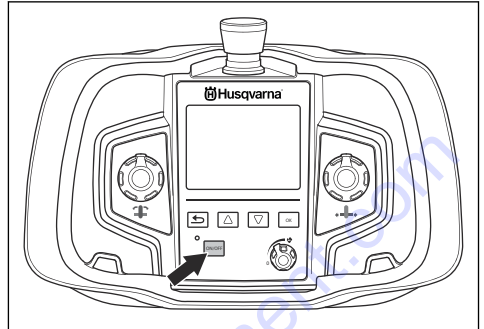

4. Si un outil PRIME est connecté au produit, appuyez sur le bouton marche/arrêt pour arrêter la télécommande. L'outil PRIME démarre. Reportez-vous au manuel d'utilisation de l'outil PRIME connecté pour en savoir plus.

Pour utiliser le produit

- Pour savoir comment utiliser l'outil électrique, reportez-vous au manuel de l'opérateur correspondant.

Pour arrêter le produit



AVERTISSEMENT: Fermez toujours l'alimentation en eau du produit lorsqu'il n'est pas connecté à la source d'alimentation.

1. Pour arrêter la lame, tournez la molette qui commande la vitesse dans le sens contraire des aiguilles d'une montre jusqu'à sa position 0.

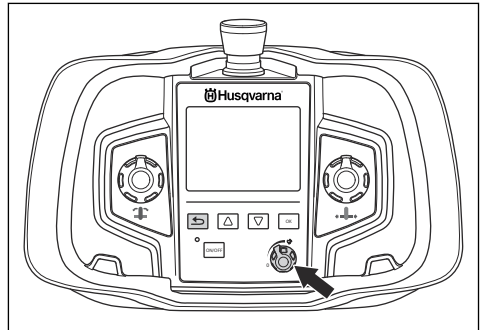

2. Fermez l'approvisionnement en eau du produit. Si le liquide de refroidissement est réglé sur « AUTO », l'alimentation en eau s'arrête automatiquement.

3. Éteignez la télécommande en appuyant sur le bouton « ON/OFF ».

4. Appuyez sur le bouton d'arrêt pour arrêter le produit.

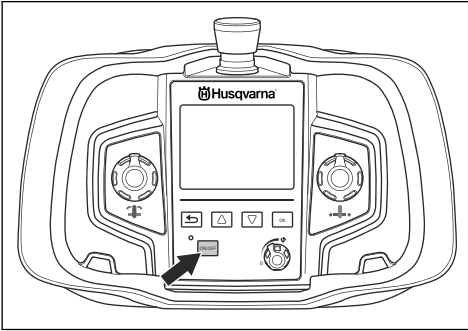

Entretien

Introduction



AVERTISSEMENT: assurez-vous de lire et de comprendre le chapitre sur la sécurité avant de procéder à l'entretien du produit.

Pour procéder à l'entretien quotidien



AVERTISSEMENT: Débranchez le produit de l'alimentation électrique et attendez au moins 5 minutes avant de procéder à l'entretien.



REMARQUE: N'utilisez pas de nettoyeur haute pression pour nettoyer le produit. La haute pression peut endommager les joints et provoquer

l'introduction d'eau et de saleté dans le produit.

- Contrôlez l'équipement de sécurité. Assurez-vous qu'il n'est pas endommagé. Reportez-vous à la section *Dispositifs de sécurité sur le produit à la page 48*.
- Assurez-vous que le cordon d'alimentation et la rallonge sont en bon état et non endommagés.
- Assurez-vous que le tuyau d'eau et les raccords d'eau sont en bon état et non endommagés.
- Nettoyez toujours le produit à la fin de la journée de travail. Utilisez une brosse manuelle résistante ou un pinceau large.
- Maintenez les connecteurs et les broches propres. Nettoyez-les à l'aide d'un chiffon ou d'une brosse.
- Nettoyez le filtre situé sur le raccord d'eau. Utilisez une clé de 16 mm pour desserrer le raccord et appliquez de l'air comprimé pour nettoyer le filtre.
- Assurez-vous que le système d'eau n'est pas endommagé.

Dépannage

Messages d'erreur : scie murale

En cas d'erreur, un code d'erreur (A) et un message d'erreur (B) s'affichent sur l'écran de la télécommande.

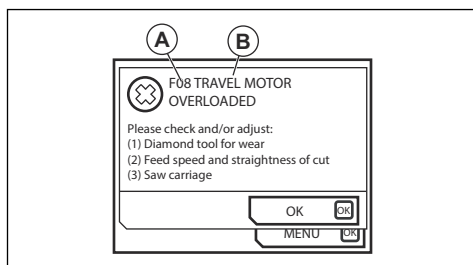

Effectuez la procédure indiquée sur l'écran ou contactez un revendeur Husqvarna agréé. Appuyez sur le bouton « OK » pour effacer le message d'erreur.

Si vous fermez le message d'erreur et qu'il ne s'affiche plus à l'écran, vous pouvez continuer à utiliser le produit.

Si le message d'erreur s'affiche à nouveau, consultez *Dépannage - Scie murale à la page 57* ou contactez un revendeur Husqvarna agréé. Si nécessaire, mettez à jour le logiciel du produit.

Dépannage - Scie murale

Code d'erreur	Message d'erreur	Défaillance possible	Solution possible
F01	« MOTOR OVERHEATED »	Le débit d'eau de refroidissement vers le moteur de la scie est insuffisant.	Vérifiez que l'eau de refroidissement s'écoule vers le moteur de la scie. La température doit être de 25 °C maximum et le débit d'eau doit être de 3,5 l/minute minimum.
F02	« POWER PACK OVERHEATED »	Le débit d'eau de refroidissement vers le produit est insuffisant.	Vérifiez que l'eau de refroidissement s'écoule vers le produit. La température doit être de 25 °C maximum et le débit d'eau doit être de 3,5 l/minute minimum. Si le message apparaît lorsque le produit connecté démarre, allez dans le menu des opérations puis « Water coolant » (Eau de refroidissement). Sélectionnez ensuite « ON ». Laissez l'eau de refroidissement alimenter le produit pendant une minute avant de le redémarrer.
F03	« LOW VOLTAGE »	Le produit est alimenté en basse tension.	Vérifiez la tension au cours de l'utilisation. Vérifiez que les 3 phases sont bien alimentées. Vérifiez que les caractéristiques des câbles d'alimentation du produit sont suffisantes.
F04	« HIGH VOLTAGE »	Le produit est alimenté en haute tension.	Vérifiez la tension au cours de l'utilisation. Ce message s'affiche généralement lorsque le produit est alimenté par un générateur.
F05	« OVER CURRENT »	Il y a une surintensité au niveau du moteur de la scie.	Vérifiez que le cordon d'alimentation est correctement branché et qu'il n'est pas endommagé.
F06	« NO HALL-SENSOR LENGTH »	Un défaut est détecté au niveau de la carte du capteur À EFFET HALL pour le mouvement de translation.	Contactez votre atelier d'entretien.
F07	« NO HALL-SENSOR ARM »	Un défaut est détecté au niveau de la carte du capteur À EFFET HALL pour le mouvement de profondeur.	Contactez votre atelier d'entretien.

Code d'erreur	Message d'erreur	Défaillance possible	Solution possible
F08	« TRAVEL MOTOR OVERLOADED »	Il y a une surintensité au niveau du moteur de translation.	Tournez la molette en position 0 pour réinitialiser le produit. Si le message d'erreur réapparaît, c'est que l'outil diamanté n'est pas assez aiguisé ou que le chariot de scie n'est pas réglé correctement. Nettoyez les rails et lubrifiez les engrenages. Si le message d'erreur persiste, contactez votre atelier d'entretien.
F09	« DEPTH MOTOR OVERLOADED »	Il y a une surintensité au niveau du moteur d'alimentation en profondeur.	Tournez la molette en position 0 pour réinitialiser le produit. Si le message d'erreur réapparaît, c'est que l'outil diamanté n'est pas assez aiguisé. Si le message d'erreur persiste, contactez votre atelier d'entretien.
F10	« BLADE JAM »	La lame ne peut pas tourner.	Retirez la lame du dispositif de découpe et redémarrez le produit.
F11	« GROUND FAULT OR NO SAW HEAD »	La mise à la terre du produit/de la scie est incorrecte ou aucune unité de scie n'est connectée au produit.	Vérifiez la connexion électrique au produit. Vérifiez que l'unité de sciage est connectée au produit. Si le message d'erreur persiste, contactez votre atelier d'entretien.
F12	« NON-COMPATIBLE SAW UNIT »	L'unité de sciage connectée au produit est incorrecte.	Branchez une unité de sciage compatible au produit.
F13	« NO CONTACT CHECK CAN-CABLE »	Il n'y a pas de signal de connexion entre le produit et la télécommande.	Changez le câble de bus CAN.
F14	« NO RADIO CONTACT »	Il n'y a pas de communication radio entre la télécommande et le produit.	Assurez-vous que le produit s'arrête et que le voyant vert est allumé. Si le message d'erreur persiste, contactez votre atelier d'entretien. Vous pouvez utiliser le produit en branchant le câble de bus CAN entre ce dernier et la télécommande.
F15	« NO DSP RESPONSE »	Erreur interne dans l'unité électrique.	Contactez votre atelier d'entretien.

Dépannage : outils PRIME

Code d'erreur	Message d'erreur	Défaillances possibles	Procédure possible
F0101	Il y a une surintensité.	Il y a une surintensité au niveau de l'outil en fonctionnement.	Contactez votre atelier d'entretien.
FXX08 *3	La température du moteur est élevée.	La température du moteur est trop élevée.	Augmentez le débit d'eau de refroidissement. Utilisez de l'eau propre pour éviter tout blocage dans les conduites d'eau. Reportez-vous à <i>Caractéristiques techniques</i> à la page 59 pour connaître les spécifications en matière de débit, de température et de pression d'eau.

³ XX : correspond à des numéros différents en fonction de l'outil branché à l'unité électrique.

Code d'erreur	Message d'erreur	Défaillances possibles	Procédure possible
F0112	La tension d'entrée est faible.	La tension d'entrée est trop faible.	Reportez-vous à la valeur de tension d'entrée minimale indiquée dans le manuel.
F0113	La tension d'entrée est élevée.	La tension d'entrée est trop élevée.	Reportez-vous à la valeur de tension d'entrée maximale indiquée dans le manuel.
FXX14*	Erreur dans le capteur de température de l'outil.	Arrêt ou court-circuit au niveau du capteur de température.	Contactez votre atelier d'entretien.
F0118	Présence d'un défaut matériel.	N/A	Contactez votre atelier d'entretien.
F0119	La température dans le produit est trop élevée.	Le produit est trop chaud.	Augmentez le débit d'eau de refroidissement. Utilisez de l'eau propre pour éviter tout blocage dans les conduites d'eau. Reportez-vous à <i>Caractéristiques techniques à la page 59</i> pour connaître les spécifications en matière de débit, de température et de pression d'eau.
F0130	Cela indique une erreur générale.	Le mouvement de la lame est difficile.	Arrêtez le produit et retirez la lame.

Transport et stockage

Transport du produit

- Assurez-vous que le produit est attaché en toute sécurité pendant le transport afin d'éviter tout dommage et accident lors du transport.
- Arrêtez toujours le produit et débranchez le cordon d'alimentation avant de déplacer le produit.
- Débranchez toujours l'outil électrique et le cordon de l'outil électrique avant le transport.

- Entreposez le produit dans un endroit sec.
- Assurez-vous que la température n'est pas inférieure à -25 °C (-77 °F) et ne dépasse pas 50 °C (122 °F).
- S'il y a un risque de gel, le produit doit être vidangé de toute l'eau de refroidissement restante. Inclinez le produit pour purger l'eau de refroidissement de la sortie du raccord d'eau.

Stockage du produit

- Conservez le produit dans un endroit verrouillé afin que des enfants ou personnes qui ne sont pas autorisées à l'utiliser ne puissent pas y avoir accès.

Caractéristiques techniques

Caractéristiques techniques

Tension nominale	380-480
Puissance de sortie max., kVA	20
Intensité nominale, A	16/25/32

Tension d'entrée, V/Hz	380-480/50-60
Tension de sortie, V/Hz	340/0-500
Tension de sortie secondaire, V/Hz	24/0-500
Alimentation électrique	3P+PE+N
Sortie monophasée, V	230
Zone de câble recommandée, 32A	
Longueur, m/pi	Zone de câble, mm²/ AWG
0-30/0-100	6/10
30-60/100-200	10/8
60-100/200-300	16/6
Générateur électrique à effet	
kVA min (400 V/16 A)	12
kVA min (400 V/25 A)	20
kVA min (400 V/32 A)	25
Poids	
Groupe d'alimentation, kg/lb	25,8/56
Eau de refroidissement	
Température max. de l'eau de refroidissement à 3,5 l/min, °C/0,92 gallons/min, °F	25/77
Pression d'eau de refroidissement max., bar/psi	7/102
Système de commande	
Type de contrôle	Kit de communication SMS/GPS
Transmission de signaux	Sans fil/avec câble
Bandes de fréquence de l'outil, GHz	2,400-2,480
Puissance de radiofréquence maximale transmise, dBm/mW	4/2,5

Dimensions du produit

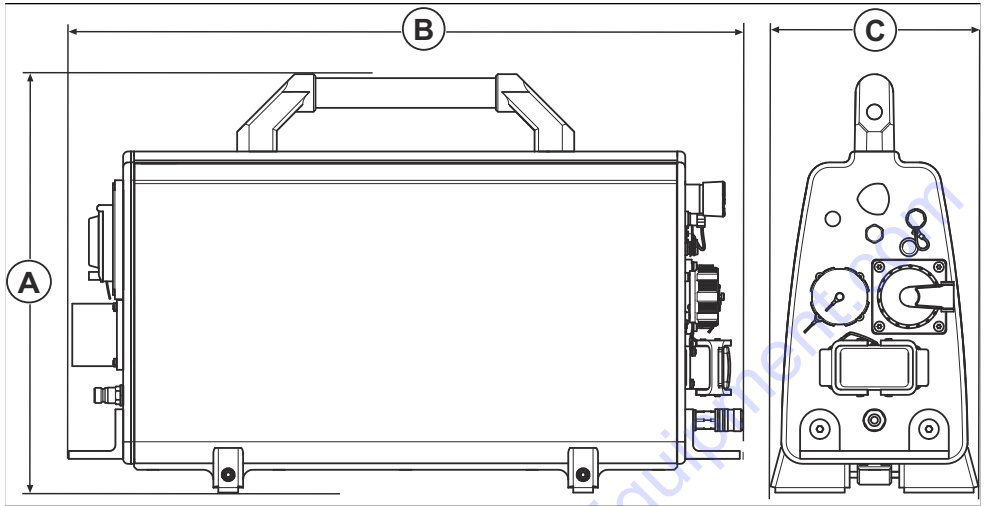

A	Hauteur, mm/po.	422/16,6
B	Longueur, mm/po.	680/26,8
C	Largeur, mm/po.	205/8,1

Entretien

Introduction



AVERTISSEMENT: Seul un atelier d'entretien agréé peut effectuer des réparations sur le produit. Cela permet d'éviter que des accidents ne se produisent pour les opérateurs.

Inhoud

Inleiding.....	63	Probleemoplossing.....	77
Veiligheid.....	65	Transport en opslag.....	79
Montage.....	69	Technische gegevens.....	79
Werking.....	71	Service.....	81
Onderhoud.....	76	EG verklaring van overeenstemming.....	82

Inleiding

Productbeschrijving

Het product is een krachtbron met afstandsbediening. Het product wordt gebruikt in combinatie met een groot aantal elektrische gereedschappen van Husqvarna:

- De afstandsbediening wordt gebruikt om de aangesloten elektrische apparaten te bedienen.
- De afstandsbediening heeft een digitaal kleurenscherm van 3,5 inch.
- Het product wordt koel gehouden met water. Met de afstandsbediening wordt de elektrische waterklep bediend.
- Sluit het product aan op een voeding van 400/480 V met een zekering van 32/30 A.

Gebruik

Dit product wordt gebruikt voor elektrisch gereedschap van Husqvarna met een motor met hoge frequentie. Elk ander gebruik is niet geschikt.

Het product wordt koel gehouden met water. Gebruik het product altijd met water.

Het product wordt door ervaren gebruikers toegepast in industriële processen.

Model PP 492 heeft een nieuwe PRIME -connector. Als uw PRIME -gereedschap niet over deze nieuwe PRIME -connector beschikt, moet u een adapterkabel gebruiken. Een erkende servicedealer kan het PRIME -gereedschap van een nieuwe PRIME -connector voorzien.

Productoverzicht

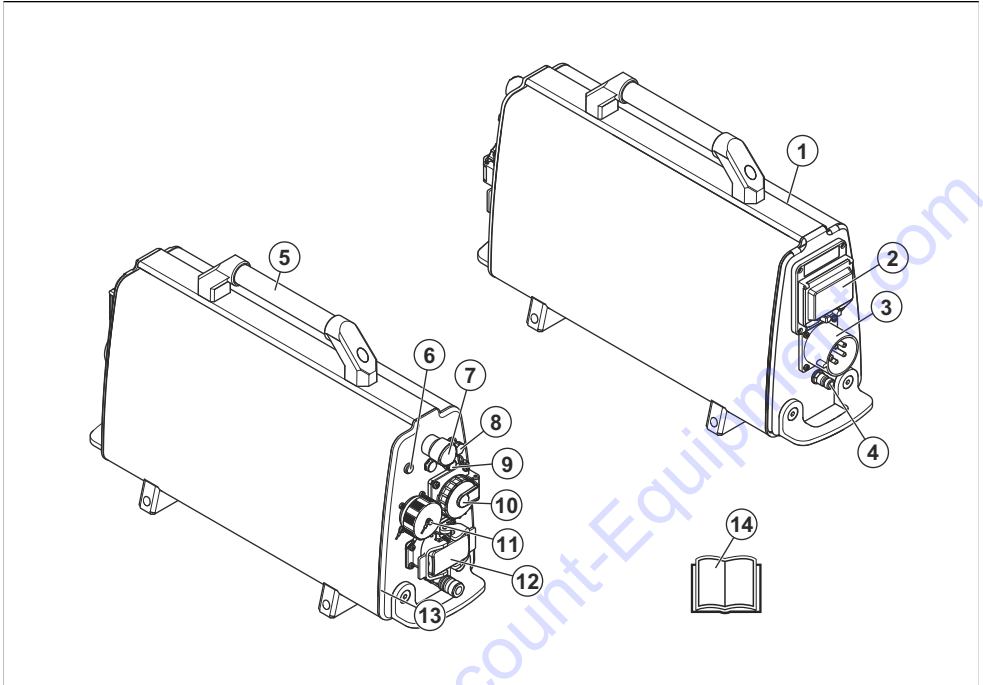

1. Krachtbron
2. Aardlekschakelaar
3. Elektrische aansluiting
4. Waterconnectorinlaat
5. Handgreep
6. Vermogenindicator
7. Machinestopknop
8. CAN-busaansluiting
9. Automatische zekering, 16 A (alleen op producten met een 5-pens aansluiting)
10. 1-fase-aansluiting (alleen op producten met een 5-pens aansluiting)
11. PRIME -connector
12. Wandzaagconnector
13. Waterconnectoruitlaat
14. Bedieningshandleiding



Lees de handleiding goed door en zorg dat u de instructies hebt begrepen voordat u het product gebruikt.



Draag altijd gehoorbescherming, oogbescherming en ademhalingsbescherming.



Inspectie en/of onderhoud mag alleen worden uitgevoerd bij uitgeschakelde motor en met de stekker uit het stopcontact.



Onderdelen onder spanning.



Dit product voldoet aan de geldende EU-richtlijnen.



Het apparaat voldoet aan de geldende Australische en Nieuw-Zeelandse



WAARSCHUWING: Onzorgvuldig of onjuist gebruik kan leiden tot letsel of de dood van de gebruiker of anderen.

richtlijnen inzake elektromagnetische compatibiliteit.



Chinees RoHS-symbool voor milieuvriendelijke gebruiksperiode (Environment-Friendly Use Period, EUFP).



Het product of de verpakking ervan is geen huishoudelijk afval. Lever het in bij een recyclepunt voor elektrische en elektronische apparatuur.

Let op: Overige op het product aangebrachte symbolen/plaatjes verwijzen naar specifieke eisen aan certificering voor bepaalde markten.

Productplaatje

1	2	3	4	
Husqvarna				ERC CE
Phase	Voltage	Ampere	Frequency	
Minimum generator rating for full power: 25 kVA				
Generator grounding required				
see operator's manual for further information				
				MADE IN SWEDEN

1. Fase
2. Spanning
3. Ampère
4. Frequentie

Productaansprakelijkheid

Zoals uiteengezet in de wet voor productaansprakelijkheid zijn wij niet aansprakelijk voor schade die door ons product wordt veroorzaakt, indien:

- het product niet goed is gerepareerd.
- het product is gerepareerd met onderdelen die niet van de fabrikant afkomstig zijn, of onderdelen die niet zijn goedgekeurd door de fabrikant.
- het product een accessoire bevat dat niet afkomstig is van de fabrikant of niet is goedgekeurd door de fabrikant.
- het product niet is gerepareerd door een erkend servicepunt of door een erkende autoriteit.

Veiligheid

Veiligheidsdefinities

Waarschuwingen, voorzorgsmaatregelen en opmerkingen worden gebruikt om te wijzen op belangrijke delen van de handleiding.



WAARSCHUWING: Wordt gebruikt om te wijzen op de kans op ernstig of fataal letsel voor de gebruiker of omstanders wanneer de instructies in de handleiding niet worden gevolgd.



OPGELET: Wordt gebruikt indien er een risico bestaat op schade aan het product en andere eigendommen of aan de omgeving wanneer de instructies in de handleiding niet worden gevolgd.

Let op: Geven verdere informatie die nodig is in een bepaalde situatie.

Algemene veiligheidswaarschuwingen voor elektrisch gereedschap



WAARSCHUWING: Lees alle veiligheidswaarschuwingen, instructies, illustraties en specificaties die worden meegeleverd met dit elektrisch gereedschap. Het niet opvolgen van ieder van de onderstaande instructies kan leiden tot elektrische schokken, brand en/of ernstig letsel.

- **Bewaar alle waarschuwingen en instructies voor later gebruik.** De term "elektrisch gereedschap" in de waarschuwingen verwijst zowel naar gereedschappen die op het lichtnet (met snoer) werken als gereedschappen die met een accu (snoerloos) werken.

Veiligheid van het werkgebied

- **Zorg ervoor dat de werkplek schoon en goed verlicht is.** In rommelige of donkere gebieden gebeuren eerder ongelukken.
- **Gebruik elektrisch gereedschap niet in een omgeving waar ontploffingsgevaar bestaat, zoals in de buurt van brandbare vloeistoffen, gassen of stof.**

Elektrische apparaten creëren vonken waardoor het stof of de dampen kunnen ontbranden.

- **Houd kinderen en omstanders op afstand wanneer u elektrisch gereedschap gebruikt.** U kunt de controle over het apparaat verliezen als u afgeleid wordt.

Elektrische veiligheid

- **Elektrisch gereedschap moet geschikt zijn voor het betreffende stopcontact.** Wijzig nooit de stekker. Ongewijzigde stekkers en overeenkomende stopcontacten verkleinen het risico op elektrische schokken.
- **Vermijd lichamelijke contact met geaarde oppervlakken, zoals buizen, radiatoren, fomuizen en koelkasten.** Er is een verhoogd risico op elektrische schokken als uw lichaam geaard is.
- **Stel elektrische gereedschappen niet bloot aan regen of vochtige omstandigheden.** Water dat in elektrisch gereedschap binnendringt, verhoogt het risico op elektrische schokken.
- **Gebruik de kabel niet voor oneigenlijke doeleinden. Gebruik de kabel nooit om het elektrische apparaat te dragen, het mee te slepen of om de stekker uit het stopcontact te trekken.** Houd de kabel uit de buurt van warmte, olie, scherpe randen en bewegende onderdelen. Beschadigde of in de knoop geraakte kabels verhogen het risico op elektrische schokken.
- **Gebruik een verlengkabel die geschikt is voor gebruik buitenshuis wanneer u buiten werkt met elektrisch gereedschap.** Het gebruik van een kabel die geschikt is voor gebruik buitenshuis, vermindert het risico op elektrische schokken.
- **Als gebruik van een elektrisch apparaat in een vochtige omgeving onvermijdelijk is, gebruik dan een netvoeding met aardlekschakelaar (RCD).** Het gebruik van een aardlekschakelaar vermindert het risico op elektrische schokken.

Persoonlijke veiligheid

- **Wees altijd alert, kijk wat u doet en gebruik uw gezonde verstand wanneer u elektrisch gereedschap gebruikt.** Gebruik elektrisch gereedschap niet als u moe bent of onder invloed bent van drugs, alcohol of medicijnen. Een moment van onoplettendheid tijdens het gebruik van elektrische apparaten kan leiden tot ernstig persoonlijk letsel.
- **Maak altijd gebruik van persoonlijke beschermingsmiddelen. Draag altijd oogbescherming.** Beschermingsmiddelen zoals een stofmasker, veiligheidsschoenen met antislipprofiel, een veiligheidshelm of gehoorbescherming in relevante werkomstandigheden beperken letsel.
- **Voorkom een onbedoelde start. Zorg ervoor dat de schakelaar in de stand Off staat voordat u het gereedschap aansluit op een spanningsbron en/of accupack, oppakt of draagt.** Het dragen van elektrische apparaten met uw vinger op de schakelaar of het onder spanning zetten van

elektrische apparaten waarvan de schakelaar op aan staat, kan makkelijk leiden tot ongelukken.

- **Verwijder eventuele (instel)sleutels voordat u het elektrisch gereedschap inschakelt.** Een sleutel die is bevestigd aan een draaiend onderdeel van het elektrische gereedschap kan persoonlijk letsel tot gevolg hebben.
- **Voorkom overstrekken. Zorg dat u te allen tijde stevig en in balans staat.** Hierdoor heeft u een betere controle over het apparaat in onverwachte situaties.
- **Draag geschikte kleding. Draag geen losse kleding of sieraden. Houd uw haar en kleding uit de buurt van bewegende onderdelen.** Losse kleding, sieraden of lang haar kunnen verstrikt raken in bewegende onderdelen.
- **Als de mogelijkheid bestaat voor het opvangen van stof moet u ervoor zorgen dat deze is aangesloten en op de juiste wijze wordt gebruikt.** Het gebruik van stofopvang kan stofgerelateerde gevaren beperken.
- **Laat de vertrouwdheid met de door u gebruikte apparaten door het frequente gebruik ervan niet toe leiden dat u de veiligheidsprincipes negeert.** Een onzorgvuldige handeling kan binnen een fractie van een seconde leiden tot ernstig letsel.

Gebruik en verzorging van elektrische apparaten

- **Gebruik elektrische gereedschap niet voor taken waarvoor het niet geschikt is. Gebruik het juiste elektrische apparaat voor uw toepassing.** Met het juiste elektrische apparaat kunt u de taak beter en veiliger uitvoeren met de snelheid waarvoor het is ontworpen.
- **Gebruik het elektrisch gereedschap niet als de aan-/uitschakelaar niet werkt.** Elektrische apparaten die niet bediend kunnen worden met de schakelaar zijn gevaarlijk en moeten gerepareerd worden.
- **Haal de stekker uit het stopcontact en/of verwijder het accupack (indien verwijderbaar) van het elektrische gereedschap voordat u aanpassingen maakt, accessoires verwisselt of het elektrische gereedschap opbergt.** Deze voorzorgsmaatregelen verkleinen het risico op het per ongeluk starten van het elektrische apparaat.
- **Berg elektrisch gereedschap dat u niet nodig hebt op buiten het bereik van kinderen en laat personen die onbekend zijn met het elektrisch gereedschap of deze instructies niet werken met het elektrisch gereedschap.** Elektrische apparaten zijn gevaarlijk in handen van ongetrainde gebruikers.
- **Zorg voor een deugdelijk onderhoud van elektrische gereedschappen en accessoires. Controleer op onjuiste montage of vastlopen van bewegende delen, gebroken onderdelen en andere condities die de werking van het elektrische gereedschap kunnen beïnvloeden. Als het elektrische apparaat beschadigd is, moet u het laten repareren voordat u**

- **het gebruikt.** Veel ongelukken worden veroorzaakt door slecht onderhouden elektrische apparaten.
- **Houd snijgereedschappen scherp en schoon.** Goed onderhouden snijgereedschappen met scherpe snijranden zullen minder gauw vastlopen en zijn eenvoudiger onder controle te houden.
- **Gebruik het elektrisch gereedschap, de accessoires, gereedschapsbits en dergelijke in overeenstemming met deze instructies en houd hierbij rekening met de werkomstandigheden en het type kuis dat moet worden uitgevoerd.** Als u het elektrische apparaat voor andere toepassingen gebruikt dan waarvoor het is bedoeld, kan er een gevaarlijke situatie ontstaan.
- **Houd de handgrepen en grijppoppervlakken droog, schoon en vrij van olie en vet.** Als handgrepen en grijppoppervlakken glad zijn, kan dit ervoor zorgen dat het gereedschap in onverwachte situaties niet veilig kan worden gehanteerd en bediend.

Service

- **Laat uw elektrische apparaat repareren door een gekwalificeerde monteur en gebruik uitsluitend identieke vervangingsonderdelen.** Dit zorgt ervoor dat de veiligheid van het elektrisch gereedschap wordt gehandhaafd.

Algemene veiligheidsinstructies



WAARSCHUWING: Lees de volgende waarschuwingen voordat u het product gaat gebruiken.

- Dit product kan bij onvoorzichtig of onjuist gebruik een gevaarlijk gereedschap zijn. Dit product kan ernstig of fataal letsel toebrengen aan de gebruiker of anderen. Het is erg belangrijk dat u deze gebruiksaanwijzing leest en begrijpt voordat u dit product gaat gebruiken.
- Bewaar alle waarschuwingen en instructies.
- U dient alle toepasselijke wet- en regelgeving in acht te nemen.
- De gebruiker en de werkgever van de gebruiker dienen op te hoogte te zijn van de risico's tijdens het gebruik van het product en moeten deze voorkomen.
- Zorg ervoor dat dit product alleen wordt gebruikt door personen die de inhoud van de gebruikershandleiding hebben gelezen en begrepen.
- Gebruik het product alleen als u voorafgaand aan gebruik training hebt ontvangen. Zorg ervoor dat alle gebruikers getraind worden.
- Laat het product niet door een kind bedienen.
- Het product mag alleen worden gebruikt door goedgekeurde personen.
- De gebruiker is verantwoordelijk indien ongelukken gebeuren met andere mensen of hun eigendommen.
- Gebruik het product nooit als u moe of ziek bent, of onder invloed van alcohol, drugs of medicijnen verkeert.

- Wees altijd voorzichtig en gebruik uw gezond verstand.
- Dit product produceert tijdens bedrijf een elektromagnetisch veld. Dit veld kan onder bepaalde omstandigheden de werking van actieve of passieve medische implantaten verstoren. Om het risico op ernstig of fataal letsel te verminderen, raden we personen met een medisch implantaat aan om contact op te nemen met hun arts en de fabrikant van het medische implantaat voordat ze dit product gebruiken.
- Houd het product schoon. Zorg ervoor dat u de aanduidingen en stickers duidelijk kunt lezen.
- Gebruik het product niet als het defect is.
- Breng geen wijzigingen aan dit product aan.
- Gebruik het product niet als de mogelijkheid bestaat dat andere personen wijzigingen aan het product hebben aangebracht.

Veiligheidsinstructies voor bediening



WAARSCHUWING: Lees de volgende waarschuwingen voordat u het product gaat gebruiken.

- Lees de bedieningshandleiding voor het aangesloten elektrisch gereedschap zorgvuldig door. Zorg ervoor dat u de instructies begrijpt.
- Er is altijd kans op schokken van elektrische producten. Gebruik het product niet bij slecht weer. Voorkom aanraken van bliksemafleiders en metalen voorwerpen. Volg altijd de instructies in de bedieningshandleiding om beschadiging te voorkomen.
- Sluit het product alleen aan op geaarde stopcontacten.
- Controleer of de spanning van het elektriciteitsnet overeenkomt met de spanning die wordt aangegeven op het typeplaatje van het product.
- Controleer of de voedingskabel en de verlengkabel onbeschadigd en in goede staat zijn.
- Gebruik het product niet als het product of de voedingskabel is beschadigd. Laat onderhoud aan het product of het vervangen van de onderhoudskabel uitvoeren door een erkende servicewerkplaats.
- Gebruik geen opgerolde verlengkabel. De kabel kan oververhit raken.
- Laat kinderen het product niet gebruiken.
- Blijf in de buurt van het product wanneer de motor is ingeschakeld.
- Schakel bij langere werkonderbrekingen altijd de stroomtoevoer naar het product uit.
- Gebruik het product alleen als u weet dat u hulp kunt krijgen indien zich een ongeval voordoet.
- Zorg ervoor dat het product op een stabiele ondergrond blijft.

- Haal altijd de stekker uit het stopcontact voordat u het product verplaatst.
- Koppel het netsnoer alleen los als de motor uitgeschakeld en volledig stopgezet is.
- Houd altijd brandblusapparatuur bij de hand.

machinestopknoppen wordt het elektrisch gereedschap losgekoppeld van de voeding.

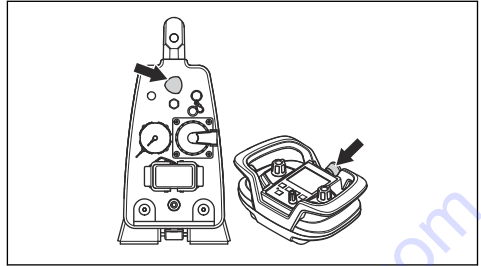

De machinestopknoppen controleren

1. Draai de machinestopknop op het product rechtsom om er zeker van te zijn dat het product is uitgeschakeld.
2. Druk op de knop ON/OFF op de afstandsbediening.
3. Houd de knop 'RETURN' (A) ingedrukt en draai de knop (B) rechtsom om het blad of de draad te draaien.

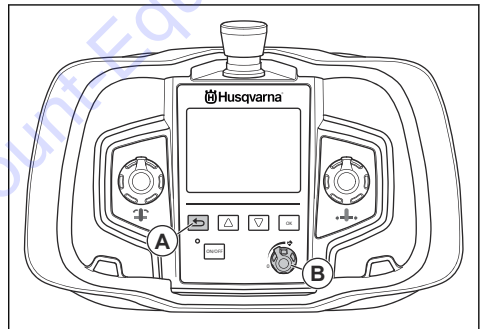

4. Druk op de machinestopknop op het product om het blad of de draad te stoppen.
5. Controleer of het aan/uit-lampje op het product uitgaat.
6. Voer dezelfde procedure uit om de machinestopknop op de afstandsbediening te controleren.

RCD

Het product heeft een geïntegreerde aardlekschakelaar (RCD). De RCD dient ter bescherming van de gebruiker en wordt ingeschakeld als zich een elektrische storing voordoet.

Aardlekschakelaar controleren



WAARSCHUWING: Voer vóór gebruik altijd een test uit van de aardlekschakelaar.

Persoonlijke beschermingsuitrusting



WAARSCHUWING: Lees de volgende waarschuwingen voordat u het product gaat gebruiken.

- Draag tijdens het gebruik van het product altijd goedgekeurde persoonlijke beschermingsuitrusting. Persoonlijke beschermingsuitrusting kunnen niet alle risico's uitsluiten maar kunnen de ernst van eventueel letsel helpen beperken. Vraag uw dealer u te helpen bij het kiezen van de juiste beschermingsuitrusting.
- Controleer regelmatig de toestand van uw persoonlijke beschermingsmiddelen.
- Draag een goedgekeurde veiligheidshelm.
- Gebruik goedgekeurde gehoorbescherming.
- Gebruik goedgekeurde ademhalingsbescherming.
- Gebruik goedgekeurde oogbescherming met zijbescherming.
- Draag veiligheidshandschoenen.
- Gebruik laarzen met stalen neus en antislipzool.
- Gebruik goedgekeurde werkkleding of gelijkwaardige nauwsluitende kleding met lange mouwen en lange broekspijpen.

Veiligheidsvoorzieningen op het product



WAARSCHUWING: Lees de volgende waarschuwingen voordat u het product gaat gebruiken.

- Gebruik het product nooit wanneer de veiligheidsvoorzieningen defect zijn.
- Controleer de veiligheidsvoorzieningen regelmatig op een juiste werking. Als de veiligheidsvoorzieningen defect zijn, neem dan contact op met uw Husqvarna servicewerkplaats.

Machinestopknoppen

De machinestopknoppen op het product en op de afstandsbediening verlagen de snelheid van het aangesloten elektrische gereedschap. Met de

1. Sluit het product aan op een geaard, driefasig stopcontact.
2. Open het klepje van de aardlekschakelaar om toegang te krijgen tot de aan/uit-schakelaar (A) en de testknop (B).

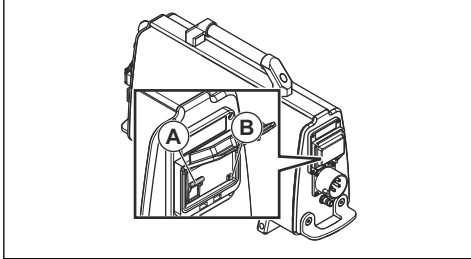

3. Druk de aan-/uitschakelaar van de aardlekschakelaar naar 1.
4. Druk op de testknop. De aardlekschakelaar moet worden ontgrendeld, zodat de unit wordt losgekoppeld van de voeding.
5. Reset de aardlekschakelaar. Druk de aan/uit-schakelaar van de aardlekschakelaar naar 0 en vervolgens naar 1.
6. Sluit de kap.

Veiligheidsinstructies voor onderhoud



WAARSCHUWING: Lees de volgende waarschuwingen voordat u onderhoud aan het product gaat uitvoeren.

- Als zonder goedkeuring veranderingen worden aangebracht of niet-goedgekeurde accessoires worden gebruikt, kan dit leiden tot ernstig of fataal letsel aan de gebruiker of anderen.
- Alleen Husqvarna servicepunten mogen de behuizing openen en onderhoud aan het product uitvoeren.
- Voer het dagelijks onderhoud uit om verzekerd te zijn van een goede werking. Zie *Onderhoud op pagina 76*.
- Voer de inspectie en/of het onderhoud uit terwijl de motor is gestopt en de stekker is verwijderd.
- Reinig het product met water. Gebruik hiervoor geen hogedrukreiniger. Richt de waterstraal niet op elektronische componenten of lagers.
- Laat alleen een erkend servicebedrijf onderhoud aan het product uitvoeren. Gebruik alleen vervangingsonderdelen van Husqvarna of gelijkwaardige vervangingsonderdelen.

Montage

Voedingsbron voor het product

Voor volledige benutting van het vermogen moet het product worden aangesloten via een 32A-zekering. Met een zekering van 16 A of 25 A is het beschikbare vermogen lager. U moet een geschikte zekering selecteren in het menustelsel van de afstandsbediening.

Bij een lagere spanning daalt het beschikbare vermogen lineair naar 80%. Zie *Technische gegevens op pagina 79* voor meer informatie.

Benzinegenerator als voedingsbron



OPGELET: Een generator die een hogere ingangsspanning levert dan in het spanningsbereik is gespecificeerd, kan schade aan het product veroorzaken.

Een generator die op benzine werkt, kan als voedingsbron worden gebruikt als deze voldoende vermogen kan leveren. Zie *Technische gegevens op pagina 79* voor de typische bedrijfsomstandigheden van een generator. De generator moet worden geaard om schade aan het product te voorkomen.

Voedingsbron aansluiten op het product



OPGELET: Sluit het product niet op een voedingsbron aan zonder een geschikte zekering.

1. Sluit het netsnoer van de voedingsbron aan op de elektrische aansluiting van het product.

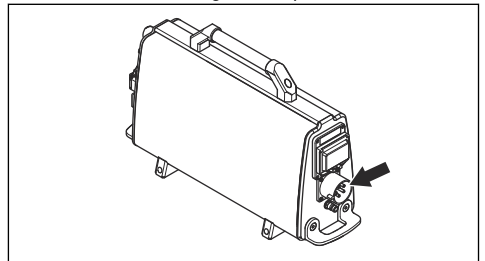

Let op: Een product met een 5-pens aansluiting en een 1-fase-aansluiting (230 V) moet een nuldraad (N) hebben om de elektrische aansluiting te laten werken. Het product kan zonder nuldraad worden gebruikt.

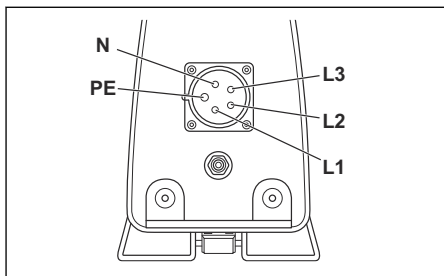

2. Selecteer met de afstandsbediening de juiste zekering. Selecteer in het menusysteem de optie 'DRIVE CHOICES' en vervolgens 'SET FUSE'.
3. Selecteer de juiste zekering.

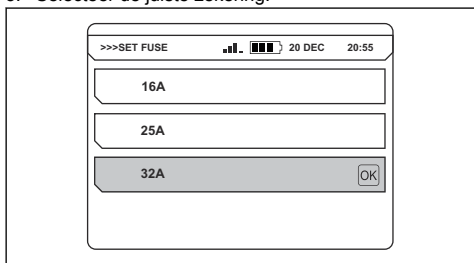

De watertoevoer aansluiten



OPGELET: Gebruik alleen schoon water om te voorkomen dat vuil een verstopping in het watersysteem veroorzaakt.

Let op: De waterkoelvloeistof stopt niet tijdens een stroomstoring.

Let op: Het product heeft een elektrische waterklep, die dicht is wanneer het product start. Wanneer het product van de stroom wordt losgekoppeld, gaat de waterklep open om de waterkoelvloeistof af te tappen. Dit is om te voorkomen dat het water in het product bevroest.

1. Sluit de waterslang aan op de waterinlaataansluiting op het product.

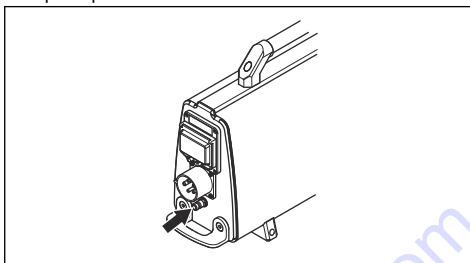

2. Sluit de wateruitlaataansluiting op het product aan op het elektrische gereedschap.

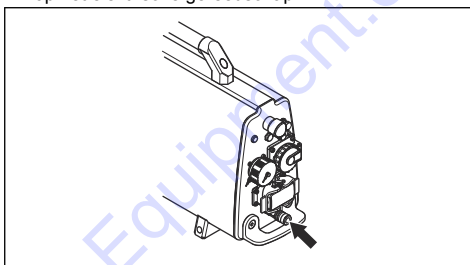

3. Raadpleeg de bedieningshandleiding van het elektrisch gereedschap voor het afstellen van de koelvloeistofstroom naar het elektrisch gereedschap.
4. Raadpleeg *Technische gegevens op pagina 79* voor de waterdruk.

Elektrisch gereedschap aansluiten

1. Gebruik de bovenste connector (A) voor de PRIME - producten.

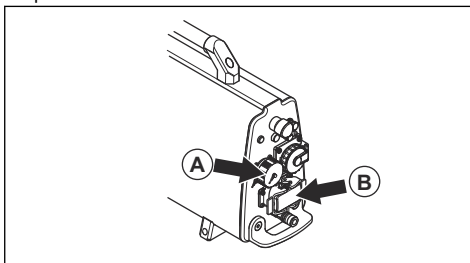

2. Gebruik de onderste connector (B) voor de aansluiting op wandzagen.
3. Zie *Technische gegevens op pagina 79* voor meer informatie.

Werking

Inleiding



WAARSCHUWING: Voordat u het product gaat gebruiken, dient u het hoofdstuk over veiligheid te lezen en hebben begrepen.

Voordat u het product gaat bedienen

1. Lees de gebruikershandleiding zorgvuldig door en zorg dat u de instructies hebt begrepen.
2. Voer dagelijks onderhoud uit. Zie *Dagelijks onderhoud uitvoeren op pagina 76*.
3. Zorg ervoor dat er zich alleen goedgekeurde personen in het werkgebied bevinden, anders bestaat er kans op ernstig letsel.
4. Maak altijd gebruik van persoonlijke beschermingsmiddelen. Zie *Persoonlijke beschermingsuitrusting op pagina 68*.

De afstandsbediening

Druk op 'RETURN' (A) om terug te gaan naar het menu. Ga met de pijlknoppen (B) omhoog en omlaag in de menu's en maak met de knop 'OK' (C) een selectie.

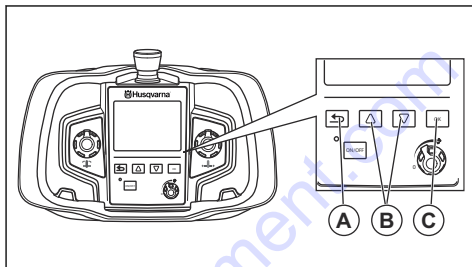

Overzicht menusysteem

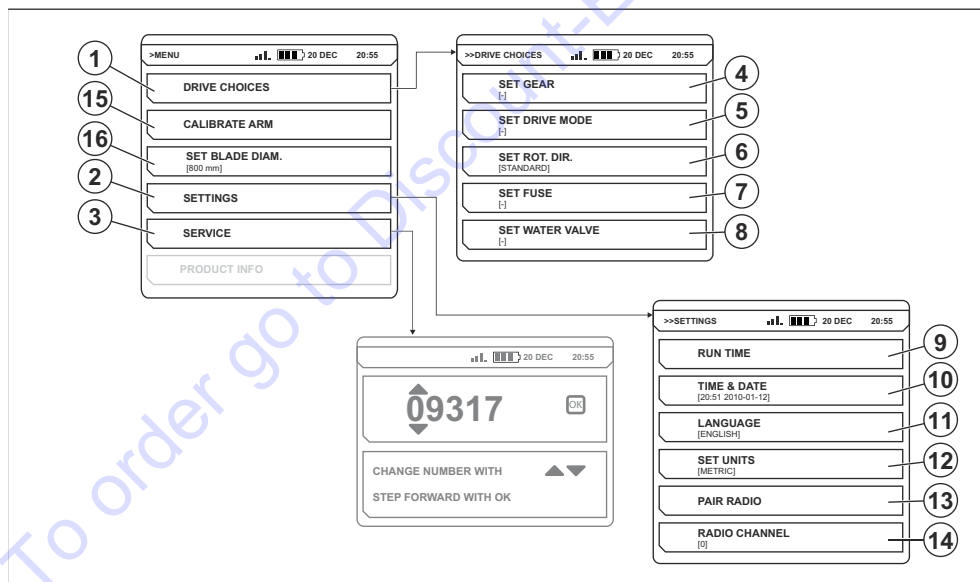

Hoofdmenu	Submenu	Aanpassing
1. "DRIVE CHOICES"	4. "SET GEAR"	De aangesloten wandzaag heeft 2 mechanische versnellingen: 1. (600-900 tpm) 2. (800-1200 tpm)
	5. "SET DRIVE MODE"	Stel de vereiste 'DRIVE MODE' in voor het product: <ul style="list-style-type: none"> • "BLADE MAN" voor wandzagen • "BLADE STD" voor wandzagen • 'WIRE' voor draadsnijden • 'CHAIN' voor kettingzagen
	6. "SET ROT. DIR."	Stop het product voordat u de richting van het blad wijzigt. Kies uit: <ul style="list-style-type: none"> • "STANDARD" • "REVERSE"
	7. "SET FUSE"	Voor volledige benutting van het vermogen moet het product worden aangesloten via een 32A-zekering. Bij een zekering met een lagere nominale waarde moet het uitgangsvermogen lager zijn om de zekering niet te overbelasten. Selecteer de nominale waarde van de betreffende zekering die betrekking heeft op het aangesloten product: <ul style="list-style-type: none"> • 16 A • 25 A • 32 A
	8. "SET WATER VALVE"	Het waterdebiet wordt geregeld door de kogelklep in de waterinlaatansluiting. Kies de juiste waterregeling: <ul style="list-style-type: none"> • 'ON' - De waterklep staat altijd open. • 'AUTO' - De waterklep gaat open wanneer de knop vanuit de gesloten stand wordt gedraaid.

Hoofdmenu	Submenu	Aanpassing
2. "SETTINGS"	9. "RUN TIME"	<ul style="list-style-type: none"> • "TIME COUNTER" - Een stopbewaking telt de tijd dat het blad of de draad tijdens de bewerking draait wanneer minimaal 1 voeding is ingeschakeld. • "CLEAR RUNTIME" - De stopbewaking wordt vrijgegeven. • "CURRENT RUNTIME" - Hier wordt de huidige bedrijfstijd weergegeven.
	10. "TIME & DATE"	<ul style="list-style-type: none"> • "SET TIME" - De huidige tijd instellen. • "SET DATE" - De huidige datum instellen. • "TIME FORMAT" - De tijdnotatie selecteren: <ul style="list-style-type: none"> • 12 u • 24 u • "DATE FORMAT" - De datumnotatie selecteren: <ul style="list-style-type: none"> • "YYYY-MM-DD" • "YYYY/DD/MM" • "DD/MM/YYYY"
	11. "LANGUAGE"	Selecteer hier de schermtaal.
	12. "SET UNITS"	Selecteer de eenheid voor de afstandsbediening: <ul style="list-style-type: none"> • "AMERICAN" • "METRIC"
	13. "PAIR RADIO"	Verbind hier de afstandsbediening met het product.
	14. "RADIO CHANNEL"	Als er sprake is van interferentie of signaalverlies, moet het radiokanaal van de afstandsbediening en het product worden gewijzigd. Om het radiokanaal in te stellen, moet de afstandsbediening met een CAN-buskaabel op het product worden aangesloten. Selecteer het juiste radiokanaal: <ul style="list-style-type: none"> • 0 (2,410 GHz) • 1 (2,415 GHz) • ... • 11 (2,465 GHz)
3. "SERVICE"		Het menu 'SERVICE' is vergrendeld met een wachtwoord. Alleen onderhoudspersoneel heeft toegang tot de instellingen in het menu 'SERVICE'.
15. "CALIBRATE ARM"		Het kalibratiemenu wordt gebruikt om de positie van de zwenkarm te kalibreren. De positie van de zwenkarm wordt gebruikt om de huidige diepte van het blad te berekenen.
16. "SET BLADE DIAMETER"		De instelling van de bladdiameter wordt gebruikt voor de berekening van de diepte van het blad.

Radiocommunicatiesysteem

Voordat u het aangesloten elektrische gereedschap kunt gebruiken, moet u een koppeling maken tussen de afstandsbediening en het product.

De afstandsbediening is alleen geschikt voor bediening van het aangesloten product.

Als de meegeleverde afstandsbediening wordt vervangen, moet u opnieuw een koppeling maken tussen de afstandsbediening en het product.

Als de afstandsbedieningen van 2 krachtbronnen moeten worden verwisseld, moet u een koppeling

maken tussen de verwisselde afstandsbediening en het product.

De afstandsbediening en het product koppelen

1. Sluit de afstandsbediening met de meegeleverde CAN-buskabel aan op het product.

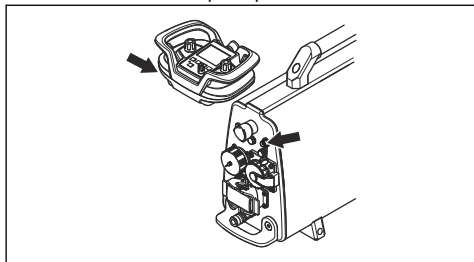

2. Draai de schroeven van de kabelconnector met de hand vast.
3. Wacht tot de afstandsbediening start en het hoofdmenu op het display wordt weergegeven.
4. Druk op de knop 'OK' voor toegang tot het hoofdmenu.

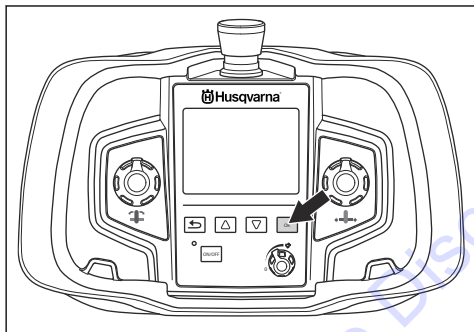

5. Zoek met de pijltoetsen het menu 'SETTINGS' en druk vervolgens op de knop 'OK'.

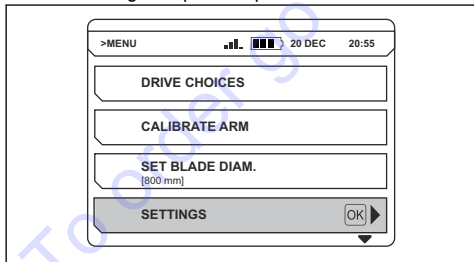

6. Zoek met de pijlknoppen 'PAIR RADIO' en druk vervolgens op 'OK'.

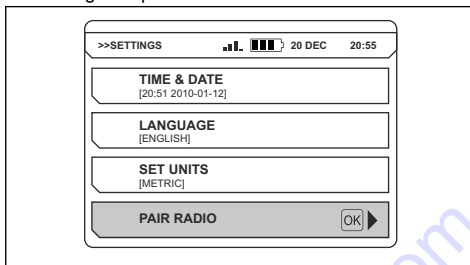

Let op: Er verschijnt een bericht op het display om aan te geven of het koppelen correct is uitgevoerd. Als u geen koppeling kunt maken tussen de afstandsbediening en het product, raadpleegt u *Problemen met de wandzaag oplossen op pagina 77*.

Accu van de afstandsbediening

Let op: U moet de accu van de afstandsbediening opladen voordat u de afstandsbediening voor het eerst gebruikt.

De accu voor de afstandsbediening is een Li-ion-accu. Gebruik uitsluitend originele accu's voor dit product. Neem voor meer informatie contact op met een erkende dealer.

Een volledig opgeladen accu van de afstandsbediening kan maximaal 8-10 uur werken. Bij koud weer nemen de capaciteit en de gebruiksduur van de accu van de afstandsbediening af. De gebruiksduur van de accu van de afstandsbediening neemt ook af als het display is ingeschakeld.

Lever een beschadigde accu van de afstandsbediening in bij het dichtstbijzijnde servicecentrum of recycle deze op een geschikte locatie.

Verwijder en installeer de accu van de afstandsbediening aan de achterzijde van de afstandsbediening.

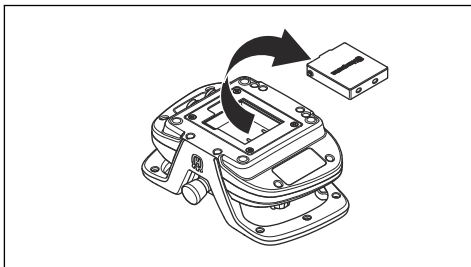

De accu van de afstandsbediening opladen



OPGELET: Houd de lader van de accu van de afstandsbediening droog en beschermd tegen temperatuurschommelingen.

1. Sluit de lader aan op een stopcontact.
2. Sluit de accu van de afstandsbediening op de acculader aan. Controleer of het lampje op de lader aan gaat en oranje brandt.

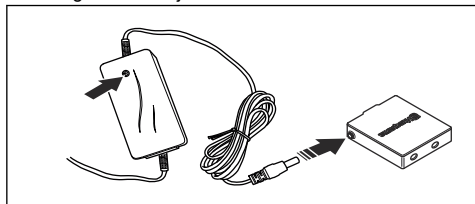

3. Laad de accu van de afstandsbediening ongeveer 2-3 uur op om deze volledig op te laden.
4. Verwijder de lader wanneer de accu van de afstandsbediening volledig is opgeladen en het lampje groen brandt.

Andere software-aanpassingen

Voer de volgende aanpassingen uit voordat u het product gebruikt:

Let op: Zie *Overzicht menusysteem op pagina 71* voor meer informatie.

- Stel de tijd en datum in. Selecteer het menu 'SETTINGS' en vervolgens 'TIME & DATE'.
- Stel de juiste weergavetaal in. Selecteer het menu 'SETTINGS' en vervolgens 'LANGUAGE'.
- Stel de benodigde maateenheden in. Selecteer het menu 'SETTINGS' en vervolgens 'SET UNITS'.

Product starten

1. Open de watertoevoer naar het product.
2. Draai de machinestopknop op het product en op de afstandsbediening rechtsom om deze uit te schakelen.

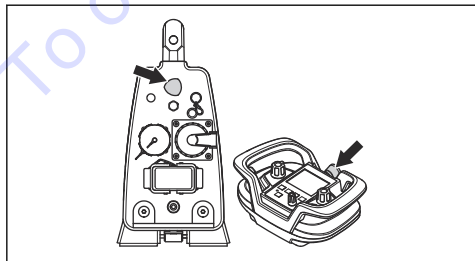

3. Druk op de knop ON/OFF om de afstandsbediening te starten. Hierdoor wordt ook de aangesloten wandzaag gestart. Informatie wordt op het display weergegeven. Raadpleeg de bedieningshandleiding voor de aangesloten wandzaag voor meer informatie.

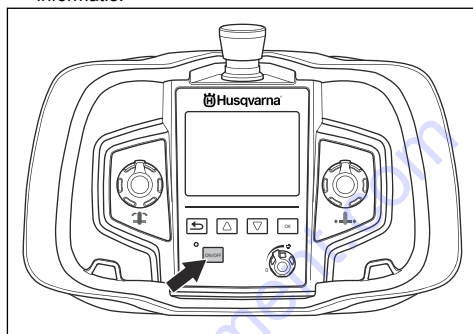

4. Als een PRIME -gereedschap op het product is aangesloten, drukt u op de knop ON/OFF om de afstandsbediening te stoppen. Het PRIME -gereedschap wordt gestart. Raadpleeg de bedieningshandleiding van het aangesloten PRIME -gereedschap voor meer informatie.

Het product gebruiken

- Raadpleeg de bedieningshandleiding van het elektrisch gereedschap voor meer informatie over de bediening van het product.

Product stoppen



WAARSCHUWING: Sluit altijd de watertoevoer naar het product wanneer het niet is aangesloten op de netspanning.

1. Om het blad te stoppen, draait u de draaiknop waarmee de snelheid wordt geregeld linksom naar de stand 0.

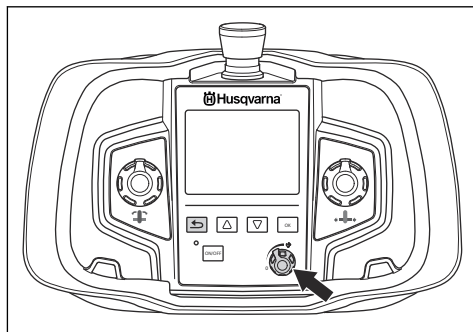

2. Sluit de watertoevoer naar het product. Als de waterkoelvloeistof op 'AUTO' staat, stopt de watertoevoer automatisch.

3. Stop de afstandsbediening en druk op de knop 'ON/OFF'.

4. Druk op de noodstopknop om het product te stoppen.

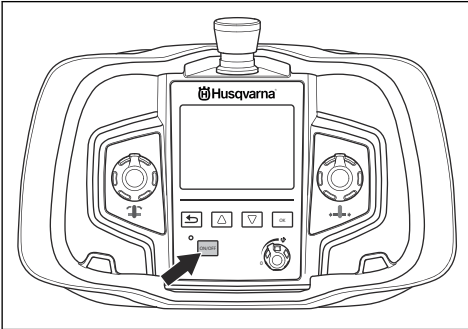

Onderhoud

Inleiding



WAARSCHUWING: Zorg dat u het hoofdstuk over veiligheid hebt gelezen en begrepen voordat u onderhoud aan het product gaat uitvoeren.

Dagelijks onderhoud uitvoeren



WAARSCHUWING: Haal de stekker van het product uit het stopcontact en wacht minimaal 5 minuten voordat u onderhoud uitvoert.



OPGELET: Reinig het product niet met een hogedrukpuit. De hoge druk kan schade aan de afdichtingen veroorzaken en

ertoe leiden dat water en vuil in het product terechtkomen.

- Controleer de veiligheidsuitrusting. Controleer of deze niet is **beschadigd**. Zie *Veiligheidsvoorzieningen op het product op pagina 68*.
- Controleer of de voedingskabel en de verlengkabel in goede staat verkeren en niet beschadigd zijn.
- Controleer of de waterslang en waterkoppelingen in goede staat verkeren en niet beschadigd zijn.
- Reinig het product altijd aan het einde van de werkdag. Gebruik een stevige handborstel of een grote verfkwast.
- Houd de connectoren en pennen schoon. Reinig met een doek of borstel.
- Reinig het filter in de waterinlaataansluiting. Gebruik een 16mm-sleutel om de koppeling los te maken en gebruik perslucht om vuil uit het filter te verwijderen.
- Controleer of het watersysteem niet beschadigd is.

Probleemoplossing

Foutmeldingen - wandzaag

In geval van fouten worden een foutcode (A) en een foutmelding (B) op het display van de afstandsbediening weergegeven.

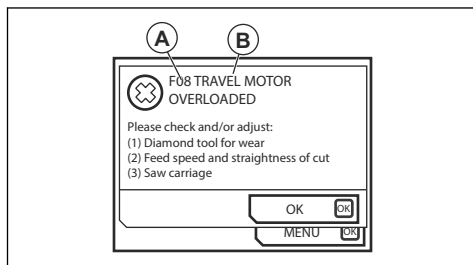

Voer de procedure uit die op het display wordt vermeld of neem contact op met een erkende Husqvarna-dealer. Druk op 'OK' om de foutmelding te verwijderen.

Als u de foutmelding sluit en deze niet meer op het display verschijnt, kunt u het product blijven gebruiken.

Als de foutmelding opnieuw wordt weergegeven, raadpleegt u *Problemen met de wandzaag op pagina 77* of neemt u contact op met een erkende Husqvarna-dealer. Voer indien nodig een update van de software van het product uit.

Problemen met de wandzaag oplossen

Foutcode	Foutmelding	Mogelijke fout	Mogelijke oplossing
F01	'MOTOR OVER-HEATED'	Er is onvoldoende koelwaterstroom naar de zaagmotor.	Controleer of het koelwater naar de zaagmotor stroomt. De temperatuur moet maximaal 25 °C zijn en het waterdebiet moet minimaal 3,5 l/minuut zijn.
F02	'POWER PACK OVERHEATED'	Er is onvoldoende koelwaterstroom naar het product.	Controleer of het koelwater naar het product stroomt. De temperatuur moet maximaal 25 °C zijn en het waterdebiet moet minimaal 3,5 l/minuut zijn. Als er een bericht op het display verschijnt wanneer het aangesloten product wordt gestart, gaat u via het bedieningsmenu naar 'Water coolant' en selecteert u 'ON'. Laat het koelwater gedurende één minuut naar het product stromen voordat u het product weer inschakelt.
F03	'LOW VOLTAGE'	Er is een lage voedingsspanning naar het product.	Controleer de spanning tijdens bedrijf. Controleer of alle 3 de fasen onder spanning staan. Controleer of de voedingskabels van het product voldoende kabeloppervlakte hebben.
F04	'HIGH VOLTAGE'	Er is een hoge voedingsspanning naar het product.	Controleer de spanning tijdens bedrijf. Dit bericht verschijnt meestal wanneer het product door een generator van stroom wordt voorzien.
F05	'OVER CURRENT'	Er is te grote stroom (overbelasting) naar de zaagmotor.	Controleer of het netsnoer goed is aangesloten en niet beschadigd is.
F06	'NO HALL-SENSOR LENGTH'	Er is een storing in de HALL-sensorkaart voor beweging.	Neem contact op met uw servicedealer.
F07	'NO HALL-SENSOR ARM'	Er is een storing in de HALL-sensorkaart voor dieptebeweging.	Neem contact op met uw servicedealer.

Foutcode	Foutmelding	Mogelijke fout	Mogelijke oplossing
F08	'TRAVEL MOTOR OVERLOADED'	Er is een te grote stroom (overbelasting) in de bewegingsmotor.	Draai de hendel naar de stand 0 om het product te resetten. Als de foutmelding opnieuw verschijnt, is het diamantgereedschap niet scherp of is de zaagslede niet goed afgesteld. Reinig de rails en smeer de tandwielen. Als de foutmelding blijft verschijnen, neemt u contact op met uw servicedealer.
F09	'DEPTH MOTOR OVERLOADED'	Er is een te grote stroom (overbelasting) in de dieptemotor.	Draai de hendel naar de stand 0 om het product te resetten. Als de foutmelding blijft verschijnen, is het diamantgereedschap niet scherp. Als de foutmelding blijft verschijnen, neemt u contact op met uw servicedealer.
F10	'BLADE JAM'	Het blad draait niet.	Verwijder het blad uit de zaagsnede en start het product opnieuw.
F11	'GROUND FAULT OR NO SAW HEAD'	Het product/de zaag is niet goed geaard of er is geen zaageenheid aangesloten op het product.	Controleer de elektrische aansluiting naar het product. Controleer of de zaageenheid is aangesloten op het product. Als de foutmelding blijft verschijnen, neemt u contact op met uw servicedealer.
F12	'NON-COMPATIBLE SAW UNIT'	De verkeerde zaageenheid is aangesloten op het product.	Sluit een compatibele zaageenheid aan op het product.
F13	'NO CONTACT CHECK CAN-CABLE'	Er is geen verbindingssignaal tussen het product en de afstandsbediening.	Vervang de CAN-buskabel.
F14	'NO RADIO CONTACT'	Er is geen radiosignaal tussen de afstandsbediening en het product.	Controleer of het product in bedrijf is en het groene lampje brandt. Als de foutmelding blijft verschijnen, neemt u contact op met uw servicedealer. Het product kan worden gebruikt met de CAN-buskabel tussen het product en de afstandsbediening.
F15	'NO DSP RESPONSE'	Er is een interne fout in de voeding.	Neem contact op met uw servicedealer.

Problemen oplossen - PRIME - gereedschappen

Foutcode	Foutmelding	Mogelijke fouten	Mogelijke procedure
F0101	There is current overload.	Er is een te hoge stroom (overbelasting) naar het gereedschap in bedrijf.	Neem contact op met uw servicedealer.
FXX08*4	There is high motor temperature.	De motortemperatuur is te hoog.	Vergroot de koelwaterstroom. Gebruik schoon water om verstopping in de waterkanalen te voorkomen. Zie <i>Technische gegevens op pagina 79</i> voor specificaties voor de waterstroom, temperatuur en druk.
F0112	There is low input voltage.	De ingangsspanning is te laag.	Zie de minimale spanningsingang in de handleiding.

⁴ XX: verschillende cijfers op verschillende gereedschappen die op de voedingseenheid zijn aangesloten.

Foutcode	Foutmelding	Mogelijke fouten	Mogelijke procedure
F0113	There is high input voltage.	De ingangsspanning is te hoog.	Zie de maximale spanningsingang in de handleiding.
FXX14*	Error in the tool temperature sensor.	Onderbreking of kortsluiting in de temperatuursensor.	Neem contact op met uw servicedealer.
F0118	There is a hardware fault.	NVT.	Neem contact op met uw servicedealer.
F0119	The temperature in the product is too high.	Het product is te heet.	Vergroot de koelwaterstroom. Gebruik schoon water om een verstopping in de waterleidingen te voorkomen. Zie <i>Technische gegevens op pagina 79</i> voor specificaties voor de waterstroom, temperatuur en druk.
F0130	There is a general error.	Het blad beweegt niet vrij.	Stop het product en maak het blad los.

Transport en opslag

Transport van het product

- Zorg ervoor dat het product tijdens het transport veilig is bevestigd om transportschade en ongevallen te voorkomen.
 - Schakel het product altijd uit en koppel altijd de voedingskabel los voordat u het product verplaatst.
 - Koppel vóór transport het elektrisch gereedschap en het netsnoer van het elektrisch gereedschap altijd los.
- Bewaar het product in een droge ruimte.
 - Zorg ervoor dat de temperatuur niet lager is dan -25 °C en niet hoger dan 50 °C.
 - Als het risico bestaat dat het water bevriest, moet al het resterende waterkoelmiddel uit het product worden afgetapt. Kantel het product om het koelwater uit de wateruitlaataansluiting af te tappen.

Het product opslaan

- Bewaar het product in een afgesloten ruimte om toegang door kinderen of onbevoegde personen te verhinderen.

Technische gegevens

Technische gegevens

Nominale spanning	380-480
Max. vermogen, kVA	20
Nominale stroom, A	16/25/32
Ingangsspanning, V/Hz	380-480/50-60
Uitgangsspanning, V/Hz	340/0-500
Secundaire uitgangsspanning, V/Hz	24/0-500
Voeding	3P+PE+N
1-fase-uitgang, V	230

Aanbevolen kabeldikte, 32 A	
Lengte, m/ft	Kabeloppervlakte, mm²/AWG
0-30/0-100	6/10
30-60/100-200	10/8
60-100/200-300	16/6
Effect generator	
kVA min (400 V/16 A)	12
kVA min (400 V/25 A)	20
kVA min (400 V/32 A)	25
Gewicht	
Krachtbron, kg/lb	25,8/56
Waterkoelvloeistof	
Max. waterkoelvloeistoftemperatuur bij 3,5 l/min, °C/0,92 Gallon/min, °F	25/77
Max. waterkoelvloeistofdruk, bar/psi	7/102
Controlesysteem	
Besturingstype	Afstandsbediening
Signaaloverdracht	Draadloos/kabel
Frequentiebanden voor het gereedschap, GHz	2,400-2,480
Maximaal overgebracht radiofrequentievermogen, dBm/mW	4/2,5

Productafmetingen

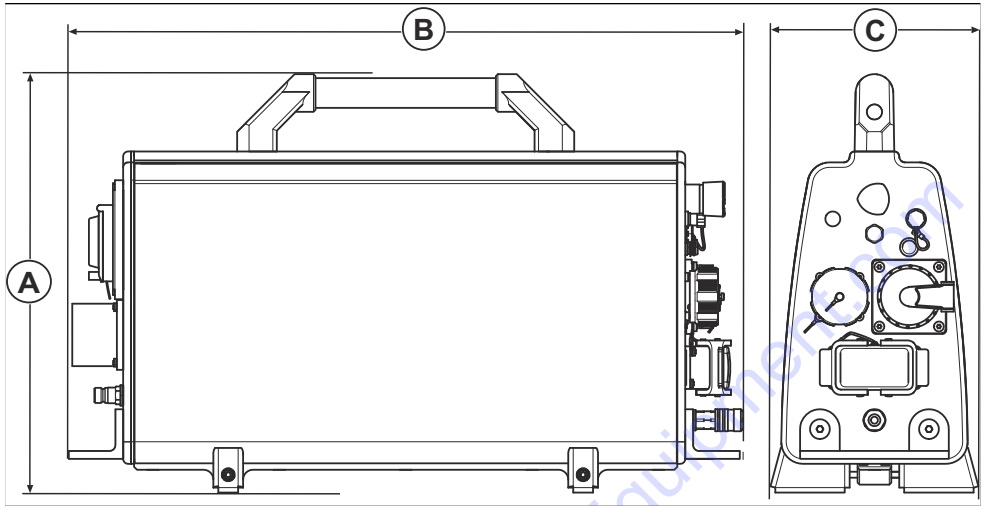

A	Hoogte, mm/inch	422/16,6
B	Lengte, mm/inch	680/26,8
C	Breedte, mm/inch	205/8,1

Service

Inleiding



WAARSCHUWING: Alleen goedgekeurde servicecentra mogen reparaties aan het product uitvoeren. Dit is te voorkomen dat zich ongelukken voordoen.

 **Husqvarna**[®]

To order go to Discount-Equipment.com

Original instructions
Originalanweisungen
Instructions d'origine
Originele instructies

1142783-20



2021-06-22

TO PURCHASE THIS PRODUCT PLEASE CONTACT US



**Equipment Financing and
Extended Warranties Available**



**Discount-Equipment.com is your online resource for
commercial and industrial quality parts and equipment sales.**

561-964-4949

visit us on line @ www.discount-equipment.com

Select an option below to find your Equipment

Search by Manufacturer

Search by Product Type

Request a Quote

We sell worldwide for the brands: Genie, Terex, JLG, MultiQuip, Mikasa, Essick, Whiteman, Mayco, Toro Stone, Diamond Products, Generac Magnum, Airman, Haulotte, Barreto, Power Blanket, Nifty Lift, Atlas Copco, Chicago Pneumatic, Allmand, Miller Curber, Skyjack, Lull, Skytrak, Tsurumi, Husquvarna Target, Stow, Wacker, Sakai, Mi-T-M, Sullair, Basic, Dynapac, MBW, Weber, Bartell, Bennar Newman, Haulotte, Ditch Runner, Menegotti, Morrison, Contec, Buddy, Crown, Edco, Wyco, Bomag, Laymor, EZ Trench, Bil-Jax, F.S. Curtis, Gehl Pavers, Heli, Honda, ICS/PowerGrit, IHI, Partner, Imer, Clipper, MMD, Koshin, Rice, CH&E, General Equipment, Amida, Coleman, NAC, Gradall, Square Shooter, Kent, Stanley, Tamco, Toku, Hatz, Kohler, Robin, Wisconsin, Northrock, Oztec, Toker TK, Rol-Air, APT, Wylie, Ingersoll Rand / Doosan, Innovatech, Con X, Ammann, Mecalac, Makinex, Smith Surface Prep, Small Line, Wanco, Yanmar