

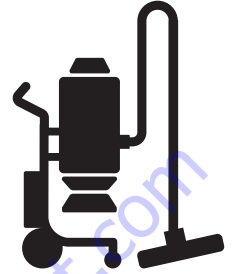

Husqvarna®



T 4000 Petrol, T 4000 Petrol Soff-Cut

EN Operator's manual
ES-MX Manual del usuario
FR-CA Manuel d'utilisation

2-15
16-31
32-47



www.Discount-Equipment.com

TO PURCHASE THIS PRODUCT PLEASE CONTACT US



**Equipment Financing and
Extended Warranties Available**



**Discount-Equipment.com is your online resource for
commercial and industrial quality parts and equipment sales.**

561-964-4949

visit us on line @ www.discount-equipment.com

Select an option below to find your Equipment

Search by Manufacturer

Search by Product Type

Request a Quote

We sell worldwide for the brands: Genie, Terex, JLG, MultiQuip, Mikasa, Essick, Whiteman, Mayco, Toro Stone, Diamond Products, Generac Magnum, Airman, Haulotte, Barreto, Power Blanket, Nifty Lift, Atlas Copco, Chicago Pneumatic, Allmand, Miller Curber, Skyjack, Lull, Skytrak, Tsurumi, Husquvarna Target, Stow, Wacker, Sakai, Mi-T-M, Sullair, Basic, Dynapac, MBW, Weber, Bartell, Bennar Newman, Haulotte, Ditch Runner, Menegotti, Morrison, Contec, Buddy, Crown, Edco, Wyco, Bomag, Laymor, EZ Trench, Bil-Jax, F.S. Curtis, Gehl Pavers, Heli, Honda, ICS/PowerGrit, IHI, Partner, Imer, Clipper, MMD, Koshin, Rice, CH&E, General Equipment, Amida, Coleman, NAC, Gradall, Square Shooter, Kent, Stanley, Tamco, Toku, Hatz, Kohler, Robin, Wisconsin, Northrock, Oztec, Toker TK, Rol-Air, APT, Wylie, Ingersoll Rand / Doosan, Innovatech, Con X, Ammann, Mecalac, Makinex, Smith Surface Prep, Small Line, Wanco, Yanmar

Contents

Introduction.....	2	Maintenance.....	9
Safety.....	6	Troubleshooting.....	13
Assembly.....	8	Transportation, storage and disposal.....	14
Operation.....	8	Technical data.....	15

Introduction

Owner responsibility



WARNING: Processing of concrete and stone by methods such as cutting, grinding or drilling, especially during dry operation, generates dust that comes from the material being processed, which frequently contains silica. Silica is a basic component of sand, quartz, brick clay, granite and numerous other minerals and rocks. Exposure to excessive amount of such dust can cause:

Respiratory disease (affecting your ability to breathe), including chronic bronchitis, silicosis and pulmonary fibrosis from exposure to silica. These diseases may be fatal;

Skin irritation and rash.

Cancer according to NTP* and IARC* */ National Toxicology Program, International Agency for Research on Cancer.

Take precautionary steps:

Avoid inhalation of and skin contact with dust, mist and fumes.

Wear and ensure that all bystanders wear appropriate respiratory protection such as dust masks designed to filter out microscopic particles. (See OSHA 29 CFR Part 1926.1153)

To minimize dust emissions, use water to bind the dust, when feasible. If dry operation is necessary, use an appropriate dust extractor.

It is the owner's/employer's responsibility that the operator has sufficient knowledge about how to use the product safely. Supervisors and operators must have read and understood the Operator's Manual. They must be aware of:

- The products's safety instructions.
- The products's range of applications and limitations.
- How the product is to be used and maintained.

National/Local regulations could restrict the use of this product. Find out what regulations are applicable where you work before you start using the product.

California Proposition 65



WARNING

The engine exhaust from this product contains chemicals known to the State of California to cause cancer, birth defects or other reproductive harm.

Product description

Dust-laden air is sucked through the inlet valve at high speed via the suction hose. The cyclone slows down the air and separates coarse dust particles through centrifugal force and gravity. The double filter system then separates the air and finer particles. The dust

extractor is designed for filter cleaning by reverse air pulse.

The separated dust accumulates in the cyclone until the product is switched off, then it drops through the bottom flap into the plastic bag. The filter cleaning process is not completed before it is clear that the dust inside the tank has fallen into the collection bag.

Intended use

The product is designed for vacuuming and separating dry, non-combustible dust with an explosion limit value

of $>0.1 \text{ mg/m}^3$. The product is designed to be used on horizontal surfaces only. The T 4000 Petrol and T 4000 Petrol Soft-Cut is only intended for commercial use. Do not use the product for other tasks.

Product overview T 4000 Petrol

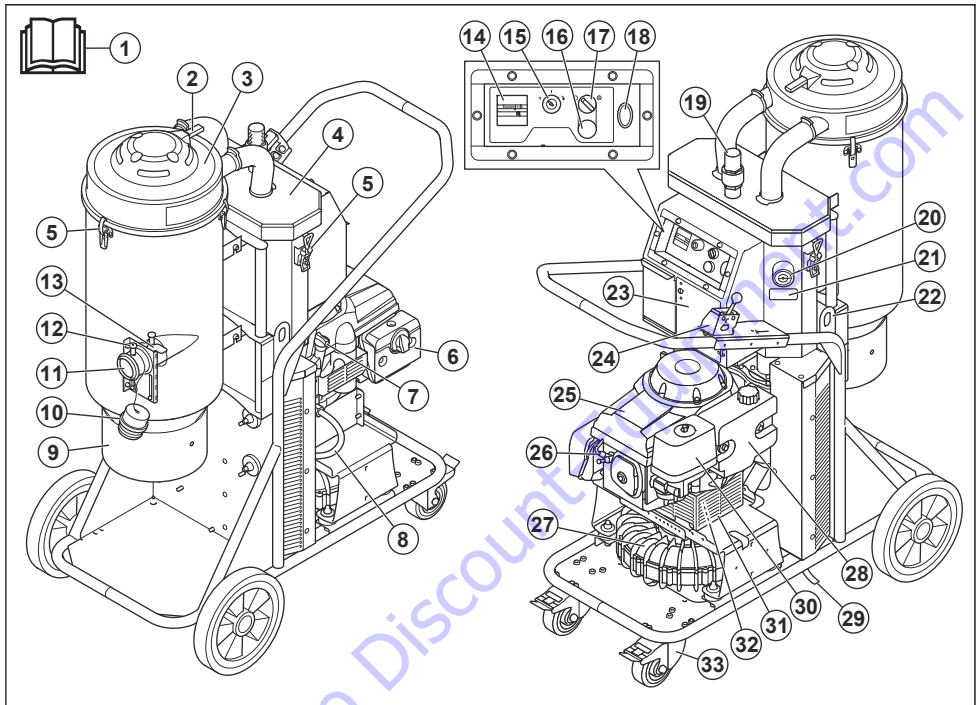

1. Operator's manual
2. Jet Pulse handle
3. Pre-filter
4. Hepa filter
5. Toggle fastener
6. Muffler
7. Engine oil refill
8. Oil drain hose
9. Longopac connection
10. Inlet plug
11. Inlet
12. Hose lock
13. Inlet valve
14. Hour meter
15. Engine START/ STOP switch
16. Fan warning lamp
17. Fan switch
18. Fuse
19. Pressure release valve
20. Manometer
21. Type plate
22. Tiedown lug x2
23. Battery
24. Throttle control
25. Engine
26. Spark plug
27. Fan
28. Fuel tank
29. Grounding braid
30. Engine air filter
31. Clutch guard
32. Clutch
33. Lockable castor wheels

Product overview T 4000 Petrol Soff-Cut

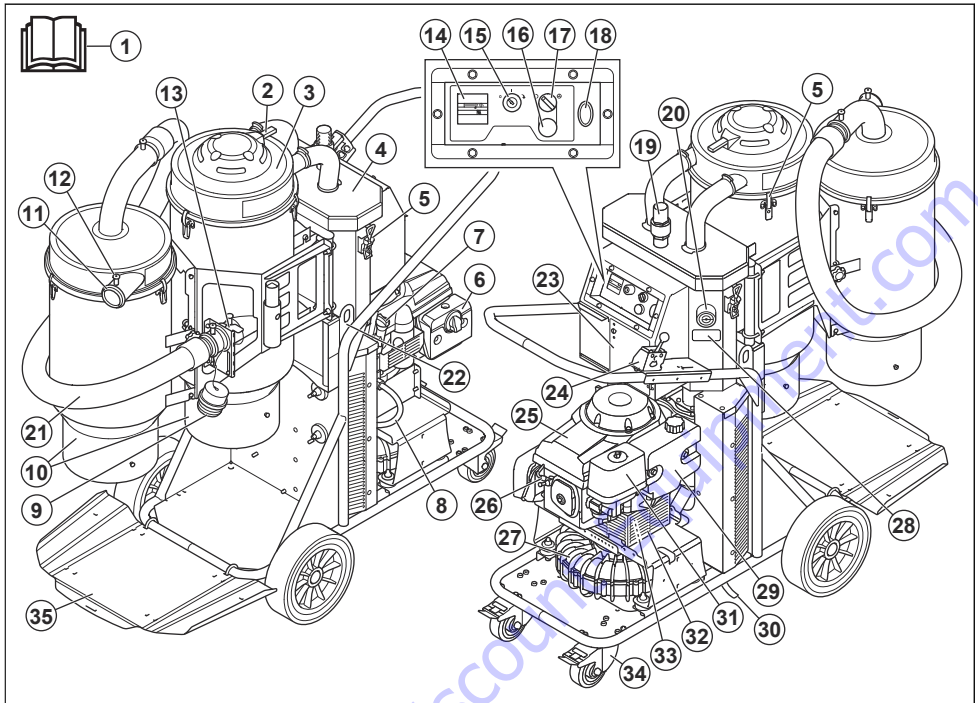

- | | |
|-------------------------------|----------------------------|
| 1. Operator's manual | 19. Pressure release valve |
| 2. Jet Pulse handle | 20. Manometer |
| 3. Pre-filter | 21. Vacuum hose |
| 4. Hepa filter | 22. Tiedown lug x2 |
| 5. Toggle fastener | 23. Battery |
| 6. Muffler | 24. Throttle control |
| 7. Engine oil refill | 25. Engine |
| 8. Oil drain hose | 26. Spark plug |
| 9. Inlet plug | 27. Fan |
| 10. Longopac connection | 28. Type plate |
| 11. Inlet | 29. Fuel tank |
| 12. Hose lock | 30. Grounding braid |
| 13. Inlet valve | 31. Engine air filter |
| 14. Hour meter | 32. Clutch guard |
| 15. Engine START/ STOP switch | 33. Clutch |
| 16. Fan warning lamp | 34. Lockable caster wheels |
| 17. Fan switch | 35. Longopac plate |
| 18. Fuse | |

Overview throttle control

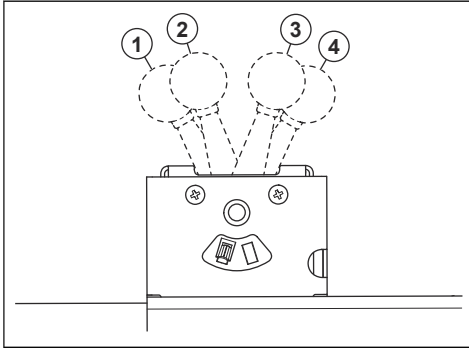

1. Engine low idle
2. Engine idle
3. Engine full throttle
4. Engine choke

Symbols on the product



WARNING! The product can be a dangerous tool if used incorrectly or carelessly, which can cause serious or fatal injury to the operator or others.



Please read the operator's manual carefully and make sure you understand the instructions before using the product.



Unhealthy dust can be spread during filter change. Accordingly, the user should wear protective glasses, protective gloves, and a breathing mask conforming to protection class FFP3.



CHOKE

FAST

↑

T

H

R

O

T

T

L

E

↓

SLOW



Throttle function, RPM adjustment.



WARNING! Dust can cause injuries if inhaled. Use an approved breathing mask. Avoid inhaling exhaust fumes. Always provide for good ventilation.



Do not use the tie down lugs for lifting the machine, since they are not balanced for lifting.

Product liability

As referred to in the product liability laws, we are not liable for damages that our product causes if:

- the product is incorrectly repaired.
- the product is repaired with parts that are not from the manufacturer or not approved by the manufacturer.
- the product has an accessory that is not from the manufacturer or not approved by the manufacturer.
- the product is not repaired at an approved service center or by an approved authority.

Safety

Safety definitions

Warnings, cautions and notes are used to point out specially important parts of the manual.



WARNING: Used if there is a risk of injury or death for the operator or bystanders if the instructions in the manual are not obeyed.



CAUTION: Used if there is a risk of damage to the product, other materials or the adjacent area if the instructions in the manual are not obeyed.

Note: Used to give more information that is necessary in a given situation.

General safety instructions

- Always exercise care and use your common sense. If you get into a situation where you feel unsafe, stop and seek expert advice. Contact your dealer, service agent or an experienced user. Do not attempt any task that you feel unsure of!
- Please read the operator's manual carefully and make sure you understand the instructions before using the product. Save all warnings and instructions for future reference.
- Keep in mind that it is you, the operator that is responsible for not exposing people or their property to accidents or hazards.
- The product must be kept clean. Signs and stickers must be fully legible.
- Never use a product that is faulty. Carry out the safety checks, maintenance and service instructions described in this manual. Some maintenance and service measures must be carried out by trained and qualified specialists. Refer to *Maintenance on page 9*.
- Long term inhalation of the engine's exhaust fumes can represent a health risk. When the engine is running the exhaust contains chemicals such as unburned hydrocarbons and carbon monoxide. The content of the exhaust fumes is known to cause respiratory problems, cancer, birth defects or other reproductive harm.
- This product produces an electromagnetic field during operation. This field can under some circumstances interfere with active or passive medical implants. To decrease the risk of serious injury or death, we recommend persons with medical implants to speak to their physician and the medical implant manufacturer before operating this product.
- This product can produce electric static charges during operation. Static charges can under some circumstances interfere with active or passive

medical implants. To decrease the risk of serious injury or death, we recommend persons with medical implants to speak to their physician and the medical implant manufacturer before operating this product.

Safety instructions for assembly



WARNING: Read the warning instructions that follow before you assemble the product.

- Unauthorized modifications and/or accessories may lead to serious injury or death to the user or others.
- Use only attachments as described in this manual. Use only manufacturers recommended attachments.
- Make sure that the assembly area is firm, so the product does not tip over. Risk of personal and material injury.
- Be careful, the toggle fasteners can cause damage to the operator when assembling the product.

Safety instructions for operation



WARNING: Read the warning instructions that follow before you use the product.

- Do not operate this product in an environment with a potential ignition source. No smoking, sparks or flames are allowed near the product or engine.
- The exhaust fumes from the engine are hot and may contain sparks which can start a fire. Always keep firefighting equipment nearby. Never start the product indoors or near combustible material.
- The engine can be hot during operation.
- The product can be a dangerous tool if used incorrectly or carelessly, which can cause serious or fatal injury to the operator or others.
- Never allow children or other persons not trained in the use of the product to use or service it. Never allow anyone else to use the product without first ensuring that they have read and understood the contents of the operator's manual.
- Never use the product if you are fatigued, while under the influence of alcohol or drugs, medication or anything that could affect your vision, alertness, coordination or judgment.
- Unauthorized modifications and/or accessories may lead to serious injury or death to the user or others.
- Do not modify this product or use it if it appears to have been modified by others.
- Keep hair, loose clothing, fingers and all parts of body away from openings and moving parts.
- Do not overfill dust bag, overfilled dust bag may rupture during handle and spread dangerous dust

into the environment. Change bag frequently, before 55 lbs.

- The machine can suddenly move if it is not parked on horizontal surface. The center of gravity changes when the machine is filled with dust, which may affect the parking brake function. Only park on horizontal surfaces.

Exhaust fumes safety



WARNING: Read the warning instructions that follow before you use the product.

- Long-term inhalation of exhaust fumes can cause health problems.
- The exhaust fumes from the engine contain carbon monoxide which is an odourless, poisonous and very dangerous gas. Because carbon monoxide is odourless and cannot be seen, it is not possible to sense it. A symptom of carbon monoxide poisoning is dizziness, but it is possible that a person becomes unconscious without warning if the quantity or concentration of carbon monoxide is sufficient.
- Exhaust fumes that you can see or smell also contain carbon monoxide.
- Do not use a combustion engine product indoors or in areas that do not have sufficient airflow.
- Do not breathe the exhaust fumes.
- Make sure that the airflow in the work area is sufficient. This is very important when you operate the product in enclosed work areas where exhaust fumes can easily collect.

Fuel safety



WARNING: Read the warning instructions that follow before you use the product.

- Fuel is flammable and the fumes are explosive. Be careful with fuel to prevent injury, fire and explosion.
- Do not breathe in the fuel fumes. The fuel fumes are poisonous and can cause injury. Make sure that the airflow is sufficient.
- Do not remove the fuel tank cap or fill the fuel tank when the engine is on.
- Let the engine become cool before you refuel.
- Do not fill fuel in an indoor area. Not sufficient airflow can cause injury or death because of asphyxiation or carbon monoxide.
- Do not smoke near the fuel or the engine.
- Do not put hot objects near the fuel or the engine.
- Do not fill fuel near sparks or flames.
- Before you refuel, open the fuel tank cap slowly and release the pressure carefully.
- Fuel on your skin can cause injury. If you get fuel on your skin, use soap and water to remove the fuel.

- If you spill fuel on your clothing, change clothing immediately.
- Do not fill the fuel tank fully. Heat causes the fuel to expand. Keep a space at the top of the fuel tank.
- Tighten the fuel tank cap fully. If the fuel tank cap is not tightened, there is a risk of fire.
- Before you start the product, move the product to a minimum of 3 m/10 ft from where you refueled.
- Do not start the product if there is fuel or engine oil on the product. Remove the unwanted fuel and engine oil and let the product dry before you start the engine.
- Examine the engine for leaks regularly. If there are leaks in the fuel system, do not start the engine until the leaks are repaired.
- Do not use your fingers to examine the engine for leaks.
- Keep fuel in approved containers only.
- When the product and fuel is in storage, make sure that fuel and fuel fumes cannot cause damage.
- Drain the fuel in an approved container outdoors and away from sparks and flames.

Personal protective equipment



WARNING: Read the warning instructions that follow before you use the product.

- Always use approved personal protective equipment during operation. Personal protective equipment does not give you full protection but it decreases the degree of injury if an accident occur. Speak to your servicing dealer for recommendations about which equipment to use.
- Risk of dust dispersion - Use personal equipment. Unhealthy dust can be spread during filter change. Accordingly, the user should wear protective glasses, protective gloves, and a breathing mask conforming to protection class FFP3.
- Long-term exposure to noise can result in permanent hearing impairment. Always use approved hearing protection. Listen for warning signals or shouts when you wearing hearing protection. Always remove your hearing protection as soon as the engine stops.
- Use approved protective gloves when you maintenance the product.

Safety devices on the product



WARNING: Read the warning instructions that follow before you use the product.

- Do not use a product with defective safety devices.
- Do a check of the safety devices regularly. If the safety devices are defective, speak to your Husqvarna service agent.

START/STOP switch

The START/STOP switch is used to start and stop the engine.

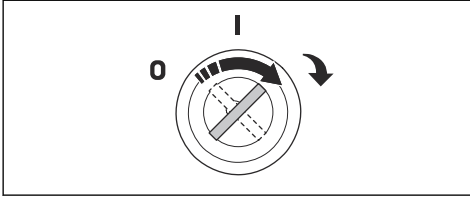

To do a check of the ON/OFF switch

1. Refer to *To start the product on page 8* and *To stop the product on page 9*.
2. Make sure that the ON/OFF switch starts and stops the product.

Clutch guard

- Make sure that the clutch guard is in place before you use the product.

Grounding braid

- Make sure that the grounding braid is in place and in contact with the ground.

Muffler



WARNING: Never use a product without a muffler, or with a faulty muffler. A damaged

muffler may substantially increase the noise level and the fire hazard. Keep firefighting equipment nearby.

The muffler gets very hot during and after use. This also applies during idling. Be aware of the fire hazard, especially when working near flammable substances and/or vapours. The muffler is designed to keep noise levels to a minimum and to direct exhaust fumes away from the user.

Check regularly that the muffler is complete and secured correctly.

Safety instructions for maintenance



WARNING: Read the warning instructions that follow before you use the product.

- Make sure the engine switch is in the Off position.
- Do not modify the product from its original design.
- All repairs must be performed by a qualified service person. Use only manufacturer-supplied or equivalent replacement parts.
- Use approved protective equipment. Refer to *Personal protective equipment on page 7*
- Do not make a hole in the Hepa filter. A broken Hepa filter can disperse dust.

Assembly

General

Do a check that the following accessories are included:

- The hose with end fittings
- Steel tube
- Floor Nozzle

If 1 of the parts is missing, speak to your local Husqvarna service agent .

Make sure to dispose the package and the used product components in correct procedure. Refer to local disposal regulations. Make sure to recycle.

Operation

Introduction



WARNING: Before you operate the product, you must read and understand the safety chapter.

To connect the battery

- Make sure that the wires are firmly connected to the correct terminals, red (+) first, black (-) second.
- Make sure that the straps that holds the battery in place are correctly assembled, so that the battery can't move during operation.



CAUTION: Make sure that the clutch is OFF before you start the product.

To start the product

1. Put the throttle control in 1 of these positions:
 - a) Choke position and hold, if the engine is cold started.
 - b) Full throttle, if the engine is not cold started.

- Turn the START/ STOP switch from A to B to start the engine.

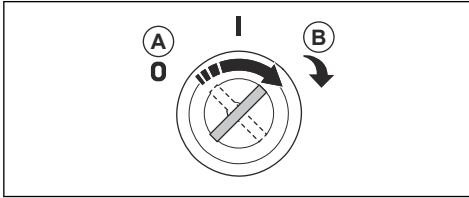

- Release the START/STOP switch from the B position and release the throttle control.
- If the engine is cold, increase the engine temperature on idle.
- Put the throttle control from A to B to start the fan.

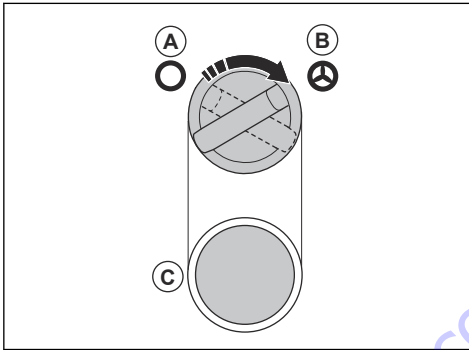

The light (C) will go on.

To stop the product

- Lower the throttle to idle.
- Stop the fan, turn the clutch from B to A.

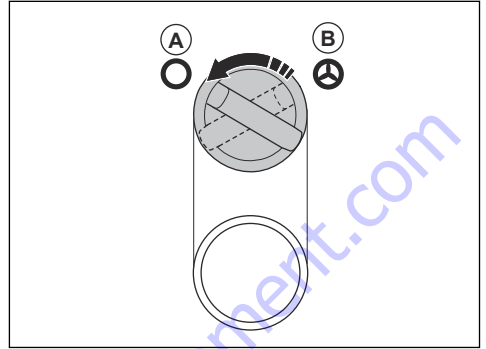

- Stop the product, turn the START/ STOP switch from B to A.

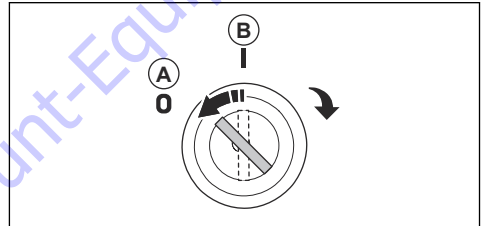

Maintenance

Introduction



WARNING: Use personal safety equipment, refer to *Personal protective equipment on page 7*, during service. Dust can be exposed during maintenance and service.



WARNING: Most accidents involving machines occur during trouble shooting, service and maintenance as staff have to locate themselves within the risk area of the

machine. Prevent accidents by being alert and by planning and preparing the work.



WARNING: The engine should be switched off during operations described in this chapter unless otherwise stated.



WARNING: All checks involving electric components should only be performed by a licensed electrician.

Maintenance schedule

Note: Refer to engine manufacturer manual for service information regarding the engine.

Operation	Before each use	Daily	8 Hrs.	50 hrs.	Weekly	When suction is low	6 months or 1000h	12 months or 2000h
Look for signs of wear, damage or loose connections of the controls.	X							
Do a check that the Longopac is correct.		X						
Do a check that all guards and covers are in place.		X						
Do a check of the filter cleaning mechanism.		X						
Do a check of, and add engine oil.		X						
Do a check for loose or lost fasteners.		X						
Do a check for oil and fuel leakage.		X						
Inspect the dust hose and the connections.		X						
Do a check of the manometer function.		X						
Clean the pre-filter.						X		
Replace the Hepa filter.						X		X
Replace the pre-filter						X	X	
Do a check of the engine dust filter.		X						
Clean the engine dust filter. ¹		X						
Inspect the throttle & the wire.		X						
Do a check of the wheels. Look for damage and bad connections.					X			
Change engine oil. ²			X	X				
Inspect the battery and the battery connections.				X				

¹ Service more frequently when used in dusty areas

² Change engine oil after first 8 hours, then every 50 hours.

Operation	Before each use	Daily	8 Hrs.	50 hrs.	Weekly	When suction is low	6 months or 1000h	12 months or 2000h
Inspect the magnetic clutch. ³				X				

To clean the dust extractor

It is important to clean the dust extractor to prevent circulation of dangerous dust. Always clean the dust extractor before it is moved from the work area.



WARNING: Turn the motor switch to its OFF position before you clean or do maintenance to the product.

- All equipment once used must be regarded as contaminated and be treated thereafter.
- All parts that are contaminated after service work must be disposed in a correct procedure in plastic bags. Refer to local regulations.
- Use correct personal equipment when you clean the product. Refer to *Personal protective equipment on page 7*.
- Clean the external surface with a moist cloth.
- Clean the filters and the dust extractor in applicable area.
- Vacuum the pre-filter from the outside. Always use dust extractors with Hepa filter and a soft brush to not damage the filter.
- Do not use water on electrical components.
- Do not clean the dust extractor with high pressure (air or water).
- Do not put tools on the surface of the filter, it can cause damage to the filter.
- Do not make a hole in the Hepa filter, it can cause a health risk.

To clean the pre filter

Only use Husqvarna filters. Performance and filtration efficiency can only be assured with original filters.

The filter must be cleaned from time to time. This must be done before changing the plastic bag collection system and should also be done when work is completed or when there is poor suction. The manometer on the dust extractor shows when the suction is poor. When the manometer reaches the red area, the filter needs to be cleaned.



CAUTION: Avoid hitting or dragging items across the filter surface as this will damage the filter.

³ Inspect the air gap of the clutch. Take a feeler gauge and insert it between the field plate and the element. Make sure that the tolerance is 0.020in./0.5mm (-0.008in./0.2mm, +0.012in./0.3mm). If the air gap is out of tolerance, inspect the assembly of the clutch. Make sure that it has not come loose due to vibrations of the engine. If the hardware is loose, attach the loose items using Loctite.

1. While running the dust extractor, seal the inlet using the inlet valve.
2. Let the dust extractor build up vacuum for 5 seconds, then quickly push and hold down the Jet Pulse handle for 5 seconds.
3. Repeat step 2 five times. It is important to let the dust extractor rebuild the vacuum in between every repetition.
4. If suction remains poor, the filter should be replaced. Only replace plastic bag after cleaning the filter.

Before you change the filter

- Clean the filter according to instructions in section *To clean the pre filter on page 11*.
- Turn off the engine and wait for the fan to completely stop before opening the dust extractor to change filters. The exhaust will get very hot after running the engine for just a short time.

To change the pre- filter



WARNING: Use correct personal equipment when you change the pre-filter or Hepa filter. Refer to *Personal protective equipment on page 7*.

1. Loosen the 3 toggle fasteners and remove the top.
 2. Take the bag from the new filter.
 3. Lift out the filter and place it gently in a plastic bag.
- Note:** This bag must be properly disposed.
4. Insert a new filter.

To change the Hepa filter



CAUTION: Do not clean a Hepa filter. Trying to clean a Hepa filter will destroy it. When installing the replacement filter, make sure to not touch the inside of the filter. Any kind of force/damage on the inside of filter media will destroy the new filter.

Note: Recommended intervals for filter change: Pre-filter every 6 months and Hepa filter every 12 months.

1. Loosen the toggle fasteners on the filter cover cap.

- Carefully lift the filter into a clean plastic bag, this bag must be properly disposed.
- Insert a new filter in reverse order.

To assemble a new Longopac dust bag



WARNING: Always clean the prefilter before change of bag collection system.

Note: The dust extractor has Longopac system.

- Put the dust bag in the holder.

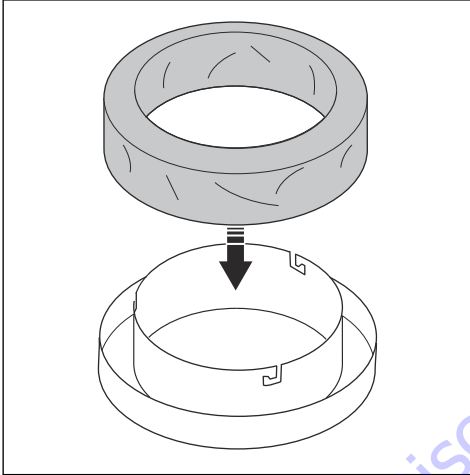

- Attach the dust bag holder to the container by twisting it on to the holding pins.

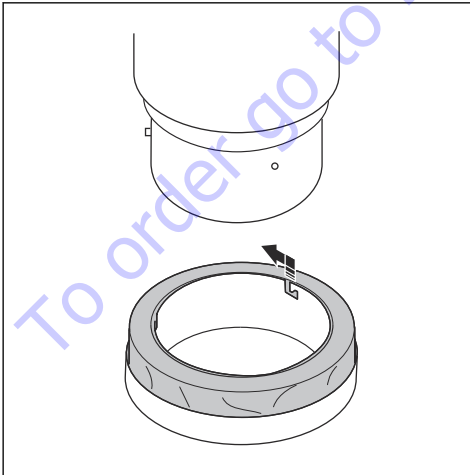

- Pull the bag up from the bag holder and put it around the container.
- Tighten a strap around the bag and the container to secure the bag to the container.

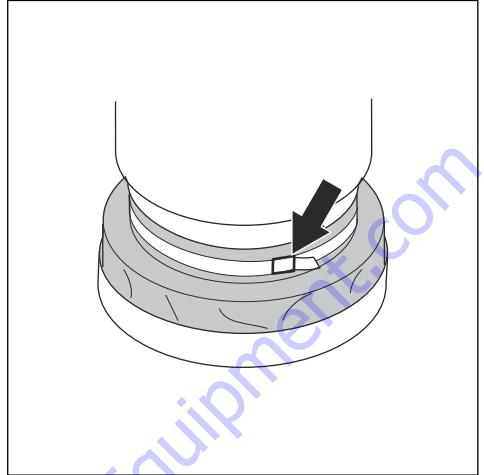

- Pull the dust bag over the bag holder.
- Close the bottom of the dust bag with a cable tie.

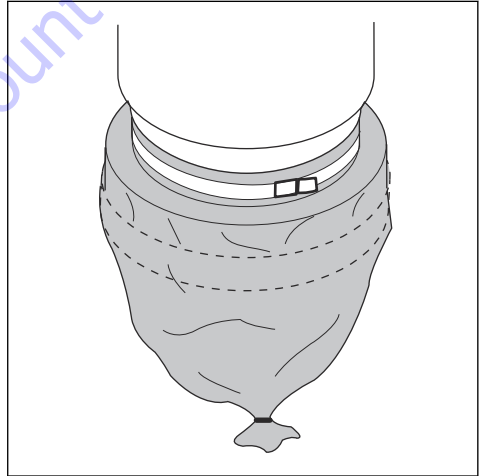

Troubleshooting

Troubleshooting

The dust extractor is designed and manufactured for severe environments and tasks, but the user must note that the product must be protected from knocks and

blows. Filter, seals, attachments, and connections are carefully adapted and selected with regard to the operator's work environment. Therefore, the operator and service personnel must treat the dust extractor with care in order for it to work correctly for many years.

Issue	Cause	Solution
The engine does not start.	There is no fuel.	Replace gas tank, check fuel hose and regulator.
	There is no spark.	Refer to the engine service manual.
	There is no battery power.	Replace with a fully charged battery.
	The ON/OFF switch is defective.	Replace the ON/OFF switch.
	There is no cranking.	Do a check of the fuse.
	The gas wire is damaged/ has lost connection with the engine.	Replace the gas wire.
	The fan switch is ON.	Switch the fan OFF.
	The fuel mixture is too rich.	Start the product without the choke.
The fan impeller does not engage.	The clutch is worn/broken.	Do a check and change the fuse if necessary.
	There is no battery power.	Replace with a fully charged battery.
	Damaged or not connected electrical connections.	Replace the electrical connections.
The engine and the fan runs but there is no suction.	The hose is not connected.	Connect the hose.
	The hose is clogged/blocked.	Clean the hose.
	There is no plastic bag.	Install a plastic bag.
	There is fuel leakage.	Make sure that the sealing of the gasket on the top and the bottom of the tank is correct.
The engine and the fan runs but the suction is poor.	The hose is damaged.	Replace the hose.
	The filter is clogged.	Clean the filter/ replace the filter.
	The top cover is loose.	Attach the top cover.
	There is dirt in the flap.	Clean the flap.
Dust is blown from engine.	The filter system is wrongly assembled or damaged.	Adjust/replace the filters.
Abnormal noise.		Order service

Transportation, storage and disposal

Transportation of the product

- Make sure that the Longopac bag is empty before a transportation
- Make sure that the Longopac bag is attached to the product during transportation.
- Make sure the inlet plug is inserted into the main tank and the hose is attached with both ends to the pre separator (T 4000 Petrol Soff-Cut)
- Be very careful when you move the product up and down ramps. The product is heavy and there is a risk of injury if the product falls or moves too quickly. For ramps with a large angle, always use a winch. Do not walk or stay below the product.
- Tie down the product safely during transportation, by using the tie down lugs, in order to prevent damage and accidents.
- Engage the locking caster safely on the wheels.
- If possible, do the transportation of the product during good weather conditions.
- If possible, use a closed vehicle during transportation of the product.
- If the engine has been running, allow it to cool for at least 15 minutes before loading the engine-powered equipment onto the transport vehicle. A hot engine and exhaust system can burn you and can ignite some materials.
- During transportation, battery must be securely fastened and completely disconnected at all times.

Storage of the product

- The product must be stored inside away from outdoor elements.
- Do not expose the product to rain or moisture.
- Attach the locking casters safely.
- Store the product and the equipment in a dry area with no frost or excessive heat.
- Store all equipment in an locked area, so that it is out of reach of children and unauthorized persons.

Disposal of the product

- Obey the local recycling requirements and applicable regulations.
- When the product no longer is used, send it to the dealer or discard it at a recycling location.

Technical data

Technical data

Data	T 4000 Petrol	T 4000 Petrol Soff-Cut
Engine manufacturer	Honda	Honda
Engine power, HP (kW). ⁴	10.2 (7.6)	10.2 (7.6)
Starter	Electric	Electric
Battery type (recommended)	AGM (Gel)	AGM (Gel)
Battery Voltage, V	12	12
Battery size, max (LxWxH), in. (mm)	5.9x3.4x5.7 (150x88x145)	5.9x3.4x5.7 (150x88x145)
Battery capacity, min Ah	12	12
Cold cranking, min Amperes	220	220
Max airflow, CFM/h (m ³ /h)	285 (484)	285 (484)
Max vacuum, kPa	26	26
Water Lift, in.	104	104
Main Hose diameter, in (mm)	2.5 (63)	2.5 (63)
Main Hose length, ft (m)	33 (10)	10 (3)
Inlet diameter, in. (mm)	2.5 (63)	2.5 (63)
Pre-Filter EN779-F8, % @ 1µm	99.5%	99.5%
Pre-Filter Area, ft ² (m ²)	50 (4.6)	50 (4.6)
Hepa filter EN1822-H13, % @0,3µm	>99.99	>99.99
Hepa filter, quantity	2	2
Total Hepa filter area, ft ² (m ²)	27 (2.5)	27 (2.5)
Dust Collection system, Type	Longopac	Longopac
Filter cleaning mechanism	Jet Pulse	Jet Pulse
Weight uncrated, lbs (kg)	453 (205)	523 (237)
Dimensions (L*W*H), in (mm)	49*28*63 (1241*717*1592)	63*29*63 (1608*733*1609)
Fuel amount in tank, max, Gal (l)	0.5 (1.8)	0.5 (1.8)
Engine fuel	Refer to engine manufacturer manual.	
Engine oil		
Engine parts		

⁴ As specified by engine manufacturer. The power rating of the engines indicated is the average net power output (at specified rpm) of a typical production engine for the engine model measured to ISO3046, SAE J1940/ J1995. Mass production engines may differ from this value. Actual power output for the engine installed in the final product will depend on the operating speed, environmental conditions and other variables.

TO PURCHASE THIS PRODUCT PLEASE CONTACT US



**Equipment Financing and
Extended Warranties Available**



**Discount-Equipment.com is your online resource for
commercial and industrial quality parts and equipment sales.**

561-964-4949

visit us on line @ www.discount-equipment.com

Select an option below to find your Equipment

Search by Manufacturer

Search by Product Type

Request a Quote

We sell worldwide for the brands: Genie, Terex, JLG, MultiQuip, Mikasa, Essick, Whiteman, Mayco, Toro Stone, Diamond Products, Generac Magnum, Airman, Haulotte, Barreto, Power Blanket, Nifty Lift, Atlas Copco, Chicago Pneumatic, Allmand, Miller Curber, Skyjack, Lull, Skytrak, Tsurumi, Husquvarna Target, Stow, Wacker, Sakai, Mi-T-M, Sullair, Basic, Dynapac, MBW, Weber, Bartell, Bennar Newman, Haulotte, Ditch Runner, Menegotti, Morrison, Contec, Buddy, Crown, Edco, Wyco, Bomag, Laymor, EZ Trench, Bil-Jax, F.S. Curtis, Gehl Pavers, Heli, Honda, ICS/PowerGrit, IHI, Partner, Imer, Clipper, MMD, Koshin, Rice, CH&E, General Equipment, Amida, Coleman, NAC, Gradall, Square Shooter, Kent, Stanley, Tamco, Toku, Hatz, Kohler, Robin, Wisconsin, Northrock, Oztec, Toker TK, Rol-Air, APT, Wylie, Ingersoll Rand / Doosan, Innovatech, Con X, Ammann, Mecalac, Makinex, Smith Surface Prep, Small Line, Wanco, Yanmar

Contenido

Introducción.....	16	Mantenimiento.....	24
Seguridad.....	20	Solución de problemas.....	28
Montaje.....	23	Transporte, almacenamiento y eliminación de residuos.....	29
Funcionamiento.....	23	Datos técnicos.....	30

Introducción

Responsabilidad del propietario



ADVERTENCIA: El procesamiento de hormigón y piedra mediante métodos como corte, amolado o perforación, especialmente en operaciones en seco, genera polvo que proviene del material procesado y a menudo contiene sílice. La sílice es un componente básico de la arena, el cuarzo, la arcilla de los ladrillos, el granito y otros numerosos minerales y rocas. La exposición a una cantidad excesiva de ese polvo puede causar:

Producto de la exposición a la sílice se pueden ocasionar enfermedades respiratorias (que afectan la capacidad de respirar) como la bronquitis crónica, la silicosis y la fibrosis pulmonar. Estas enfermedades pueden ser mortales.

Irritación cutánea y sarpullido.

Cáncer, según el NTP* y la IARC*/National Toxicology Program (Programa Nacional de Toxicología) y Centro Internacional de Investigaciones sobre el Cáncer.

Tome medidas preventivas:

Evite inhalar y que su piel entre en contacto con el polvo, el vaho y los gases.

Utilice artículos apropiados para la protección respiratoria como máscaras contra polvo diseñadas para filtrar partículas microscópicas, y asegúrese de que todas las personas que se encuentren cerca también lo hagan. (Consulte la normativa OSHA 29 CFR Parte 1926.1153)

Para reducir al mínimo las emisiones de polvo, utilice agua para aglomerar el polvo cuando sea posible. Si es necesario realizar una operación en seco, utilice un extractor de polvo adecuado.

Es responsabilidad del propietario o empleador que el usuario tenga los conocimientos necesarios sobre cómo utilizar el producto de forma segura. Los supervisores y usuarios deben haber leído y comprendido el manual de usuario. Deben tener conocimiento de lo siguiente:

- Las instrucciones de seguridad de los productos.
- La gama de aplicaciones y limitaciones de los productos.
- Cómo el producto se va a utilizar y mantener.

El uso de este producto podría estar restringido por normas nacionales o locales. Infórmese sobre qué normas se aplican en el lugar donde trabaja antes de comenzar a utilizar el producto.

Propuesta 65 de California



¡ADVERTENCIA!

Los gases de escape del motor de este producto contienen sustancias químicas conocidas en el Estado de California como causantes de cáncer, defectos congénitos y otros daños reproductivos.

Descripción del producto

El aire repleto de polvo se aspira a gran velocidad a través de la válvula de admisión y la manguera de aspiración. El ciclón disminuye la velocidad del aire y separa las partículas de polvo gruesas mediante la fuerza centrífuga y la gravedad. De este modo, el sistema de filtro doble separa el aire de las partículas más finas. El extractor de polvo se diseñó para limpiar el filtro mediante una pulsación invertida de aire.

El polvo separado se acumula en el ciclón hasta el apagado del producto, luego desciende por la tapa inferior hacia la bolsa de plástico. El proceso de

limpieza del filtro no finaliza hasta que sea evidente que el polvo al interior del depósito descendió a la bolsa de recolección.

Uso previsto

El producto se diseñó para aspirar y separar polvo seco incombustible con un valor límite de explosión de $>0,1 \text{ mg/m}^3$. El producto está diseñado para utilizarse únicamente en superficies horizontales. El T 4000 Petrol y el T 4000 Petrol Soff-Cut solo están diseñados para un uso comercial. No utilice el producto para otras tareas.

Descripción general del producto T 4000 Petrol

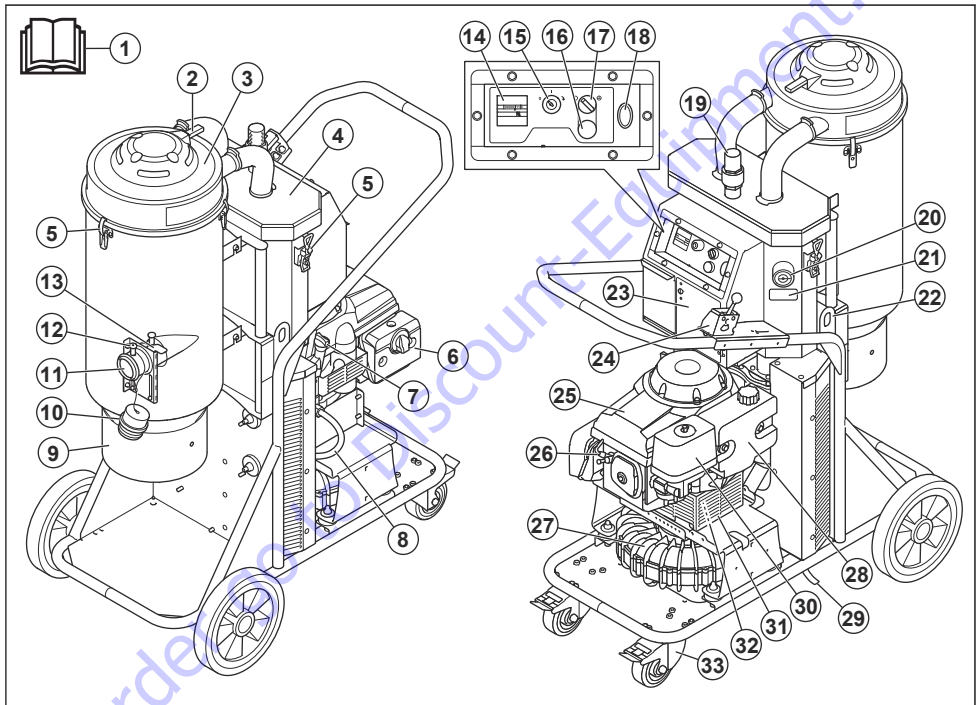

1. Manual de usuario
2. Mango de pulso de chorro
3. Prefiltro
4. Hepa filter
5. Sujetador de conmutación
6. Silenciador
7. Recarga del aceite del motor
8. Manguera de drenado de aceite
9. Longopac conexión
10. Tapa de admisión
11. Entrada
12. Bloqueo de la manguera
13. Válvula de admisión
14. Medidor de horas
15. Interruptor de ARRANQUE/DETENCIÓN del motor
16. Lámpara de advertencia del ventilador
17. Interruptor del ventilador
18. Fusible
19. Válvula de liberación de presión
20. Manómetro
21. Placa de identificación
22. Dos argollas de amarre
23. Batería
24. Control del acelerador

- 25. Motor
- 26. Bujía
- 27. Ventilador
- 28. Depósito de combustible
- 29. Trenza de conexión a tierra

- 30. Filtro de aire del motor
- 31. Protección del embrague
- 32. Embrague
- 33. Ruedecillas bloqueables

Descripción general del producto T 4000 Petrol Soff-Cut

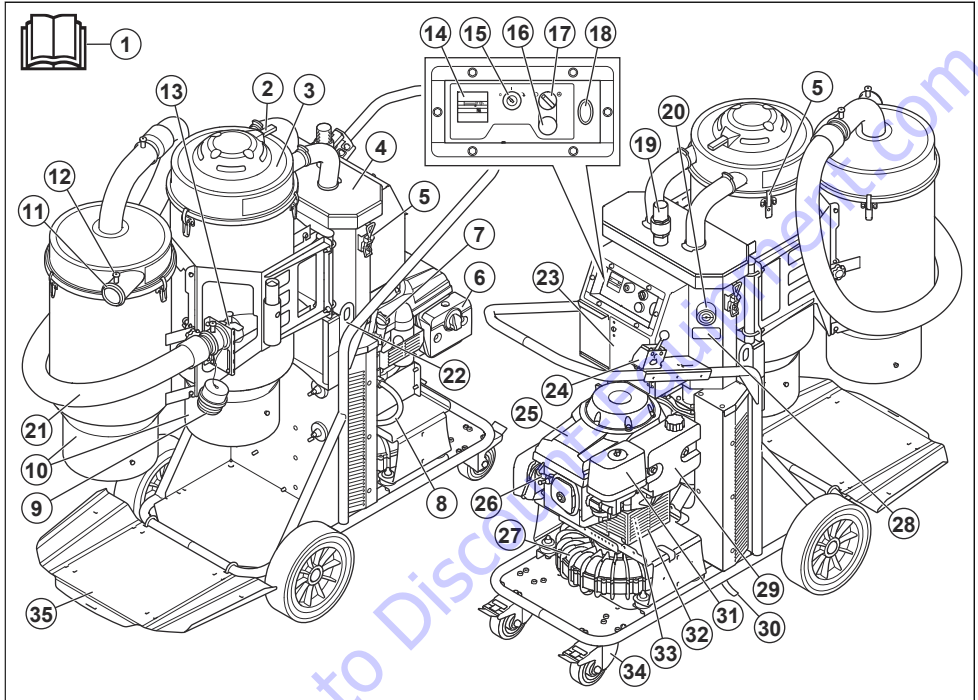

- | | |
|---|--------------------------------------|
| 1. Manual de usuario | 19. Válvula de liberación de presión |
| 2. Mango de pulso de chorro | 20. Manómetro |
| 3. Prefiltro | 21. Manguera de vacío |
| 4. Hepa filter | 22. Dos argollas de amarre |
| 5. Sujetador de conmutación | 23. Batería |
| 6. Silenciador | 24. Control del acelerador |
| 7. Recarga del aceite del motor | 25. Motor |
| 8. Manguera de drenado de aceite | 26. Bujía |
| 9. Tapa de admisión | 27. Ventilador |
| 10. Longopac conexión | 28. Placa de identificación |
| 11. Entrada | 29. Depósito de combustible |
| 12. Bloqueo de la manguera | 30. Trenza de conexión a tierra |
| 13. Válvula de admisión | 31. Filtro de aire del motor |
| 14. Medidor de horas | 32. Protección del embrague |
| 15. Interruptor de ARRANQUE/DETENCIÓN del motor | 33. Embrague |
| 16. Lámpara de advertencia del ventilador | 34. Ruedecillas bloqueables |
| 17. Interruptor del ventilador | 35. Placa de Longopac |
| 18. Fusible | |

Vista general del acelerador

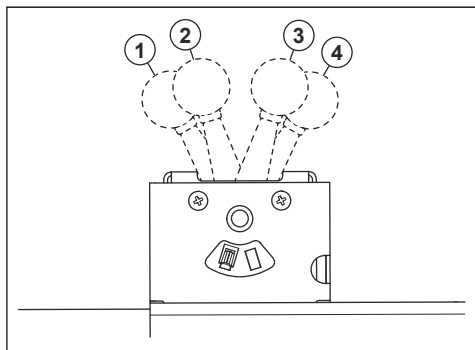

1. Motor en ralentí bajo
2. Motor en ralentí
3. Motor en aceleración máxima
4. Estrangulador del motor

Símbolos en la máquina



ADVERTENCIA: La máquina puede ser una herramienta peligrosa si se usa incorrectamente o se manipula sin precaución, lo que puede causar lesiones graves o mortales para el operador u otras personas.



Lea atentamente el manual del usuario y asegúrese de que entiende las instrucciones antes de utilizar la máquina.



Se puede esparcir polvo insalubre durante el cambio de filtro. En consecuencia, el usuario debe usar gafas y guantes protectores y una máscara respiratoria en conformidad con la categoría de protección FFP3.



CHOKE



FAST



T

H

R

O

T

T

L

E

S

L

O

W

S

L

O

W

Función del acelerador, ajuste de RPM.



¡ADVERTENCIA! En caso de inhalación, el polvo puede provocar algún tipo de daño. Utilice una máscara respiratoria aprobada. Evite inhalar los gases de escape. Proporcione siempre una buena ventilación.



No utilice las argollas de amarre para levantar la máquina, ya que no disponen del equilibrio necesario para la tarea.

Responsabilidad del fabricante

Como se menciona en las leyes de responsabilidad del fabricante, no nos hacemos responsables de los daños que cause nuestro producto si:

- el producto se repara incorrectamente
- el producto se repara con piezas que no son del fabricante o que este no autoriza
- el producto tiene un accesorio que no es del fabricante o que este no autoriza
- el producto no se repara en un centro de servicio autorizado o por una autoridad aprobada.

Seguridad

Definiciones de seguridad

Las advertencias, precauciones y notas se utilizan para señalar las piezas particularmente importantes del manual.



ADVERTENCIA: Se utilizan para señalar el riesgo de lesiones graves o mortales para el operador o para aquellos que se encuentren cerca si no se siguen las instrucciones del manual.



AVISO: Se utilizan para señalar el riesgo de dañar la máquina, otros materiales o el área adyacente si no se siguen las instrucciones del manual.

Tenga en cuenta: Se utilizan para entregar más información necesaria en situaciones particulares.

Instrucciones generales de seguridad

- Siempre tenga cuidado y use su sentido común. Si entra en una situación en la que se sienta inseguro, deténgase y busque el asesoramiento de expertos. Póngase en contacto con el distribuidor, el agente de servicio o un usuario experimentado. No intente realizar ninguna tarea en la cual se sienta inseguro.
- Lea atentamente el manual del usuario y asegúrese de que entienda las instrucciones antes de utilizar la máquina. Guarde todas las advertencias e instrucciones para futuras referencias.
- Tenga en cuenta que usted, el operador, es responsable de no exponer a las personas o su propiedad a accidentes o peligros.
- El producto se debe mantener limpio. Los avisos y los autoadhesivos deben ser perfectamente legibles.
- Nunca utilice un producto que esté defectuoso. Realice las comprobaciones de seguridad, el mantenimiento y las instrucciones de servicio descritas en este manual. Especialistas capacitados y calificados deben llevar a cabo algunas medidas de mantenimiento y servicio. Consulte *Mantenimiento en la página 24*.
- La inhalación a largo plazo de los gases de escape del motor puede representar un riesgo para la salud. Cuando el motor está en marcha, el escape contiene sustancias químicas como monóxido de carbono e hidrocarburos sin quemar. Se sabe que el contenido de los gases de escape causa problemas respiratorios, cáncer, malformaciones congénitas u otros daños reproductivos.
- En este producto se genera un campo electromagnético durante su funcionamiento. Este campo puede, en determinadas circunstancias, interferir en implantes médicos activos o pasivos.

Para reducir el riesgo de daños graves o mortales, se recomienda que las personas con implantes médicos consulten a su médico y al fabricante del implante médico antes de utilizar este producto.

- Este producto puede producir cargas de electricidad estática durante el funcionamiento. Las cargas de estática pueden, en determinadas circunstancias, interferir en implantes médicos activos o pasivos. Para reducir el riesgo de daños graves o mortales, se recomienda que las personas con implantes médicos consulten a su médico y al fabricante del implante médico antes de utilizar este producto.

Instrucciones de seguridad para el montaje



ADVERTENCIA: Lea atentamente las instrucciones de advertencia siguientes antes de montar el producto.

- Las modificaciones o los accesorios no autorizados pueden provocar graves lesiones o incluso la muerte al usuario u otras personas.
- Utilice solo accesorios como se describe en este manual. Utilice solo accesorios recomendados por el fabricante.
- Asegúrese de que el área de montaje sea firme, de manera que el producto no se pueda volcar. Riesgo de daños personales y materiales.
- Tenga cuidado, los sujetadores de conmutación pueden causar daños al operador cuando ensamble el producto.

Instrucciones de seguridad para el funcionamiento



ADVERTENCIA: Lea atentamente las instrucciones de advertencia siguientes antes de usar el producto.

- No utilice esta máquina en un entorno que cuente con una posible fuente de ignición. No está permitido fumar ni la presencia de chispas o llamas cerca de la máquina o del motor.
- Los gases de escape del motor están calientes y pueden contener chispas que podrían iniciar un incendio. Disponga de un equipo de extinción de incendios al alcance en todo momento. Nunca arranque el producto en interiores o cerca de material inflamable.
- El motor puede calentarse durante el funcionamiento.
- La máquina puede ser una herramienta peligrosa si se usa incorrectamente o se manipula sin precaución, lo que puede causar lesiones graves o mortales para el operador u otras personas.

- Nunca permita que los niños u otras personas no capacitadas en la utilización de este producto lo utilicen o le realicen mantenimiento. Nunca permita que otras personas utilicen el producto sin asegurarse primero de que han leído y comprendido el contenido del manual de usuario.
- Nunca utilice el producto si está cansado, bajo la influencia del alcohol o las drogas, medicamentos o cualquier cosa que pudiera afectar su visión, atención, coordinación o criterio.
- Las modificaciones o los accesorios no autorizados pueden provocar graves lesiones o incluso la muerte al usuario u otras personas.
- No modifique este producto ni lo utilice si parece haber sido modificado por otros.
- Mantenga el cabello, la ropa suelta, los dedos y todas las partes del cuerpo lejos de las aberturas y las partes móviles.
- No llene en exceso la bolsa de polvo, ya que podría romperse durante la manipulación y propagar polvo peligroso en el medioambiente. Cambie la bolsa con frecuencia, antes de que pese 55 libras.
- La máquina puede moverse repentinamente si no está estacionada en una superficie horizontal. El centro de gravedad cambia cuando la máquina está llena de polvo, lo que puede afectar el funcionamiento del freno de estacionamiento. Estacione el producto únicamente en superficies horizontales.

Seguridad de los gases de escape



ADVERTENCIA: Lea atentamente las instrucciones de advertencia siguientes antes de usar el producto.

- La inhalación a largo plazo de los gases de escape puede causar problemas de salud.
- Los gases de escape del motor contienen monóxido de carbono, un gas inodoro, tóxico y muy peligroso. Dado que el monóxido de carbono es inodoro y no se puede ver, no es posible detectarlo. Un síntoma de intoxicación por monóxido de carbono es el mareo, pero también es posible que la persona pierda la conciencia sin previo aviso si la cantidad o concentración de monóxido de carbono es suficiente.
- Los gases de escape que se pueden ver u oler también contienen monóxido de carbono.
- No utilice el motor de combustión en interiores ni en zonas que no tengan suficiente flujo de aire.
- No inhale los gases de escape.
- Asegúrese de que haya suficiente ventilación en el área de trabajo. Esto es muy importante cuando se utiliza el producto en áreas de trabajo cerradas donde los gases de escape se pueden acumular fácilmente.

Seguridad de combustible



ADVERTENCIA: Lea atentamente las instrucciones de advertencia siguientes antes de usar el producto.

- La gasolina es inflamable y sus gases son explosivos. Tenga cuidado con el combustible para evitar lesiones, incendios y explosiones.
- No inhale los gases del combustible. Los gases del combustible son tóxicos y pueden provocar lesiones. Asegúrese de que el flujo de aire sea suficiente.
- No retire la tapa del depósito de combustible ni llene el depósito con el motor encendido.
- Deje que el motor se enfríe antes de agregar combustible.
- No llene el depósito de combustible en interiores. Un flujo de aire insuficiente puede causar lesiones graves o fatales por asfixia o debido al monóxido de carbono.
- No fume cerca del combustible o del motor.
- No coloque objetos calientes cerca del combustible o del motor.
- No llene el depósito de combustible cerca de chispas o llamas.
- Antes de llenar el depósito de combustible, abra lentamente la tapa del depósito de combustible y libere la presión con cuidado.
- Si el combustible entra en contacto con la piel, puede provocar lesiones. Si le cae combustible en la piel, quítelo con jabón y agua.
- Si derrama combustible en su ropa, cámbiese la ropa inmediatamente.
- No llene el depósito de combustible completamente. El calor provoca que el combustible se expanda. Deje espacio en la parte superior del depósito de combustible.
- Apriete bien la tapa del depósito de combustible. Si no aprieta la tapa del depósito de combustible, se genera un riesgo de incendio.
- Antes de poner en marcha el producto, colóquelo a una distancia mínima de 3 m/10 ft desde el lugar donde llenó el depósito de combustible.
- No arranque el producto si hay combustible o aceite de motor en el producto. Elimine el combustible y el aceite del motor no deseados y deje que el producto se seque antes de arrancar el motor.
- Examine frecuentemente el motor en busca de fugas. Si hay fugas en el sistema de combustible, no arranque el motor hasta que las repare.
- No busque fugas en el motor con los dedos.
- Almacene el combustible solo en recipientes aprobados.
- Cuando el producto y el combustible estén almacenados, asegúrese de que el combustible y los gases del combustible no puedan causar daños.
- Vacíe el combustible en un recipiente aprobado en exteriores y lejos de chispas y llamas.

Equipo de protección personal



ADVERTENCIA: Lea atentamente las instrucciones de advertencia siguientes antes de usar el producto.

- Siempre utilice equipo de protección personal homologado durante el funcionamiento. El equipo de protección personal no otorga protección total, pero disminuye el grado de las lesiones si ocurre un accidente. Consulte a su concesionario de servicio para conocer las recomendaciones sobre qué equipo utilizar.
- Riesgo por dispersión de polvo: utilice equipo personal. Se puede esparcir polvo insalubre durante el cambio de filtro. En consecuencia, el usuario debe usar gafas y guantes protectores y una máscara respiratoria en conformidad con la categoría de protección FFP3.
- La exposición prolongada al ruido puede causar la pérdida permanente de la audición. Use siempre protectores auriculares aprobados. Cuando utilice protectores auriculares, preste atención a las señales de advertencia o las indicaciones sonoras. Siempre retire sus protectores auriculares apenas se detenga el motor.
- Use guantes protectores aprobados cuando realice el mantenimiento del producto.

Dispositivos de seguridad en el producto



ADVERTENCIA: Lea atentamente las instrucciones de advertencia siguientes antes de usar el producto.

- No utilice un producto con dispositivos de seguridad defectuosos.
- Revise los dispositivos de seguridad de forma regular. Si los dispositivos de seguridad están defectuosos, comuníquese con su taller de servicio Husqvarna.

Interruptor de ARRANQUE/DETENCIÓN

El interruptor de ARRANQUE/DETENCIÓN se utiliza para arrancar y detener el motor.

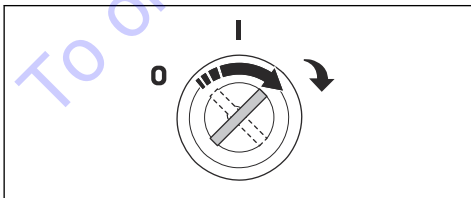

Para comprobar el interruptor encender/apagar

1. Consulte *Para poner en marcha la máquina en la página 23* y *Para detener el producto en la página 23*.
2. Asegúrese de que el producto efectivamente arranque y se detenga mediante el interruptor encender/apagar.

Protección del embrague

- Asegúrese de que la protección del embrague esté correctamente instalada antes de utilizar el producto.

Trenza de conexión a tierra

- Asegúrese de que la trenza de conexión a tierra está en su lugar y en contacto con el suelo.

Silenciador



ADVERTENCIA: Nunca utilice una máquina sin un silenciador o con un silenciador defectuoso. Un silenciador dañado puede aumentar considerablemente el nivel de ruido y el peligro de incendio. Mantenga un equipo de extinción de incendios al alcance.

El silenciador se calienta mucho durante y después de su uso. Esto también se aplica durante el ralentí. Tenga presente el riesgo de incendio, especialmente cuando se trabaja cerca de sustancias inflamables o vapores. El silenciador está diseñado para mantener los niveles de ruido al mínimo y para dirigir los gases de escape lejos del usuario.

Compruebe con regularidad que el silenciador está completo y fijado correctamente.

Instrucciones de seguridad para el mantenimiento



ADVERTENCIA: Lea atentamente las instrucciones de advertencia siguientes antes de usar el producto.

- Asegúrese de que el interruptor del motor esté en la posición de APAGADO.
- No modifique el producto de su diseño original.
- Todas las reparaciones deben ser realizadas por un técnico de servicio calificado. Utilice únicamente piezas de repuesto suministradas por el fabricante o equivalentes.
- Utilice equipo de protección aprobado. Consulte *Equipo de protección personal en la página 22*
- No haga un agujero en Hepa filter. Una Hepa filter rota puede dispersar el polvo.

Montaje

Información general

Verifique que los siguientes accesorios estén incluidos:

- La manguera con conectores de extremo
- Tubo de acero
- Boquilla inferior

Si falta una de las piezas, comuníquese con su taller de servicio Husqvarna.

Asegúrese de desechar el paquete y los componentes del producto usados en el procedimiento correcto. Consulte las normativas locales de desecho. Asegúrese de reciclar.

Funcionamiento

Introducción



ADVERTENCIA: Antes de utilizar el producto, debe leer y entender el capítulo sobre seguridad.

Para conectar la batería

- Procure que los cables se encuentren conectados firmemente a los terminales correspondientes, primero el rojo (+) y luego el negro (-).
- Asegúrese de que las correas que sujetan la batería en su lugar se encuentren montadas adecuadamente, de modo que la batería no se pueda mover durante el funcionamiento.
- Asegúrese de que la cubierta del polo positivo esté en su posición.
- Desconecte la batería en el orden inverso.

Para poner en marcha la máquina



AVISO: Asegúrese de que el embrague esté DESACTIVADO antes de encender el producto.

1. Coloque el acelerador en una de las siguientes posiciones:
 - a) Mantenga el acelerador presionado en la posición de estrangulamiento si el motor se arranca en frío.
 - b) Aceleración máxima, si el motor no arranca en frío.
2. Gire el interruptor de ARRANQUE/DETENCIÓN de A a B para arrancar el motor.

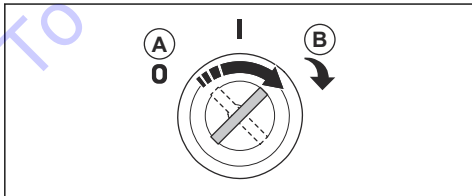

3. Suelte el interruptor de ARRANQUE/DETENCIÓN de la posición B y suelte el acelerador.

4. Si el motor está frío, aumente la temperatura del motor en ralentí.
5. Coloque el acelerador en la posición de aceleración máxima y gire el control del ventilador de A a B para arrancar el ventilador.

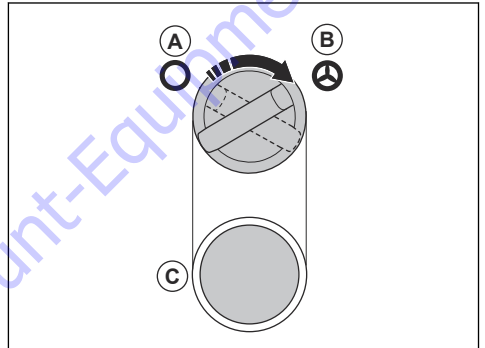

La luz (C) se encenderá.

Para detener el producto

1. Baje el acelerador a la posición de ralentí.
2. Detenga el ventilador y gire el embrague de B a A.

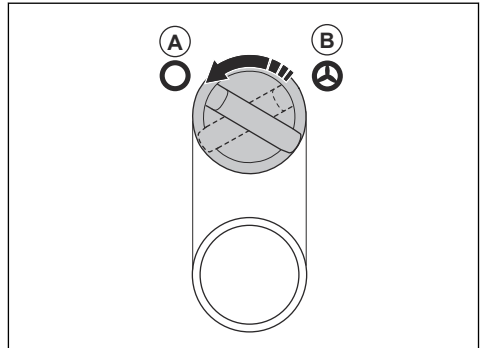

3. Detenga el producto, gire el interruptor de ARRANQUE/DETENCIÓN de B a A.

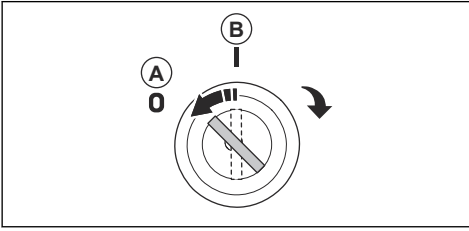

Mantenimiento

Introducción



ADVERTENCIA: Utilice el equipo de seguridad personal, consulte *Equipo de protección personal en la página 22*, durante el mantenimiento. El polvo puede estar expuesto durante el mantenimiento y servicio.



de riesgo de la máquina. Prevenga los accidentes estando alerta y planificando y preparando el trabajo.

ADVERTENCIA: El motor debe apagarse durante las operaciones descritas en este capítulo, a menos que se indique lo contrario.



ADVERTENCIA: La mayoría de los accidentes relacionados con máquinas ocurren durante la localización de fallos, el servicio y el mantenimiento, ya que el personal tiene que ubicarse dentro del área



ADVERTENCIA: Todas las verificaciones que involucren componentes eléctricos solo deben ser realizadas por un electricista autorizado.

Programa de mantenimiento

Tenga en cuenta: Para obtener información de servicio relacionada con el motor, consulte el manual del fabricante del motor.

Funcionamiento	Antes de cada uso	Diario	8 h.	50 h.	Una vez por semana	Cuando la aspiración es baja	6 meses o 1000 h	12 meses o 2000 h
Busque signos de desgaste, daños o conexiones sueltas de los controles.	X							
Verifique que Longopac sea correcto.		X						
Compruebe que todas las protecciones y cubiertas estén en su sitio.		X						
Verifique el mecanismo de limpieza del filtro.		X						
Revise el aceite del motor y agregue más si es necesario.		X						

Funcionamiento	Antes de cada uso	Diario	8 h.	50 h.	Una vez por semana	Cuando la aspiración es baja	6 meses o 1000 h	12 meses o 2000 h
Inspeccione en busca de la presencia de sujetadores sueltos o casos de sujetadores perdidos.		X						
Revise si hay fugas de aceite o combustible.		X						
Revise la manguera de polvo y las conexiones.		X						
Compruebe el funcionamiento del manómetro.		X						
Limpie el prefiltro.						X		
Reemplace el Hepa filter.						X		X
Reemplace el prefiltro.						X	X	
Revise el filtro de polvo del motor.		X						
Limpie el filtro de polvo del motor. ⁵		X						
Inspeccione el acelerador y el cable.		X						
Verifique las ruedas. Busque si hay daños y conexiones incorrectas.					X			
Cambie el aceite del motor. ⁶			X	X				
Inspeccione la batería y sus conexiones.				X				
Inspeccione el embrague magnético. ⁷				X				

⁵ En las zonas polvorientas es necesario realizar con mayor frecuencia las tareas de mantenimiento.

⁶ Cambie el aceite del motor tras las primeras 8 horas y luego cada 50 horas.

⁷ Inspeccione el entrehierro del embrague. Inserte una galga de espesores entre la placa de campo y el elemento. Asegúrese de que la tolerancia sea de 0,5 mm/0,020 pulg (-0,2 mm/0,008 pulg, +0,3 mm/0,012 pulg). Si el entrehierro está fuera de los límites de tolerancia, inspeccione el conjunto del embrague. Asegúrese de que no se haya aflojado debido a las vibraciones del motor. Si la tornillería está suelta, fije los elementos sueltos con Locktite.

Para limpiar el extractor de polvo

Es importante limpiar el extractor de polvo para evitar la circulación de polvo peligroso. Limpie siempre el extractor de polvo antes de moverlo del área de trabajo.



ADVERTENCIA: Gire el interruptor del motor a la posición de APAGADO antes de limpiar o realizar tareas de mantenimiento en el producto.

- Todo el equipo usado una vez debe considerarse contaminado y ser tratado posteriormente.
- Todas las piezas que estén contaminadas después del trabajo de servicio deben desecharse siguiendo un procedimiento correcto en bolsas de plástico. Consulte las normativas locales.
- Use el equipo personal correcto cuando limpie el producto. Consulte *Equipo de protección personal en la página 22*.
- Limpie la superficie externa con un paño húmedo.
- Limpie los filtros y el extractor de polvo en el área correspondiente.
- aspire el prefiltro desde el exterior. Siempre use extractores de polvo con Hepa filter y un cepillo suave para no dañar el filtro.
- No use agua en componentes eléctricos.
- No limpie el extractor de polvo con alta presión (aire o agua).
- No coloque herramientas sobre la superficie del filtro, ya que podría dañar el filtro.
- No haga un agujero en la Hepa filter, puede causar un riesgo para la salud.

Limpieza del prefiltro

Utilice únicamente los filtros Husqvarna. El rendimiento y la eficiencia de filtración solo pueden garantizarse con filtros originales.

El filtro se debe limpiar cada cierto tiempo. Lo cual se debe realizar antes de cambiar el sistema de recolección con bolsas de plástico, tras finalizar un trabajo o cuando la aspiración sea deficiente. El manómetro del extractor de polvo muestra cuando la succión es deficiente. Cuando el manómetro llega a la zona roja, es necesario limpiar el filtro.



AVISO: Evite golpear o arrastrar los elementos en la superficie del filtro, ya que puede dañar el filtro.

1. Durante el funcionamiento del extractor de polvo, selle la admisión con la válvula de admisión.
2. Permita que el extractor de polvo intensifique la capacidad de aspiración durante 5 segundos, y luego, presione rápidamente el mango de pulso de chorro durante 5 segundos.

3. Repita el paso 2 cinco veces. Es importante permitir que el extracto de polvo recupere su capacidad de aspiración entre cada repetición.
4. Si la capacidad de aspiración sigue siendo deficiente, debe reemplazar el filtro. Sustituya la bolsa de plástico únicamente tras la limpieza del filtro.

Antes de cambiar el filtro

- Limpie el filtro según las instrucciones que aparecen en la sección *Limpieza del prefiltro en la página 26*.
- Apague el motor y espere que el ventilador se detenga por completo antes de abrir el dust extractor para cambiar los filtros. El tubo de escape se calentará mucho tras poner en marcha el motor por solo un breve período.

Para cambiar el prefiltro



ADVERTENCIA: Utilice el equipo de protección personal correcto cuando cambie el prefiltro o el Hepa filter. Consulte *Equipo de protección personal en la página 22*.

1. Afloje los 3 sujetadores de conmutación y retire la parte superior.
2. Retire la bolsa del nuevo filtro.
3. Extraiga el filtro y colóquelo cuidadosamente en una bolsa de plástico.

Tenga en cuenta: Esta bolsa se debe desechar adecuadamente.

4. Inserte un nuevo filtro.

Para cambiar el Hepa filter



AVISO: No limpie el Hepa filter. Si intenta limpiar un Hepa filter, solo conseguirá estropearlo. Procure no tocar el interior del filtro durante la instalación del filtro de repuesto. Todo tipo de fuerza o daño al interior de los componentes del filtro implicará el deterioro del nuevo filtro.

Tenga en cuenta: Intervalos recomendados para el cambio del filtro: el prefiltro, cada 6 meses; el Hepa filter, cada 12 meses.

1. Afloje los sujetadores de conmutación de la cubierta del filtro.
2. Levante cuidadosamente el filtro y colóquelo en una bolsa de plástico limpia, la cual debe desechar según corresponda.
3. Coloque un filtro nuevo en el orden contrario.

Para montar una nueva bolsa de aire Longopac



ADVERTENCIA: Limpie siempre el prefiltro antes de cambiar el sistema de recolección de la bolsa.

Tenga en cuenta: El extractor de polvo tiene sistema Longopac.

1. Coloque la bolsa de polvo en el soporte.

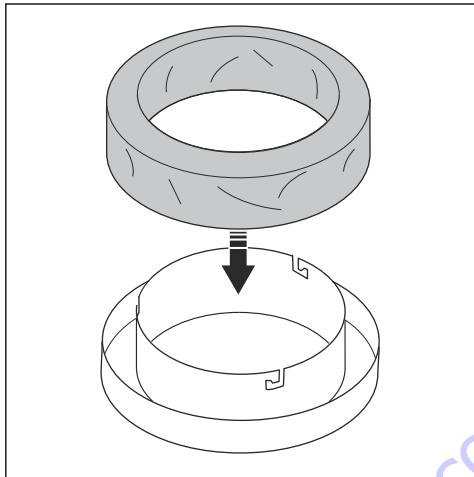

2. Fije el soporte de la bolsa de polvo en el contenedor girándolo sobre los pasadores de sujeción.

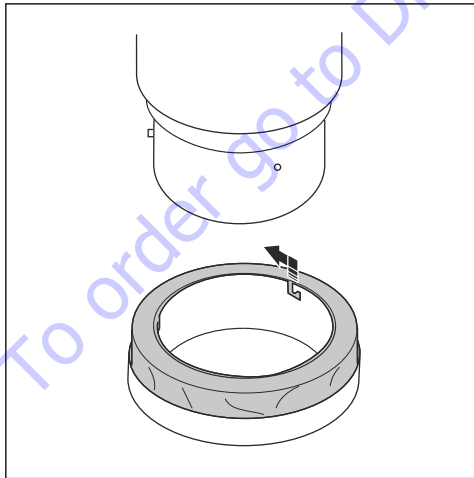

3. Saque la bolsa del soporte y colóquela alrededor del recipiente.
4. Apriete una correa alrededor de la bolsa y el contenedor para asegurar la bolsa al contenedor.

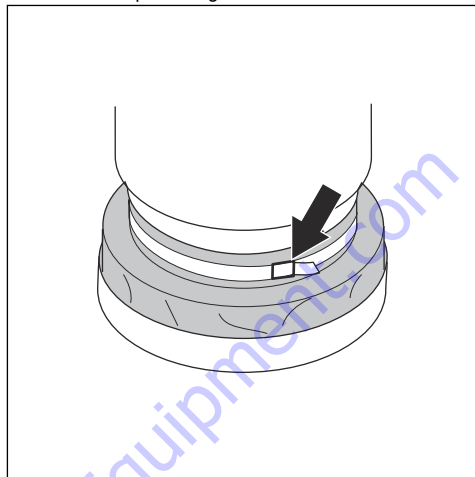

5. Tire de la bolsa de polvo sobre el soporte de la bolsa
6. Cierre la parte inferior de la bolsa de polvo con una brida.

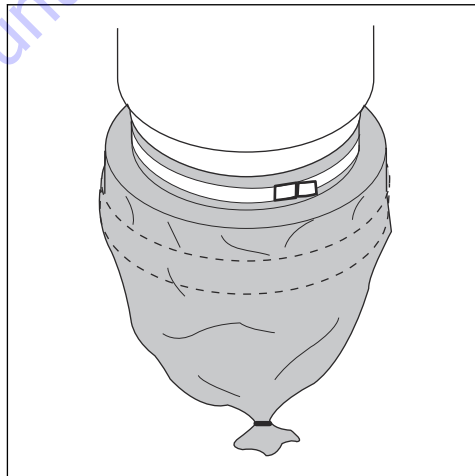

Solución de problemas

Solución de problemas

El extractor de polvo se diseñó y fabricó para tareas y entornos hostiles. Sin embargo, el usuario debe tener en cuenta que la máquina se debe proteger contra los golpes e impactos. Los filtros, los sellos, las conexiones

y los equipos están cuidadosamente adaptados y seleccionados en función del entorno de trabajo del usuario. Por lo tanto, el usuario y el personal de servicio técnico debe tratar el dust extractor con cuidado a fin de que funcione correctamente durante muchos años.

Problema	Causa	Solución
El motor no arranca.	No hay combustible.	Reemplace el depósito de gasolina e inspeccione el regulador y la manguera de combustible
	No hay chispa.	Consulte el manual de mantenimiento del motor.
	Ausencia de alimentación de la batería.	Reemplace por una batería completamente cargada.
	El interruptor encender/apagar está averiado.	Reemplace el interruptor encender/apagar.
	Incapacidad de arranque.	Revise el fusible.
	El cable de la gasolina está dañado o perdió conexión con el motor.	Reemplace el cable de la gasolina.
	El interruptor del ventilador está ENCENDIDO.	APAGUE el ventilador.
El propulsor del ventilador no se activa.	La mezcla de combustible es demasiado rica.	Arranque el producto sin el estrangulador.
	El embrague está desgastado o roto.	Inspeccione el fusible y cámbielo si es necesario.
	Ausencia de alimentación de la batería.	Reemplace por una batería completamente cargada.
El motor y el ventilador se encuentran en marcha, pero no se produce la aspiración.	Conexiones eléctricas dañadas o no conectadas.	Reemplace las conexiones eléctricas.
	La manguera no está conectada.	Conecte la manguera.
	La manguera está obstruida o bloqueada.	Limpie la manguera.
	No hay bolsa de plástico.	Instale una bolsa de plástico.
	Hay fugas de combustible.	Asegúrese de que el sellado de la junta de la parte superior e inferior del depósito esté en buenas condiciones.

Problema	Causa	Solución
El motor y el ventilador funcionan, pero la aspiración es deficiente.	La manguera está dañada.	Reemplace la manguera.
	El filtro está obstruido.	Limpie el filtro o reemplácelo.
	La cubierta superior está suelta.	Coloque la tapa superior.
	Hay suciedad en la solapa.	Limpie la solapa.
El motor expulsa polvo.	El sistema de filtrado está mal montado o dañado.	Ajuste o reemplace los filtros.
Ruido anormal.		Solicite tareas de mantenimiento

Transporte, almacenamiento y eliminación de residuos

Transporte del producto

- Asegúrese de que la bolsa Longopac está vacía antes de transporte
- Asegúrese de que la bolsa Longopac está fijada al producto durante el transporte.
- Asegúrese de que la tapa de admisión esté insertada en el depósito principal y de que la manguera esté fijada con ambos extremos al preseparador (T 4000 Petrol Soff-Cut)
- Tenga mucho cuidado al subir o bajar el producto por rampas. El producto es pesado y existe riesgo de lesiones si se cae o se mueve demasiado rápido. Para rampas con un ángulo grande, utilice siempre un cabrestante. No camine ni permanezca por debajo del producto.
- Amarre el producto de forma segura durante el transporte, mediante las argollas de amarre, para evitar daños y accidentes.
- Acople el bloqueo de la rueda de forma segura en las ruedas.
- Si es posible, transporte del producto durante buenas condiciones climáticas.
- Si es posible, utilice un vehículo cerrado durante el transporte del producto.
- Si el motor estuvo en marcha, deje que se enfríe durante al menos 15 minutos antes de cargar el equipo motorizado al vehículo de transporte. Los motores calientes y el sistema de escape pueden producir quemaduras e incendiar algunos materiales.
- Durante el transporte, la batería debe estar adecuadamente fijada y completamente desconectada en todo momento.

- Fije el bloqueo de ruedas de forma segura.
- Almacene el producto y el equipo en un lugar seco sin escarcha o calor excesivo.
- Almacene todo el equipo en un área cerrada, de manera que esté fuera del alcance de los niños y personas no autorizadas.

Eliminación del producto

- Obedezca las regulaciones vigentes y requisitos de reciclaje locales.
- Cuando el producto ya no se use, envíelo al distribuidor o deséchelo en un lugar de reciclaje.

Almacenamiento del producto

- El producto debe ser almacenado en el interior, lejos de elementos exteriores.
- No exponga el producto a la lluvia o humedad.

Datos técnicos

Datos técnicos

Datos	T 4000 Petrol	T 4000 Petrol Soff-Cut
Fabricante del motor	Honda	Honda
Potencia del motor, HP (kW). ⁸	10,2 (7,6)	10,2 (7,6)
Motor de partida	Eléctrico	Eléctrico
Tipo de batería (recomendada)	AGM (Gel)	AGM (Gel)
Tensión de la batería, V	12	12
Tamaño de la batería, máx. (L x An x Al), mm (pulg)	150 x 88 x 145 (5,9 x 3,4 x 5,7)	150 x 88 x 145 (5,9 x 3,4 x 5,7)
Capacidad de la batería, mín., Ah	12	12
Arranque en frío, mín., amperios	220	220
Flujo de aire máx. m ³ /h (CFM)	484 (285)	484 (285)
Aspiración máx., kPa	26	26
Elevación del agua, pulg	104	104
Diámetro de la manguera principal, mm (pulg)	63 (2,5)	63 (2,5)
Longitud de la manguera principal, m (pies)	10 (33)	10 (33)
Diámetro de entrada, mm (pulg)	63 (2,5)	63 (2,5)
Prefiltro EN779-F8, % a 1 µm	99,5%	99,5%
Zona del prefiltro, m ² (pies ²)	4,6 (50)	4,6 (50)
Hepa filter EN1822-H13, % a 0,3 µm	>99,99	>99,99
Hepa filter, cantidad	2	2
Área Hepa filter total, pies ² (m ²)	2,5 (27)	2,5 (27)
Tipo de sistema de recolección de polvo	Longopac	Longopac
Mecanismo de limpieza del filtro	Pulso de chorro	Pulso de chorro
Peso fuera de la caja, kg (lb)	205 (453)	237 (523)
Dimensiones (L x An x Al), mm (pulg)	1241 x 717 x 1592 (49 x 28 x 63)	1608 x 733 x 1609 (63 x 29 x 63)
Cantidad de combustible en el depósito, máx., L (gal. EE. UU.)	1,8 (0,5)	1,8 (0,5)

⁸ como lo especifica el fabricante del motor. La calificación indicada de potencia de los motores corresponde a la salida de potencia neta promedio (en la RPM especificada) de un motor de producción típico para el modelo de motor medido según ISO3046, SAE J1940/J1995. Los motores de producción masiva podrían diferir de este valor. La salida real de potencia del motor instalado en el producto final dependerá de la velocidad de funcionamiento, las condiciones medioambientales y otras variables.

Datos	T 4000 Petrol	T 4000 Petrol Soff-Cut
Combustible del motor	Consulte el manual del fabricante del motor.	
Aceite del motor		
Piezas del motor		

To order go to Discount-Equipment.com

TO PURCHASE THIS PRODUCT PLEASE CONTACT US



**Equipment Financing and
Extended Warranties Available**



**Discount-Equipment.com is your online resource for
commercial and industrial quality parts and equipment sales.**

561-964-4949

visit us on line @ www.discount-equipment.com

Select an option below to find your Equipment

Search by Manufacturer

Search by Product Type

Request a Quote

We sell worldwide for the brands: Genie, Terex, JLG, MultiQuip, Mikasa, Essick, Whiteman, Mayco, Toro Stone, Diamond Products, Generac Magnum, Airman, Haulotte, Barreto, Power Blanket, Nifty Lift, Atlas Copco, Chicago Pneumatic, Allmand, Miller Curber, Skyjack, Lull, Skytrak, Tsurumi, Husquvarna Target, Stow, Wacker, Sakai, Mi-T-M, Sullair, Basic, Dynapac, MBW, Weber, Bartell, Bennar Newman, Haulotte, Ditch Runner, Menegotti, Morrison, Contec, Buddy, Crown, Edco, Wyco, Bomag, Laymor, EZ Trench, Bil-Jax, F.S. Curtis, Gehl Pavers, Heli, Honda, ICS/PowerGrit, IHI, Partner, Imer, Clipper, MMD, Koshin, Rice, CH&E, General Equipment, Amida, Coleman, NAC, Gradall, Square Shooter, Kent, Stanley, Tamco, Toku, Hatz, Kohler, Robin, Wisconsin, Northrock, Oztec, Toker TK, Rol-Air, APT, Wylie, Ingersoll Rand / Doosan, Innovatech, Con X, Ammann, Mecalac, Makinex, Smith Surface Prep, Small Line, Wanco, Yanmar

Table des matières

Introduction.....	32	Entretien.....	40
Sécurité.....	36	Dépannage.....	44
Montage.....	39	Transport, entreposage et mise au rebut.....	45
Fonctionnement.....	39	Données techniques.....	46

Introduction

Responsabilité du propriétaire



AVERTISSEMENT: Des opérations de coupe, de surfaçage ou de perçage du béton ou de la pierre, particulièrement lorsque les conditions sont sèches, génère de la poussière qui contient souvent de la silice. La silice est un composant de base du sable, du quartz, de la brique d'argile, du granit et de nombreux autres pierres et minéraux. L'exposition à une quantité excessive de ces poussières peut entraîner :

une maladie respiratoire (réduisant la capacité à respirer), notamment la bronchite chronique, la silicose et la fibrose pulmonaire causée par l'exposition à la silice. Ces maladies peuvent être fatales;

Des irritations et éruptions cutanées.

Le cancer, selon le NTP (National Toxicology Program) et le CIRC (Centre International de recherche sur le cancer).

Prendre les précautions suivantes :

Éviter l'inhalation et le contact cutané avec les poussières, brouillards et fumées.

Porter et veiller à ce que les personnes à proximité portent un dispositif de protection

respiratoire approprié, tel un masque antipoussière filtrant les particules microscopiques. (Voir OSHA 29 CFR Part 1926.1153)

Pour réduire les émissions de poussières, utilisez de l'eau pour agglomérer, lorsque cela est possible. Si une opération à sec est nécessaire, utiliser un extracteur de poussière adéquat.

Il est de la responsabilité du propriétaire ou de l'employeur de s'assurer que l'utilisateur possède les connaissances nécessaires pour manipuler le produit en toute sécurité. Les superviseurs et les utilisateurs doivent avoir lu et compris le manuel d'utilisation. Ils doivent être conscients des éléments suivants :

- Les consignes de sécurité relatives aux produits.
- L'éventail d'applications du produit et ses limites.
- La manière dont le produit doit être utilisé et entretenu.

Les règlements locaux ou nationaux peuvent limiter l'utilisation de ce produit. Rechercher les réglementations en vigueur où le travail est exécuté avant d'utiliser le produit.

Proposition 65 de la Californie



ATTENTION!

Les émissions du moteur de cet outil contiennent des produits chimiques qui, d'après l'État de Californie, peuvent causer le cancer, des malformations congénitales ou autre danger pour la reproduction.

Description du produit

L'air chargé de poussière est aspiré à grande vitesse par la soupape d'admission, par l'entremise du flexible

d'aspiration. Le cyclone ralentit l'air et sépare les grosses particules de poussière par la force centrifuge et la gravité. Le double système de filtre sépare ensuite l'air et les particules plus fines. L'extracteur de poussière

est conçu pour nettoyer le filtre par circulation inversée d'air pulsé.

La poussière séparée s'accumule dans le cyclone jusqu'à l'arrêt du produit, puis elle tombe dans le sac de plastique par le clapet de fond. Le processus de nettoyage du filtre n'est pas terminé tant qu'il n'est pas clair que la poussière à l'intérieur du réservoir soit tombée dans le sac de ramassage.

Utilisation prévue

Le produit est conçu pour aspirer et séparer des poussières sèches non combustibles dont la valeur limite d'explosion est supérieure à $0,1 \text{ mg/m}^3$. Le produit est conçu pour être utilisé sur des surfaces horizontales uniquement. The T 4000 Petrol et le T 4000 Petrol Soft-Cut sont destinés à un usage commercial uniquement. Ne pas utiliser l'outil pour d'autres tâches.

Présentation du produit T 4000 Petrol

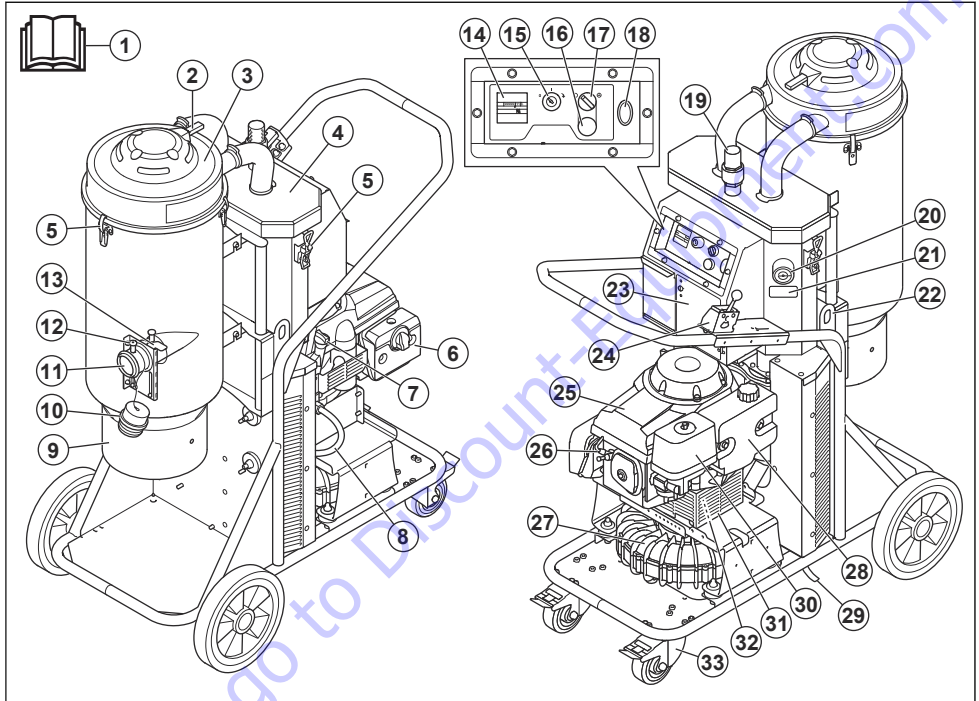

1. Manuel de l'opérateur
2. Poignée à jet pulsé
3. Préfiltre
4. Hepa filter
5. Fixation à bascule
6. Silencieux
7. Remplissage d'huile moteur
8. Boyau de vidange d'huile
9. Connexion Longopac
10. Bouchon d'admission
11. Admission
12. Verrouillage de flexible
13. Soupape d'admission
14. Compteur horaire
15. Interrupteur de marche/arrêt du moteur

16. Témoin d'avertissement du ventilateur
17. Contacteur de ventilateur
18. Fusible
19. Clapet de décharge
20. Manomètre
21. Plaque signalétique
22. Crochets d'arrimage x2
23. Batterie
24. Commande d'accélérateur
25. Moteur
26. Bougie d'allumage
27. Ventilateur
28. Réservoir de carburant
29. Tresse de masse
30. Filtre à air du moteur

Présentation du produit T 4000 Petrol Soff-Cut

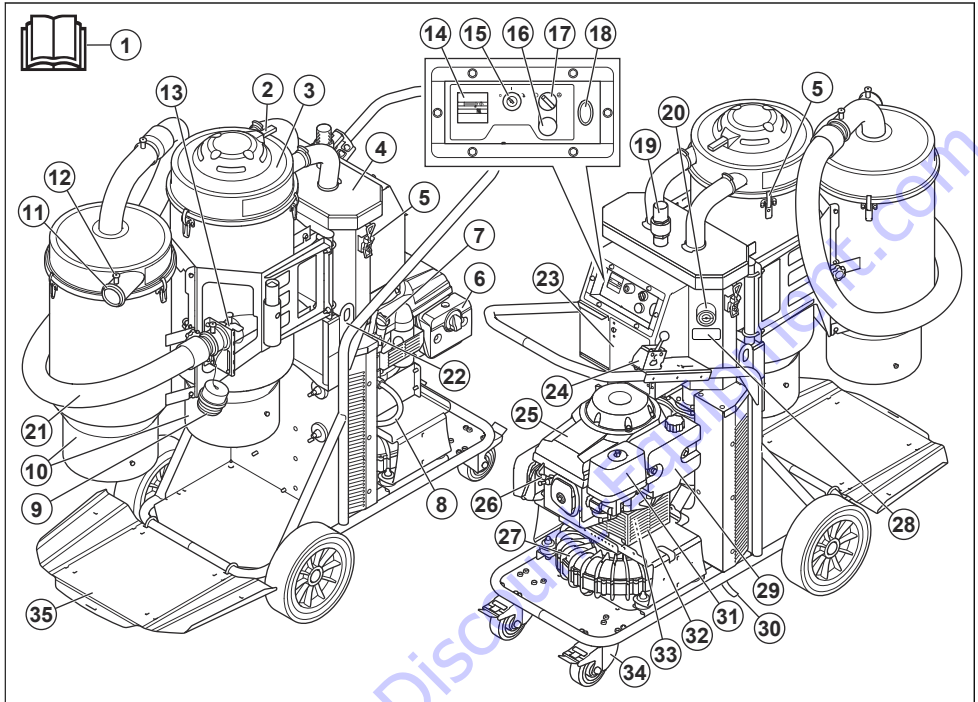

1. Manuel de l'opérateur

2. Poignée à jet pulsé

3. Préfiltre

4. Hepa filter

5. Fixation à bascule

6. Silencieux

7. Remplissage d'huile moteur

8. Boyau de vidange d'huile

9. Bouchon d'admission

10. Connexion Longopac

11. Admission

12. Verrouillage de flexible

13. Soupape d'admission

14. Compteur horaire

15. Interrupteur de marche/arrêt du moteur

16. Témoin d'avertissement du ventilateur

17. Contacteur de ventilateur

18. Fusible

19. Clapet de décharge

20. Manomètre

21. Tuyau d'aspiration

22. Crochets d'arrimage x2

23. Batterie

24. Commande d'accélérateur

25. Moteur

26. Bougie d'allumage

27. Ventilateur

28. Plaque signalétique

29. Réservoir de carburant

30. Tresse de masse

31. Filtre à air du moteur

32. Protection d'embrayage

33. Embrayage

34. Roulettes verrouillables

35. Plaque Longopac

Aperçu de la commande d'accélération

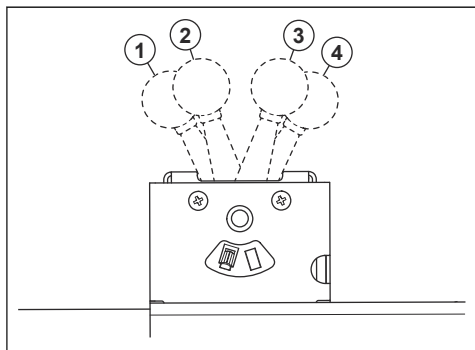

1. Grand ralenti moteur
2. Ralenti moteur
3. Plein régime moteur
4. Starter du moteur

Symboles figurant sur l'appareil



AVERTISSEMENT! Cet appareil peut être dangereux s'il est utilisé incorrectement ou avec insouciance; il peut causer des blessures graves ou mortelles à l'opérateur ou à des personnes à proximité.



Lire attentivement le manuel d'utilisation et veiller à bien comprendre les instructions avant d'utiliser le produit.



De la poussière nocive peut être répandue lors du remplacement du filtre. Par conséquent, l'utilisateur doit porter des lunettes de protection, des gants de protection et un masque respiratoire conforme à la classe de protection FFP3.



CHOKE

FAST

↑
T
H
R
O
T
T
L
E
↓

SLOW



Fonction du papillon des gaz, réglage du régime



AVERTISSEMENT! La poussière peut occasionner des blessures si elle est inhalée. Utiliser un masque filtrant approprié. Éviter d'inhaler les gaz d'échappement. Toujours assurer une bonne ventilation.



Ne pas utiliser les crochets d'arrimage pour soulever la machine, car ils ne sont pas équilibrés pour le levage.

Responsabilité concernant le produit

Comme indiqué dans les lois en vigueur sur la responsabilité concernant les produits, nous ne serons pas tenus responsables des dommages que notre produit causerait dans les situations suivantes :

- Le produit n'est pas réparé de façon adéquate.
- Le produit est réparé avec des pièces qui ne sont pas fournies ou homologuées par le fabricant.
- Le produit comprend un accessoire qui n'est pas fourni ou homologué par le fabricant.
- Le produit n'est pas réparé par un centre de service après-vente agréé ou par une autorité homologuée.

Sécurité

Définitions relatives à la sécurité

Les avertissements, recommandations et remarques soulignent des points du manuel qui revêtent une importance particulière.



AVERTISSEMENT: Indique la présence d'un risque de blessure ou de décès de l'utilisateur ou de personnes à proximité si les instructions du manuel ne sont pas suivies.



MISE EN GARDE : Indique la présence d'un risque de dommages au produit, à d'autres appareils ou à la zone adjacente si les instructions du manuel ne sont pas suivies.

Remarque : Utilisé pour donner des renseignements plus détaillés qui sont nécessaires dans une situation donnée.

Consignes générales de sécurité

- Toujours faire preuve d'attention et de bon sens. En cas d'appréhension, arrêter la machine et demander l'avis d'un expert. Communiquer avec le distributeur, l'agent de maintenance ou un utilisateur expérimenté. Ne pas tenter d'effectuer des tâches si vous avez des doutes!
- Lire attentivement le manuel d'utilisation et veiller à bien comprendre les instructions avant d'utiliser le produit. Conserver ces instructions et consignes pour consultation ultérieure.
- Garder en tête que c'est vous, l'opérateur, qui êtes responsable de protéger les personnes et leurs biens de tout accident ou danger.
- Le produit doit être propre. Les signes et les autocollants doivent être entièrement lisibles.
- Ne jamais utiliser un appareil défectueux. Effectuer les vérifications de sécurité, de maintenance et d'entretien conformément aux instructions fournies dans ce manuel. Certaines mesures de maintenance et d'entretien doivent être effectuées par des spécialistes formés et qualifiés. Se reporter à la section *Entretien à la page 40*.
- L'inhalation à long terme des produits d'échappement du moteur peut représenter un risque pour la santé. Lorsque le moteur tourne, l'échappement contient des produits chimiques comme des hydrocarbures non brûlés et du monoxyde de carbone. Le contenu des gaz d'échappement est connu pour causer des problèmes respiratoires, le cancer, des malformations congénitales ou d'autres problèmes liés à la reproduction.

- Ce produit génère un champ électromagnétique pendant le fonctionnement. Ce champ magnétique peut, dans certains cas, nuire aux implants médicaux actifs ou passifs. Pour réduire le risque de blessures graves ou mortelles, il est recommandé aux personnes ayant des implants médicaux de consulter leur médecin et le fabricant de l'implant médical avant d'utiliser le produit.
- Ce produit peut générer des charges statiques électriques pendant le fonctionnement. Ces charges peuvent, dans certains cas, nuire aux implants médicaux actifs ou passifs. Pour réduire le risque de blessures graves ou mortelles, il est recommandé aux personnes ayant des implants médicaux de consulter leur médecin et le fabricant de l'implant médical avant d'utiliser le produit.

Consignes de sécurité pour l'assemblage



AVERTISSEMENT: Lire les messages d'avertissement qui suivent avant d'assembler l'outil.

- Les modifications et/ou les accessoires non autorisés peuvent entraîner des blessures graves ou la mort de l'utilisateur ou d'autres personnes.
- Utiliser seulement les accessoires décrits dans le présent manuel. Utiliser seulement les accessoires recommandés par le fabricant.
- S'assurer que la zone d'assemblage est ferme, de sorte que l'appareil ne se renverse pas. Risque de blessures et de dégâts matériels.
- Faire preuve de prudence, puisque les fixations à bascule peuvent causer des dommages à l'opérateur lors du montage du produit.

Consignes de sécurité pour l'utilisation



AVERTISSEMENT: Lire les messages d'avertissement qui suivent avant d'utiliser l'appareil.

- Ne pas utiliser ce produit dans un environnement où se trouve une source d'allumage potentielle. Le tabagisme, les étincelles et les flammes sont interdits près du produit ou du moteur.
- Les gaz d'échappement du moteur sont chauds et peuvent contenir des étincelles qui peuvent causer un incendie. Toujours garder un équipement de lutte contre les incendies à portée de main. Ne jamais démarrer l'appareil à l'intérieur ou à proximité de matériaux combustibles.
- Le moteur peut être chaud pendant le fonctionnement.

- Cet appareil peut être dangereux s'il est utilisé incorrectement ou avec insouciance; il peut causer des blessures graves ou mortelles à l'opérateur ou à des personnes à proximité.
- Ne jamais laisser des enfants ni des personnes n'ayant pas été formées à l'utilisation du produit l'utiliser ou l'entretenir. Ne laissez jamais des gens utiliser le produit sans d'abord s'assurer qu'ils ont lu et compris le contenu du manuel de l'opérateur.
- Ne jamais utiliser l'appareil si vous êtes fatigué ou sous l'emprise de drogues, de l'alcool, de médicaments ou de toute substance qui pourrait affecter la vision, l'attention, la coordination des gestes ou le jugement.
- Les modifications et/ou les accessoires non autorisés peuvent entraîner des blessures graves ou la mort de l'utilisateur ou d'autres personnes.
- Ne pas modifier ce produit ou l'utiliser s'il semble avoir été modifié par d'autres.
- Tenir les cheveux, les vêtements amples, les doigts et toute autre partie du corps éloignés des ouvertures et des pièces en mouvement.
- Ne pas trop remplir le sac à poussière. Un sac à poussière trop rempli risque de se rompre pendant la manipulation et ainsi répandre de la poussière dangereuse dans l'environnement. Remplacer fréquemment le sac, avant 25 kg.
- La machine peut se déplacer brusquement si elle n'est pas stationnée sur une surface horizontale. Le centre de gravité change lorsque la machine est remplie de poussière, ce qui peut nuire au fonctionnement du frein de stationnement. Stationner uniquement sur des surfaces horizontales.

Sécurité relative aux gaz d'échappement



AVERTISSEMENT: Lire les messages d'avertissement qui suivent avant d'utiliser l'outil.

- L'inhalation à long terme des gaz d'échappement peut provoquer des problèmes de santé.
- Les gaz d'échappement du moteur contiennent du monoxyde de carbone, un gaz inodore, toxique et très dangereux. Le monoxyde de carbone étant inodore et invisible, il n'est pas possible de le détecter. Un symptôme d'intoxication au monoxyde de carbone est l'étourdissement, mais il est possible qu'une personne perde connaissance sans avertissement si la quantité ou la concentration de monoxyde de carbone est suffisante.
- Les gaz d'échappement visibles ou odorants contiennent également du monoxyde de carbone.
- Ne pas utiliser un produit à moteur à combustion à l'intérieur ou dans des endroits mal aérés.
- Ne pas respirer les gaz d'échappement.
- S'assurer que la circulation d'air dans la zone de travail est suffisante. Ceci est très important lorsque le produit est utilisé dans des zones de travail

fermées où les gaz d'échappement peuvent facilement s'accumuler.

Sécurité – carburant



AVERTISSEMENT: Lire les messages d'avertissement qui suivent avant d'utiliser l'outil.

- L'essence est inflammable et les vapeurs sont explosives. Faire attention avec le carburant afin d'éviter toute blessure, tout incendie et toute explosion.
- Ne pas respirer les vapeurs de carburant. Les vapeurs de carburant sont toxiques et peuvent provoquer des blessures. S'assurer que le débit d'air est suffisant.
- Ne pas enlever le bouchon du réservoir de carburant ou remplir le réservoir de carburant lorsque le moteur est en marche.
- Laisser le moteur refroidir avant de faire l'appoint.
- Ne pas faire le plein de carburant à l'intérieur. Un débit d'air insuffisant peut entraîner des blessures ou la mort en raison d'une asphyxie ou du monoxyde de carbone.
- Ne pas fumer à proximité du carburant ou du moteur.
- Ne pas placer des objets chauds à proximité du carburant ou du moteur.
- Ne pas faire l'appoint de carburant à proximité d'étincelles ou de flammes.
- Avant de faire le plein, ouvrir lentement le couvercle du réservoir de carburant et relâcher la pression avec précaution.
- Le carburant peut provoquer des lésions cutanées. Si du carburant se déverse sur la peau, se nettoyer au savon doux et à l'eau.
- Si du carburant se déverse sur les vêtements, changer immédiatement de vêtement.
- Ne jamais remplir le réservoir de carburant complètement. La chaleur provoque une dilatation du carburant. Laisser un espace dans la partie supérieure du réservoir de carburant.
- Serrer fermement le couvercle du réservoir de carburant. Si le couvercle du réservoir de carburant n'est pas bien serré, il y a un risque d'incendie.
- Avant de démarrer l'outil, le déplacer à au moins 3 m (10 pi) de l'endroit où le plein de carburant a eu lieu.
- Ne pas démarrer l'outil s'il y a du carburant ou de l'huile moteur sur l'outil. Éponger le carburant et l'huile moteur indésirables et laisser l'outil sécher avant de démarrer le moteur.
- Vérifier régulièrement le moteur à la recherche de fuites. S'il y a des fuites dans le système de carburant, ne pas démarrer le moteur jusqu'à ce que les fuites soient réparées.
- Ne pas utiliser les doigts pour rechercher d'éventuelles fuites au niveau du moteur.

- N'entreposer le carburant que dans des contenants homologués.
- Lorsque l'outil et le carburant sont entreposés, s'assurer que le carburant et les vapeurs de carburant ne peuvent pas provoquer de dommages.
- Vider le carburant dans un contenant homologué à l'extérieur et loin d'étincelles ou de flammes.

Équipement de protection personnelle



AVERTISSEMENT: Lire les messages d'avertissement qui suivent avant d'utiliser l'appareil.

- Toujours utiliser un équipement de protection personnelle homologué lors de l'utilisation. Cet équipement de protection personnelle n'élimine pas complètement les risques de blessures, mais il peut en réduire la gravité en cas d'accident. Communiquer avec votre centre de services pour obtenir des recommandations sur le matériel à utiliser.
- Risque de dispersion de poussière – utiliser un équipement de sécurité personnelle. De la poussière nocive peut être répandue lors du remplacement du filtre. Par conséquent, l'utilisateur doit porter des lunettes de protection, des gants de protection et un masque respiratoire conforme à la classe de protection FFP3.
- L'exposition prolongée au bruit peut causer des lésions auditives permanentes. Toujours utiliser un dispositif de protection homologué pour les oreilles. Rester attentif aux appels ou cris d'avertissement lorsque vous portez des protecteurs d'oreilles. Toujours enlever les protecteurs d'oreilles dès que le moteur s'arrête.
- Utiliser des gants de protection homologués lors des opérations d'entretien sur la machine.

Dispositifs de sécurité sur l'outil



AVERTISSEMENT: Lire les messages d'avertissement qui suivent avant d'utiliser l'outil.

- Ne pas utiliser un outil dont les dispositifs de protection sont défectueux.
- Vérifier régulièrement les dispositifs de sécurité. Si les dispositifs de sécurité sont défectueux, parler à votre agent d'entretien Husqvarna.

Interrupteur de MARCHE/ARRÊT

L'interrupteur de MARCHE/ARRÊT sert à démarrer et à arrêter le moteur.

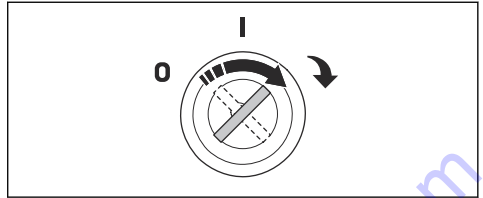

Vérification de l'interrupteur ON/OFF (Marche-Arrêt)

1. Se reporter aux sections *Mise sous tension de l'appareil à la page 39* et *Arrêt de la machine à la page 39*.
2. S'assurer que l'interrupteur de marche/arrêt démarre et arrête le produit.

Protection d'embrayage

- S'assurer que la protection d'embrayage est bien fixée avant d'utiliser le produit.

Tresse de masse

- S'assurer que la tresse de masse est installée et en contact avec le sol.

Silencieux



AVERTISSEMENT: Ne jamais utiliser un appareil sans silencieux ou dont le silencieux est défectueux. Un silencieux endommagé peut considérablement augmenter le niveau de bruit et le risque d'incendie. Garder un équipement de lutte contre les incendies à portée de main.

Le silencieux devient très chaud pendant et après utilisation. C'est également le cas au ralenti. Rester conscient du risque d'incendie, surtout lors de l'utilisation à proximité de substances et/ou de vapeurs inflammables. Le silencieux est conçu pour maintenir le niveau de bruit au minimum et diriger les gaz d'échappement loin de l'utilisateur.

Vérifier régulièrement que le silencieux est complet et correctement fixé.

Consignes de sécurité pour la maintenance



AVERTISSEMENT: Lire les messages d'avertissement qui suivent avant d'utiliser l'outil.

- S'assurer que le commutateur du moteur se trouve à la position OFF (ARRÊT).

- Ne pas modifier le produit de sa conception d'origine.
- Toutes les réparations doivent être effectuées par un technicien qualifié. Utiliser seulement les pièces de rechange fournies par le fabricant ou leur équivalent.
- Utiliser de l'équipement de protection homologué. Se reporter à la section *Équipement de protection personnelle* à la page 38
- Ne pas faire des trous dans l'Hepa filter. Un Hepa filter brisé peut disperser de la poussière.

Montage

Généralités

Vérifier que les accessoires suivants sont inclus :

- flexible avec raccords d'extrémité
- tube en acier
- buse de sol

Si l'une des pièces est manquante, en parler à l'agent d'entretien Husqvarna de votre région.

S'assurer de mettre l'emballage et les composants usagés du produit en suivant la procédure adéquate. Se reporter aux réglementations locales. S'assurer de recycler.

Fonctionnement

Introduction



AVERTISSEMENT: Avant d'utiliser le produit, lire et bien comprendre le chapitre sur la sécurité.

Branchement de la batterie

- S'assurer que les câbles sont fermement reliés aux bornes adéquates, rouge (+) en premier, noir (-) en deuxième.
- S'assurer que les sangles qui maintiennent la batterie en place sont correctement assemblées de façon que la batterie ne bouge pas pendant le fonctionnement.
- Vérifier que le couvercle du pôle positif est bien en place.
- Débrancher la batterie dans l'ordre inverse.

Mise sous tension de l'appareil



MISE EN GARDE : S'assurer que l'embrayage est désactivé avant de démarrer le produit.

1. Placer la commande d'accélération dans l'une des positions suivantes :
 - a) Position du starter et maintien, si le moteur est démarré à froid.
 - b) Plein régime, si le moteur n'est pas démarré à froid.

2. Tourner l'interrupteur de MARCHE/ARRÊT de A à B pour démarrer le moteur.

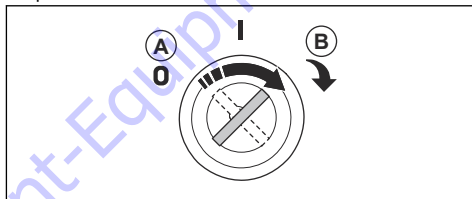

3. Relâcher l'interrupteur de MARCHE/ARRÊT de la position B et relâcher la commande d'accélération.
4. Si le moteur est froid, augmenter la température du moteur au ralenti.
5. Mettre la commande d'accélération à plein régime et tourner la commande de ventilateur de A à B pour démarrer le ventilateur.

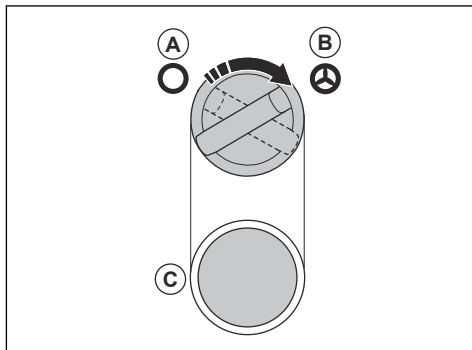

Le voyant (C) s'allume.

Arrêt de la machine

1. Abaisser la commande d'accélérateur au ralenti.

2. Arrêter le ventilateur, tourner l'embrayage de B à A.

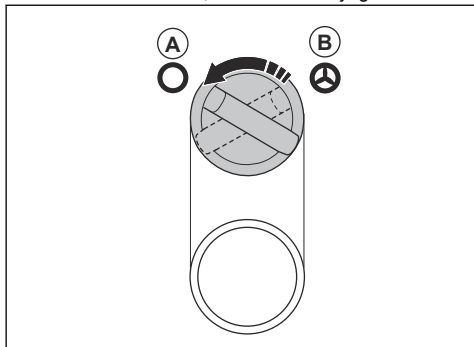

3. Arrêter le produit, tournez l'interrupteur de MARCHE/ ARRÊT de B à A.

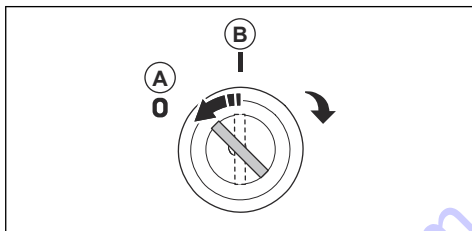

Entretien

Introduction



AVERTISSEMENT: Utiliser un équipement de protection individuelle pour effectuer l'entretien; se reporter à la section *Équipement de protection personnelle* à la page 38. De la poussière peut se disperser pendant les travaux d'entretien et de réparation.



AVERTISSEMENT: La plupart des accidents impliquant des machines se produisent lors des travaux de dépannage, d'entretien ou de maintenance, lorsqu'un membre du

personnel pénètre dans la zone de risque de la machine. Pour éviter les accidents, rester attentif, planifier et préparer le travail à effectuer.



AVERTISSEMENT: Le moteur doit, sauf mention contraire, être éteint lors des opérations décrites dans ce chapitre.



AVERTISSEMENT: Toutes les vérifications relatives aux composants électriques ne doivent être effectuées que par un électricien agréé.

Calendrier d'entretien

Remarque : Se reporter au manuel du fabricant du moteur pour obtenir les renseignements sur l'entretien du moteur.

Fonctionnement	Avant chaque usage	Quotidien	8 heures.	50 heures s.	Hebdomadaire	Si l'aspiration est faible	6 mois ou 1 000 h	12 mois ou 2 000 h
S'assurer de l'absence de traces d'usure, de dommage ou de raccords desserrés au niveau des commandes.	X							
Vérifier si Longopac est en bon état.		X						
Vérifier que toutes les protections et tous les couvercles sont en place.		X						
Vérifier le mécanisme de nettoyage du filtre.		X						

Fonctionnement	Avant chaque usage	Quotidien	8 heures.	50 heures s.	Hebdomadaire	Si l'aspiration est faible	6 mois ou 1 000 h	12 mois ou 2 000 h
Vérifier l'huile moteur et en ajouter au besoin.		X						
Vérifier le serrage et la présence des fixations.		X						
Vérifier l'absence de fuite d'huile et de carburant.		X						
Inspecter le tuyau à poussière et les raccords.		X						
Vérifier le fonctionnement du manomètre.		X						
Nettoyer le préfiltre.						X		
Replacer l'Hepa filter.						X		X
Remplacer le préfiltre						X	X	
Vérifier le filtre à poussière du moteur.		X						
Nettoyer le filtre à poussière du moteur. ⁹		X						
Inspecter l'accélérateur et le câble.		X						
Vérifier les roues. S'assurer de l'absence de dommages et de raccords desserrés.					X			
Vidanger l'huile moteur. ¹⁰			X	X				
Inspecter la batterie et ses branchements.				X				
Inspecter l'embrayage magnétique. ¹¹				X				

⁹ Le nettoyer plus fréquemment en cas d'utilisation dans des endroits poussiéreux.

¹⁰ Vidanger l'huile moteur après les 8 premières heures de fonctionnement, puis toutes les 50 heures par la suite.

¹¹ Vérifier l'espace d'air de l'embrayage. Prendre une jauge d'épaisseur et l'insérer entre la plaque de champ et l'élément. S'assurer que l'espace est de 0,020 po/0,5 mm (-0,008 po/0,2 mm, +0,012 po/0,3 mm). Si l'espace d'air est hors dimension, examiner l'ensemble de l'embrayage. S'assurer qu'il n'est pas desserré en raison des vibrations du moteur. Si le matériel de fixation est desserré, fixer les éléments desserrés à l'aide de Lock-tite.

Nettoyage de l'extracteur de poussière

Il est important de nettoyer l'extracteur de poussière pour éviter toute circulation de poussière dangereuse. Nettoyer toujours l'extracteur de poussière avant de le déplacer en dehors de la zone de travail.



AVERTISSEMENT: Tourner l'interrupteur du moteur en position d'arrêt avant de nettoyer ou d'entretenir le produit.

- Tous les équipements utilisés doivent être considérés comme étant contaminés et être traités par après.
- Toutes les pièces contaminées après intervention pour entretien doivent être éliminées dans des sacs en plastique selon la procédure adéquate. Se reporter à la réglementation locale.
- Utiliser un équipement personnel pour nettoyer le produit. Se reporter à la section *Équipement de protection personnelle à la page 38*.
- Nettoyer la surface externe au moyen d'un chiffon humide.
- Nettoyer les filtres et l'extracteur de poussière dans la zone adéquate.
- Aspirer le préfiltre à vide à partir de l'extérieur. Pour ne pas endommager le filtre, toujours utiliser des aspirateurs à poussière avec Hepa filter et une brosse douce.
- Ne pas utiliser de l'eau sur les composants électriques.
- Ne pas nettoyer l'extracteur de poussière sous une pression élevée (air ou eau).
- Ne pas placer d'outil sur la surface du filtre, cela peut endommager le filtre.
- Ne pas faire un trou dans l'Hepa filter, car cela peut causer un risque pour la santé.

Nettoyage du préfiltre

Utiliser uniquement les filtres Husqvarna. La performance et l'efficacité de la filtration ne peuvent être assurées qu'avec les filtres d'origine.

Le filtre doit être nettoyé de temps en temps. Il faut le faire avant de changer le système de collecte à sac de plastique, et il faut également le faire lorsque le travail est terminé ou lorsque l'aspiration est insuffisante. Le manomètre de l'extracteur de poussière indique quand l'aspiration est mauvaise. Lorsque le manomètre atteint la zone rouge, il faut nettoyer le filtre.



MISE EN GARDE : Éviter de faire toucher ou de faire glisser des éléments sur la surface du filtre, car cela pourrait endommager le filtre.

1. Pendant que l'extracteur de poussière fonctionne, boucher l'admission à l'aide de la soupape d'admission.

2. Laisser l'extracteur de poussière générer un vide pendant 5 secondes, puis appuyer rapidement sur la poignée à jet pulsé et la garder enfoncée pendant 5 secondes.
3. Répéter l'étape 2 à cinq reprises. Il est important de laisser l'extracteur de poussière générer de nouveau un vide entre chaque répétition.
4. Si l'aspiration ne s'améliore pas, le filtre doit être remplacé. Remplacer le sac de plastique seulement après avoir nettoyé le filtre.

Avant de changer le filtre

- Nettoyer le filtre conformément aux instructions de la section *Nettoyage du préfiltre à la page 42*.
- Arrêter le moteur et attendre que le ventilateur s'immobilise avant d'ouvrir le dust extractor pour remplacer les filtres. Le moteur n'a qu'à tourner pendant une courte période pour que les gaz d'échappement deviennent très chauds.

Pour remplacer le préfiltre



AVERTISSEMENT: Porter l'équipement de protection individuelle adéquat pour remplacer le préfiltre ou le Hepa filter. Se reporter à la section *Équipement de protection personnelle à la page 38*.

1. Desserrer les 3 fixations à bascule et retirer la partie supérieure.
2. Prendre le sac du filtre neuf.
3. Sortir le filtre et le placer délicatement dans un sac de plastique.

Remarque : Ce sac doit être éliminé adéquatement.

4. Insérer un filtre neuf.

Pour changer le Hepa filter



MISE EN GARDE : Ne pas nettoyer un filtre Hepa filter. Le nettoyage d'un filtre Hepa filter entraîne sa destruction. Lors de l'installation du nouveau filtre, s'assurer de ne pas toucher l'intérieur du filtre. Toute force exercée à l'intérieur du filtre ou tout dommage à cet endroit entraîne la destruction du filtre neuf.

Remarque : Intervalles recommandés de remplacement des filtres : Le préfiltre tous les 6 mois et le filtre Hepa filter tous les 12 mois.

1. Desserrer les fixations à bascule du couvercle du filtre.
2. Soulever délicatement le filtre et le placer dans un sac de plastique propre, lequel doit être éliminé adéquatement.

3. Insérer un filtre neuf dans l'ordre inverse.

Assemblage d'un nouveau sac à poussière Longopac



AVERTISSEMENT: Toujours nettoyer le préfiltre avant de changer le système de collecte du sac.

Remarque : L'extracteur de poussière est doté d'un système Longopac.

1. Placer le sac à poussière dans le support.

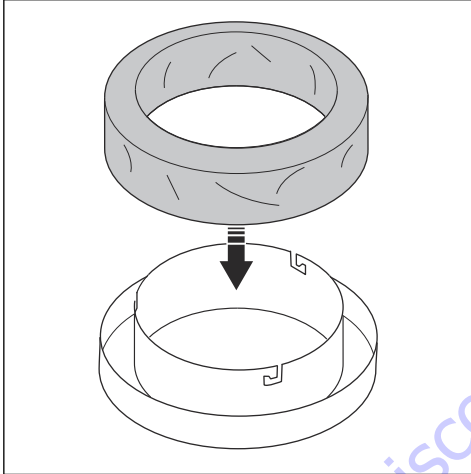

2. Fixer le porte-sac dans le conteneur en faisant lever sur les broches de maintien.

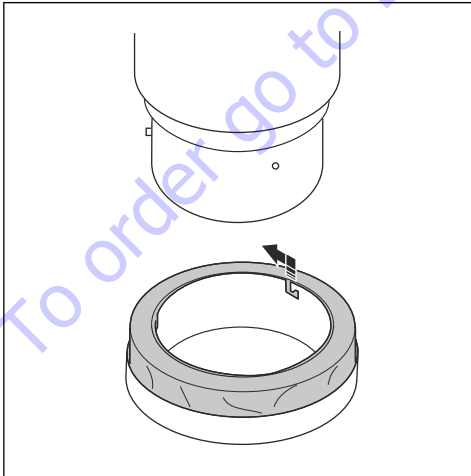

3. Retirer le sac du porte-sac en tirant vers le haut pour le placer autour du conteneur.

4. Serrer une sangle autour du sac et du récipient pour fixer le sac dans le conteneur.

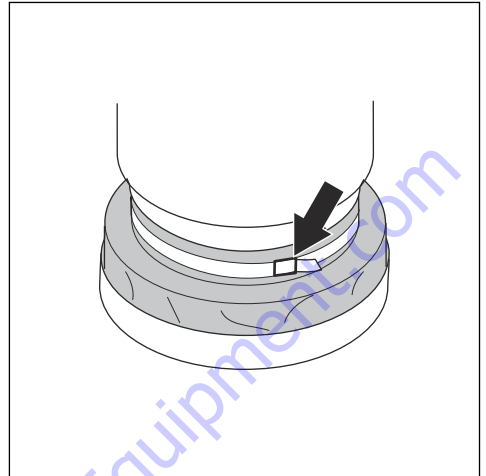

5. Placer le sac à poussière au-dessus du porte-sac.

6. Fermer la base du sac à poussière au moyen d'une attache de câble.

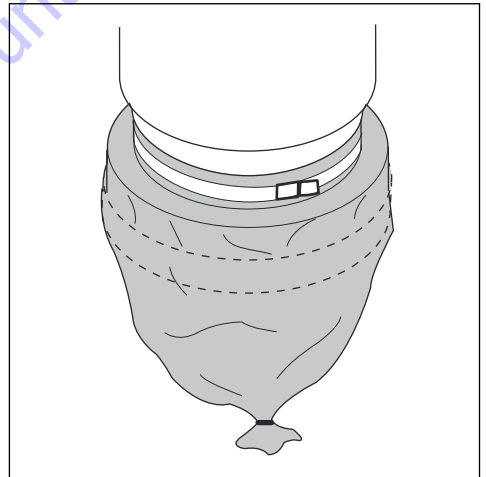

Dépannage

Dépannage

L'extracteur de poussière est conçu et fabriqué pour réaliser des tâches difficiles dans des environnements difficiles, mais l'utilisateur doit noter que le produit doit être protégé contre les chocs et les coups. Le filtre, les joints d'étanchéité, les pièces de fixation et les

raccordements sont soigneusement adaptés et sélectionnés en fonction de l'environnement de travail de l'opérateur. Par conséquent, l'opérateur et le personnel d'entretien doivent traiter le dust extractor avec précaution pour qu'il fonctionne correctement pendant de nombreuses années.

Problème	Causes	Solution
Le moteur ne démarre pas.	Il n'y a pas de carburant.	Remplacer la bouteille de gaz, vérifier le flexible et le régulateur de carburant.
	Il n'y a pas d'étincelle.	Se reporter au manuel d'entretien du moteur.
	Il n'y a pas d'alimentation par batterie.	Remplacer la batterie par une batterie complètement chargée.
	L'interrupteur de marche/arrêt est défectueux.	Remplacer l'interrupteur de marche/arrêt.
	Le moteur ne démarre pas.	Vérifier les fusibles.
	Le câble des gaz est endommagé ou n'est plus raccordé au moteur.	Remplacer le câble des gaz.
	L'interrupteur de ventilateur est en position de marche.	Arrêter le ventilateur.
	Le mélange de carburant est trop riche.	Démarrer le produit sans le starter.
La roue à ailettes du ventilateur ne s'engage pas.	L'embrayage est usé ou brisé.	Vérifier le fusible et le remplacer si nécessaire.
	Il n'y a pas d'alimentation par batterie.	Remplacer la batterie par une batterie complètement chargée.
	Connexions électriques endommagées ou non branchées.	Remplacer les connexions électriques.
Le moteur et le ventilateur tournent, mais il n'y a pas d'aspiration.	Le tuyau n'est pas raccordé.	Raccorder le tuyau.
	Le tuyau est obstrué ou bouché.	Nettoyer le tuyau.
	Il n'y a pas de sac en plastique.	Installer un sac en plastique.
	Il y a une fuite de carburant.	S'assurer que l'étanchéité du joint sur le dessus et le bas du réservoir est adéquate.

Problème	Causes	Solution
Le moteur et le ventilateur tournent, mais l'aspiration est faible.	Le tuyau est endommagé.	Remplacez le tuyau.
	Le filtre est bouché.	Nettoyer le filtre ou le remplacer.
	Le couvercle supérieur est desserré.	Fixer le couvercle supérieur.
	Le volet est encrassé.	Nettoyer le volet.
De la poussière est évacuée du moteur.	Le système de filtre est mal assemblé ou endommagé.	Ajuster ou remplacer les filtres.
Bruits anormaux.		Demander un entretien

Transport, entreposage et mise au rebut

Transport du produit

- S'assurer que le sac Longopac est vide avant le transport
- S'assurer que le sac Longopac est fixé au produit pendant le transport.
- S'assurer que le bouchon d'admission est inséré dans le réservoir principal et que le tuyau est fixé avec les deux extrémités au pré-séparateur (T 4000 Petrol Soff-Cut)
- Être très prudent lors du déplacement du produit dans une pente. Le produit est lourd et il y a un risque de blessure si le produit se renverse ou se déplace trop rapidement. Sur les pentes prononcées, toujours utiliser un treuil. Ne pas marcher ou rester devant le produit.
- Arrimer solidement le produit pendant le transport à l'aide de crochets d'arrimage afin d'éviter tout dommage ou accident.
- Engager le verrouillage de sécurité des roulettes sur les roues.
- Dans la mesure du possible, transporter le produit dans des conditions météorologiques favorables.
- Si possible, utiliser un véhicule fermé pour transporter le produit.
- Si le moteur a tourné, le laisser refroidir pendant au moins 15 minutes avant de charger l'équipement à moteur sur le véhicule de transport. Un moteur et un système d'échappement chauds peuvent causer des brûlures et enflammer certains matériaux.
- Pendant le transport, la batterie doit être fixée solidement et complètement débranchée à tout moment.

- Monter le verrouillage de sécurité des roulettes en toute sécurité.
- Conserver le produit et l'équipement dans un endroit sec, sans gel ni chaleur excessive.
- Remiser l'ensemble de l'équipement dans une zone verrouillable, de façon à le mettre hors de portée des enfants et des personnes non autorisées.

Mise au rebut du produit

- Respecter les exigences locales en matière de recyclage et la réglementation en vigueur.
- Lorsqu'on n'utilise plus le produit, l'envoyer à un détaillant ou le mettre au rebut à un emplacement de recyclage.

Entreposage du produit

- Le produit doit être remis à l'intérieur, à l'écart des éléments extérieurs.
- Ne pas exposer le produit à la pluie ou l'humidité.

Données techniques

Données techniques

Données	T 4000 Petrol	T 4000 Petrol Soff-Cut
Fabricant du moteur	Honda	Honda
Puissance du moteur, CH (kW). ¹²	10,2 (7,6)	10,2 (7,6)
Démarrreur	Électrique	Électrique
Type de batterie (recommandé)	AGM (Gel)	AGM (Gel)
Tension de batterie, V	12	12
Taille de la batterie, max (longueur x largeur x hauteur), po (mm)	5,9x3,4x5,7 / 150x88x145	5,9x3,4x5,7 / 150x88x145
Capacité de la batterie, min (Ah)	12	12
Démarrage à froid, intensité minimale	220	220
Débit d'air maximal, CFM/h ³ /h	285 (484)	285 (484)
Vide max., kPa	26	26
Élévation d'eau, po	104	104
Diamètre du tuyau principal, po (mm)	2,5 (63)	2,5 (63)
Longueur du tuyau principal, pi (m)	33 (10)	10 (3)
Diamètre d'entrée, po (mm)	2,5 (63)	2,5 (63)
Préfiltre EN779-F8, 1 % @ 1 µm	99,5 %	99,5 %
Zone de préfiltre, pi ² (m ²)	50 (4,6)	50 (4,6)
Hepa filter EN1822-H13, % à 0,3 µm	Plus de 99,99	Plus de 99,99
Hepa filter, quantité	2	2
Surface totale Hepa filter, pi ² (m ²)	27 (2,5)	27 (2,5)
Système de collecte de la poussière, Type	Longopac	Longopac
Mécanisme de nettoyage du filtre	Jet pulsé	Jet pulsé
Poids non emballé, lb (kg)	453 (205)	523 (237)
Dimensions (longueur*largeur*hauteur), po (mm)	49*28*63 (1 241*717*1 592)	63*29*63 (1608*733*1609)
Quantité de carburant dans le réservoir, max, Gal (L)	0,5 (1,8)	0,5 (1,8)

¹² Tel que spécifié par le fabricant du moteur. La puissance des moteurs indiquée est la puissance de sortie moyenne nette (aux tours par minute spécifiés) d'un moteur de production type pour le modèle de moteur, mesurée selon la norme ISO3046, SAE J1940/J1995. Les moteurs de production en série peuvent varier de cette valeur. La puissance de sortie réelle du moteur installé sur le produit final dépend de la vitesse de fonctionnement, des conditions environnementales et d'autres variables.

Données	T 4000 Petrol	T 4000 Petrol Soff-Cut
Carburant moteur	Se reporter au manuel du fabricant du moteur.	
Huile moteur		
Pièces de moteur		

To order go to Discount-Equipment.com

TO PURCHASE THIS PRODUCT PLEASE CONTACT US



**Equipment Financing and
Extended Warranties Available**



**Discount-Equipment.com is your online resource for
commercial and industrial quality parts and equipment sales.**

561-964-4949

visit us on line @ www.discount-equipment.com

Select an option below to find your Equipment

Search by Manufacturer

Search by Product Type

Request a Quote

We sell worldwide for the brands: Genie, Terex, JLG, MultiQuip, Mikasa, Essick, Whiteman, Mayco, Toro Stone, Diamond Products, Generac Magnum, Airman, Haulotte, Barreto, Power Blanket, Nifty Lift, Atlas Copco, Chicago Pneumatic, Allmand, Miller Curber, Skyjack, Lull, Skytrak, Tsurumi, Husquvarna Target, Stow, Wacker, Sakai, Mi-T-M, Sullair, Basic, Dynapac, MBW, Weber, Bartell, Bennar Newman, Haulotte, Ditch Runner, Menegotti, Morrison, Contec, Buddy, Crown, Edco, Wyco, Bomag, Laymor, EZ Trench, Bil-Jax, F.S. Curtis, Gehl Pavers, Heli, Honda, ICS/PowerGrit, IHI, Partner, Imer, Clipper, MMD, Koshin, Rice, CH&E, General Equipment, Amida, Coleman, NAC, Gradall, Square Shooter, Kent, Stanley, Tamco, Toku, Hatz, Kohler, Robin, Wisconsin, Northrock, Oztec, Toker TK, Rol-Air, APT, Wylie, Ingersoll Rand / Doosan, Innovatech, Con X, Ammann, Mecalac, Makinex, Smith Surface Prep, Small Line, Wanco, Yanmar

 **Husqvarna**®

**Discount
Equipment**

www.Discount-Equipment.com

Original instructions
Instrucciones originales
Instructions d'origine

1140570-49



2019-08-19